

Οδηγός χρήσης

Dell B1265dnf

ΒΑΣΙΚΟ

Αυτός ο οδηγός παρέχει πληροφορίες σχετικά με την εγκατάσταση, τις βασικές λειτουργίες και την αντιμετώπιση προβλημάτων στα windows.

ΓΙΑ ΠΡΟΧΩΡΗΜΕΝΟΥΣ

Αυτός ο οδηγός παρέχει πληροφορίες σχετικά με την εγκατάσταση, τις προηγμένες ρυθμίσεις, τη λειτουργία και την αντιμετώπιση προβλημάτων σε διάφορα λειτουργικά συστήματα.

Ορισμένες δυνατότητες ίσως να μην είναι διαθέσιμες ανάλογα με το μοντέλο ή τη χώρα.



1. Εισαγωγή

Βασικά οφέλη	5
Λειτουργίες	7
Χρήσιμο να γνωρίζετε	9
Πληροφορίες για τον οδηγό χρήσης	10
Πληροφορίες ασφαλείας	11
Επισκόπηση του μηχανήματος	17
Επισκόπηση του πίνακα ελέγχου	20
Ενεργοποίηση του μηχανήματος	22
Τοπική εγκατάσταση του προγράμματος οδήγησης	23
Επανεγκατάσταση του προγράμματος οδήγησης	25



2. Επισκόπηση μενού και βασικές ρυθμίσεις

Επισκόπηση μενού	27
Αλλαγή της γλώσσας οθόνης	32
Μέσα εκτύπωσης και δίσκος	33
Βασικές ρυθμίσεις εκτύπωσης	49

Βασικές ρυθμίσεις αντιγραφής	55
Βασική σάρωση	60
Βασικές λειτουργίες φαξ	61



3. Συντήρηση

Παραγγελία αναλωσίμων και αξεσουάρ	67
Διαθέσιμα αναλώσιμα	68
Αποθηκευση της κασετας τονερ	69
Ανακατανομή τόνερ	71
Αντικατάσταση της κασέτας τόνερ	72
Παρακολούθηση της διάρκειας ζωής αναλωσίμων	74
Ρύθμιση της ειδοποίησης χαμηλής στάθμης τόνερ	75
Καθαρισμός του μηχανήματος	76
Συμβουλές μετακίνησης και αποθηκευσης του μηχανηματος	80



4. Αντιμετώπιση προβλημάτων

Συμβουλές για την αποφυγή εμπλοκών χαρτιού	82
Διόρθωση εμπλοκών πρωτότυπων εγγράφων	83
Επίλυση περιπτώσεων εμπλοκής χαρτιού	87
Κατανόηση του LED κατάστασης	92
Επεξήγηση μηνυμάτων οθόνης	95



5. Παράρτημα

Τεχνικά χαρακτηριστικά	101
Πολιτική τεχνικής υποστήριξης της Dell	111
Επικοινωνία με την Dell	112
Πολιτική εγγυήσεων και επιστροφών	113
Πνευματικά δικαιώματα	114



1. Εισαγωγή

Αυτό το κεφάλαιο παρέχει πληροφορίες που πρέπει να γνωρίζετε πριν να χρησιμοποιήσετε το μηχάνημα.

- Βασικά οφέλη 5
- Λειτουργίες 7
- Χρήσιμο να γνωρίζετε 9
- Πληροφορίες για τον οδηγό χρήσης 10
- Πληροφορίες ασφαλείας 11
- Επισκόπηση του μηχανήματος 17
- Επισκόπηση του πίνακα ελέγχου 20
- Ενεργοποίηση του μηχανήματος 22
- Τοπική εγκατάσταση του προγράμματος οδήγησης 23
- Επανεγκατάσταση του προγράμματος οδήγησης 25

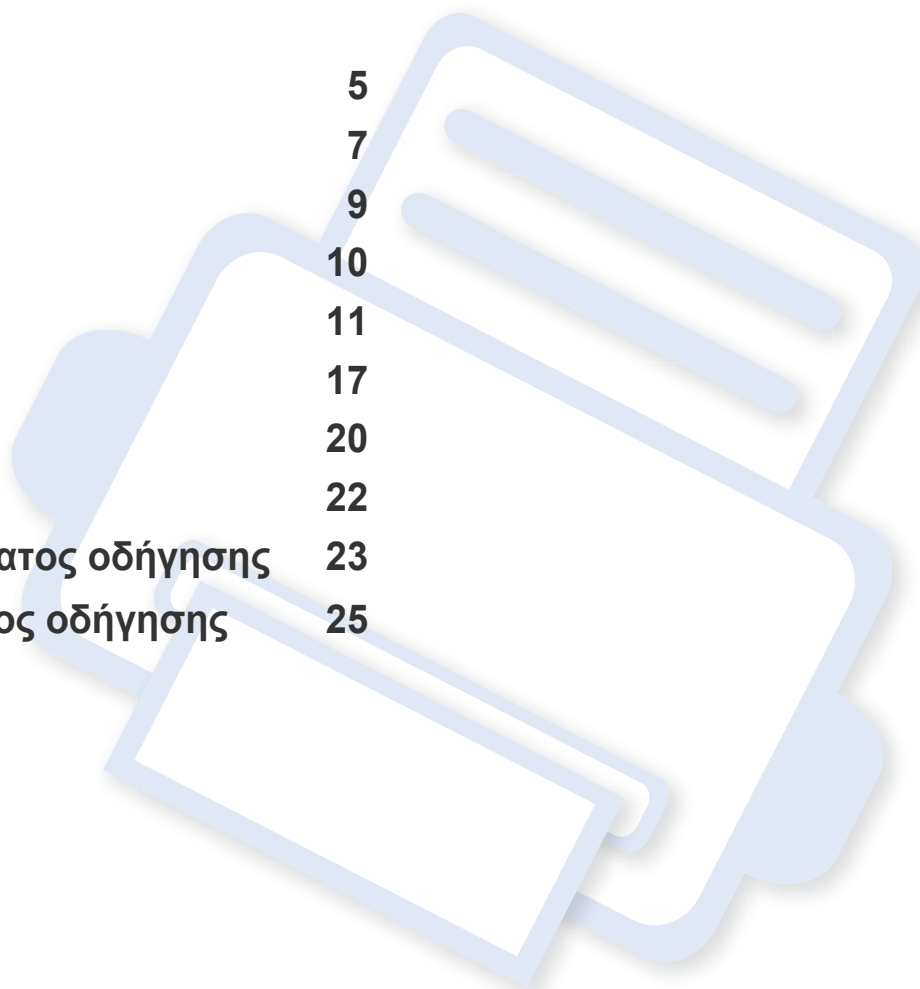

Βασικά οφέλη

Φιλικό προς το περιβάλλον



- Για την εξοικονόμηση τόνερ και χαρτιού, αυτό το μηχάνημα υποστηρίζει τη λειτουργία Eco.
- Για να εξοικονομήσετε χαρτί, μπορείτε να εκτυπώσετε πολλές σελίδες σε ένα φύλλο χαρτί (βλ. “Χρήση προηγμένων λειτουργιών εκτύπωσης” στη σελίδα 169).
- Για να εξοικονομήσετε χαρτί, μπορείτε να εκτυπώσετε και στις δύο πλευρές του χαρτιού (εκτύπωση διπλής όψης) (βλ. “Χρήση προηγμένων λειτουργιών εκτύπωσης” στη σελίδα 169).
- Για την εξοικονόμηση ρεύματος, αυτό το μηχάνημα εξοικονομεί αυτόματα ηλεκτρική ενέργεια μειώνοντας σημαντικά την κατανάλωση ρεύματος, όταν δεν χρησιμοποιείται.

Ταχεία εκτύπωση υψηλής ανάλυσης



- Μπορείτε να εκτυπώσετε με ανάλυση έως και 1.200 x 1.200 dpi πραγματικής ανάλυσης.
- Γρήγορη εκτύπωση κατ' απαίτηση.
 - Για εκτύπωση μιας όψης, 28 σελ/λεπτό (A4) ή 29 σελ/λεπτό (Letter).
 - Για εκτύπωση διπλής όψης, 14 σελ/λεπτό (A4) ή 15 σελ/λεπτό (Letter).

Άνεση



- Μπορείτε να εκτυπώνετε εν κινήσει από το smartphone ή τον υπολογιστή χρησιμοποιώντας εφαρμογές με δυνατότητα Google Cloud Print™ (βλ. “Google Cloud Print™” στη σελίδα 140).
- Το Dell Printer Manager και το Dell Printer Status Monitor είναι προγράμματα που παρακολουθούν και σας ενημερώνουν για την κατάσταση του μηχανήματος, ενώ σας επιτρέπουν να αλλάξετε τις ρυθμίσεις του μηχανήματος.

Βασικά οφέλη

- Μπορείτε να μεταβείτε στην υπηρεσία τεχνικής υποστήριξης της Dell στη διεύθυνση www.dell.com ή support.dell.com. Επιλέξτε την περιοχή σας στη σελίδα WELCOME TO DELL SUPPORT και συμπληρώστε τις λεπτομέρειες που απαιτούνται για να μεταβείτε στα βοηθητικά εργαλεία και τις πληροφορίες.

Ευρεία γκάμα λειτουργιών και υποστήριξης εφαρμογών



- Υποστηρίζει διάφορα μεγέθη χαρτιού (βλ. “Προδιαγραφές μέσων εκτύπωσης” στη σελίδα 103).
- Εκτυπώστε υδατογραφήματα: Μπορείτε να προσαρμόσετε τα έγγραφά σας με λέξεις όπως “Εμπιστευτικό” (βλ. “Χρήση προηγμένων λειτουργιών εκτύπωσης” στη σελίδα 169).
- Εκτύπωση αφισών: Το κείμενο και οι εικόνες κάθε σελίδας του εγγράφου σας μεγεθύνονται και εκτυπώνονται κατά μήκος των πολλαπλών φύλλων χαρτιού και μπορούν στη συνέχεια να συρραφούν για να δημιουργήσουν μια αφίσα. (βλ. “Χρήση προηγμένων λειτουργιών εκτύπωσης” στη σελίδα 169).
- Μπορείτε να εκτυπώσετε σε διάφορα λειτουργικά συστήματα (βλ. “Απαιτήσεις συστήματος” στη σελίδα 106).
- Το μηχάνημά σας διαθέτει μια θύρα διασύνδεσης USB και/ή μια θύρα διασύνδεσης δικτύου.

Λειτουργίες

Τα χαρακτηριστικά ανά μοντέλο είναι:

Λειτουργικό σύστημα

Λειτουργικό σύστημα	B1265dnf
Windows	•
Macintosh	•
Linux	•
Unix	•

(•: υποστηρίζεται)

Λογισμικό

Λογισμικό	B1265dnf	
Πρόγραμμα οδήγησης PCL/ SPL εκτυπωτή	•	
Πρόγραμμα οδήγησης XPS	•	
Dell Printer Manager	Ρυθμίσεις σάρωσης σε υπολογιστή	•
	Ρυθμίσεις Φαξ σε υπολογιστή	•
	Ρυθμίσεις συσκευής	•

Λογισμικό	B1265dnf	
Bestell-Tool für Verbrauchsmaterialien von Dell	•	
Firmware Download Utility	•	
Κατάσταση εκτυπωτή Dell	•	
Embedded Web Service	•	
Φαξ	Dell Network PC Fax	•
Σάρωση	Πρόγραμμα οδήγησης σάρωσης Twain	•
	Πρόγραμμα οδήγησης σάρωσης WIA	•
	Dell Scan Assistant	•
	SmarThru Office	•

(•: υποστηρίζεται)

Λειτουργίες

Λειτουργία ποικιλίας

Λειτουργίες		B1265dnf
USB 2.0 υψηλής ταχύτητας		•
Διασύνδεση ενσύρματου δικτύου LAN με Ethernet 10/100 Base TX		•
Οικονομική εκτύπωση		•
Εκτύπωση διπλής όψης (και στις 2 πλευρές) (μη αυτόματα)		•
Αυτόματος τροφοδότης εγγράφων		•
Google Cloud Print™		•
Φαξ	Πολλαπλή αποστολή	•
	Καθυστέρηση αποστολής	•
	Αποστολή με προτεραιότητα	•
	Ασφαλής λήψη	•
	Εκτύπωση διπλής όψης	•
	Αποστολή/ λήψη προώθηση - φαξ	•
Σάρωση	Σάρωση σε υπολογιστή	•

Λειτουργίες		B1265dnf
Αντιγραφή	Αντιγραφή αστυνομικής ταυτότητας	•
	Σελιδοποίηση	•
	Πόστερ	•
	Κλωνοποίηση	•
Αντιγραφή (Συνέχεια)	2-up/ 4-up	•
	Ρύθμιση φόντου	•
	Αντιγραφή διπλής όψης	•

(•: υποστηρίζεται)

Χρήσιμο να γνωρίζετε



Το μηχάνημα δεν εκτυπώνει.

- Ανοίξτε τη λίστα ουράς εκτύπωσης και αφαιρέστε το έγγραφο από τη λίστα (βλ. “Ακύρωση μιας εργασίας εκτύπωσης” στη σελίδα 50).
- Αφαιρέστε το πρόγραμμα οδήγησης και εγκαταστήστε το ξανά (βλ. “Τοπική εγκατάσταση του προγράμματος οδήγησης” στη σελίδα 23).
- Επιλέξτε το μηχάνημά σας ως το προεπιλεγμένο μηχάνημα στα Windows.



Από που μπορώ να αγοράσω εξαρτήματα ή αναλώσιμα;

- Ρωτήστε ένα διανομέα της Dell ή το κατάστημα αγοράς.
- Επισκεφτείτε τη διεύθυνση www.support.dell.com. Επιλέξτε τη χώρα/την περιοχή σας και για να δείτε τις πληροφορίες σέρβις για το προϊόν.



Η λυχνία LED κατάστασης αναβοσβήνει ή παραμένει αναμμένη.

- Απενεργοποιήστε και επανενεργοποιήστε το μηχάνημα.
- Δείτε τη σημασία των ενδείξεων LED σε αυτό το εγχειρίδιο και αντιμετωπίστε αντίστοιχα το πρόβλημα (βλ. “Κατανόηση του LED κατάστασης” στη σελίδα 92).



Υπάρχει εμπλοκή χαρτιού.

- Ανοίξτε και κλείστε την μπροστινή θύρα.
- Δείτε τις οδηγίες για την αφαίρεση της εμπλοκής χαρτιού σε αυτό το εγχειρίδιο και αντιμετωπίστε αντίστοιχα το πρόβλημα (βλ. “Επίλυση περιπτώσεων εμπλοκής χαρτιού” στη σελίδα 87).



Οι εκτυπώσεις είναι θολές.

- Ίσως έχει πέσει η στάθμη του τόνερ ή να είναι ανομοιόμορφο. Ανακινήστε την κασέτα τόνερ.
- Δοκιμάστε άλλη ρύθμιση ανάλυσης εκτύπωσης.
- Αντικαταστήστε την κασέτα τόνερ.



Από που μπορώ να κάνω λήψη του προγράμματος οδήγησης του μηχανήματος;

- Επισκεφτείτε τη σελίδα www.support.dell.com για να κάνετε λήψη του πιο πρόσφατου προγράμματος οδήγησης του μηχανήματος και εγκαταστήστε το στο σύστημά σας.



Πληροφορίες για τον οδηγό χρήσης

Αυτός ο οδηγός χρήσης παρέχει πληροφορίες για τη βασική κατανόηση του μηχανήματος καθώς και αναλυτικές εξηγήσεις για τη χρήση του μηχανήματος.

- Διαβάστε τις πληροφορίες ασφαλείας πριν χρησιμοποιήσετε το μηχάνημα.
- Αν αντιμετωπίσετε κάποιο πρόβλημα στη χρήση του μηχανήματος, ανατρέξτε στο κεφάλαιο αντιμετώπισης προβλημάτων.
- Οι όροι που χρησιμοποιούνται σε αυτόν τον οδηγό χρήστη επεξηγούνται στο κεφάλαιο γλωσσάριου.
- Όλες οι εικόνες σε αυτόν τον οδηγό χρήσης ενδέχεται να διαφέρουν από το μηχανήμά σας, ανάλογα με τις επιλογές ή το μοντέλο που έχετε αγοράσει.
- Όλα τα στιγμιότυπα οθόνης σε αυτόν τον οδηγό χρήσης διαχειριστή ενδέχεται να διαφέρουν από το μηχανήμά σας, ανάλογα με την έκδοση υλικολογισμικού/προγράμματος οδήγησης του μηχανήματος.
- Οι διαδικασίες αυτού του οδηγού χρήσης στηρίζονται κυρίως στα Windows 7.

- Το μηχάνημα αναφέρεται στον εκτυπωτή ή στον εκτυπωτή πολλαπλών λειτουργιών (MFP).

Γενικά εικονίδια

Εικονίδιο	Κείμενο	Περιγραφή
	Προσοχή	Παρέχει στους χρήστες πληροφορίες σχετικά με την προστασία του μηχανήματος από ενδεχόμενη μηχανική βλάβη ή δυσλειτουργία.
	Σημείωση	Παρέχει πρόσθετες πληροφορίες ή αναλυτικές προδιαγραφές των λειτουργιών ή των χαρακτηριστικών του μηχανήματος.

Συμβάσεις

Κάποιοι όροι σε αυτόν τον οδηγό χρησιμοποιούνται ως συνώνυμα, όπως παρακάτω:



- Το έγγραφο είναι συνώνυμο του πρωτοτύπου.
- Το χαρτί είναι συνώνυμο με τα μέσα ή με τα μέσα εκτύπωσης.

Πληροφορίες ασφαλείας

Οι παρούσες προειδοποιήσεις και προφυλάξεις περιλαμβάνονται με σκοπό την αποφυγή του δικού σας τραυματισμού ή άλλων ατόμων καθώς και για την αποφυγή ενδεχόμενης ζημίας στο μηχάνημά σας. Διαβάστε και κατανοήστε οπωσδήποτε όλες αυτές τις πληροφορίες, πριν χρησιμοποιήσετε το μηχάνημα. Αφού διαβάσετε αυτήν την ενότητα, φυλάξτε την σε ασφαλές μέρος για μελλοντική αναφορά.

Σημαντικά σύμβολα ασφαλείας

Επεξήγηση όλων των εικονιδίων και των συμβόλων που χρησιμοποιούνται σε αυτό το κεφάλαιο

	Προειδοποίηση	Κίνδυνοι ή επισφαλείς πρακτικές που ενδέχεται να οδηγήσουν σε σοβαρό τραυματισμό ή θάνατο.
	Προσοχή	Κίνδυνοι ή επισφαλείς πρακτικές που ενδέχεται να οδηγήσουν σε ελαφρύ τραυματισμό ή υλική ζημία.
		Μην επιχειρήσετε.

Περιβάλλον λειτουργίας

Προειδοποίηση



Μην χρησιμοποιήσετε το μηχάνημα αν το καλώδιο τροφοδοσίας έχει υποστεί ζημία ή αν η πρίζα ρεύματος δεν είναι γειωμένη.

Μπορεί να προκληθεί ηλεκτροπληξία ή πυρκαγιά.



Μην τοποθετείτε τίποτε πάνω στο μηχάνημα (νερό, μικρά μεταλλικά ή βαριά αντικείμενα, κεριά, αναμμένα τσιγάρα, κ.τ.λ.).

Μπορεί να προκληθεί ηλεκτροπληξία ή πυρκαγιά.

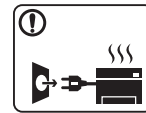

- Αν το μηχάνημα υπερθερμανθεί, απελευθερώνεται καπνός, ακούγονται παράξενοι θόρυβοι ή αναδύεται μια ασυνήθιστη μυρωδιά. Απενεργοποιήστε αμέσως το μηχάνημα και αποσυνδέστε το από το ρεύμα.

- Ο χρήστης θα πρέπει να έχει δυνατότητα πρόσβασης στην πρίζα ρεύματος στην περίπτωση ανάγκης κατά την οποία ο χρήστης ίσως χρειαστεί να βγάλει το μηχάνημα από την πρίζα.

Μπορεί να προκληθεί ηλεκτροπληξία ή πυρκαγιά.

Πληροφορίες ασφαλείας

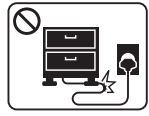

Μην διπλώνετε και μην τοποθετείτε βαριά αντικείμενα πάνω στο καλώδιο τροφοδοσίας.

Αν πατήσετε πάνω στο καλώδιο τροφοδοσίας ή αν το καλώδιο τροφοδοσίας συνθλιβεί από βαρύ αντικείμενο, ενδέχεται να προκληθεί ηλεκτροπληξία ή πυρκαγιά.



Μην βγάζετε το φις του καλωδίου τροφοδοσίας τραβώντας από το καλώδιο και μην πιάνετε το φις με βρεγμένα χέρια.

Μπορεί να προκληθεί ηλεκτροπληξία ή πυρκαγιά.

Προσοχή

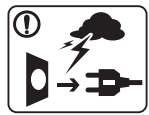

Κατά τη διάρκεια μιας ηλεκτρικής καταιγίδας ή στην περίπτωση που δεν πρόκειται να χρησιμοποιήσετε το μηχάνημα, βγάλτε το φις του καλωδίου τροφοδοσίας από την πρίζα ρεύματος.

Μπορεί να προκληθεί ηλεκτροπληξία ή πυρκαγιά.



Προσέξτε ότι η θερμοκρασία στην περιοχή εξόδου του χαρτιού είναι υψηλή.

Μπορεί να προκληθούν εγκαύματα.



Αν το μηχάνημα πέσει κάτω ή αν το περίβλημα του μηχανήματος παρουσιάζει ίχνη ζημίας, αποσυνδέστε το μηχάνημα από όλες τις συνδέσεις διασύνδεσης και ζητήστε τη βοήθεια εξειδικευμένου προσωπικού σέρβις.

Διαφορετικά, μπορεί να προκληθεί ηλεκτροπληξία ή πυρκαγιά.



Αν το μηχάνημα δεν λειτουργεί σωστά παρά την τήρηση των οδηγιών, αποσυνδέστε το μηχάνημα από όλες τις συνδέσεις διασύνδεσης και ζητήστε τη βοήθεια εξειδικευμένου προσωπικού σέρβις.

Διαφορετικά, μπορεί να προκληθεί ηλεκτροπληξία ή πυρκαγιά.



Αν το φις δεν μπαίνει εύκολα στην πρίζα, μην επιχειρήσετε να το βάλετε στην πρίζα με τη βία.

Καλέστε έναν ηλεκτρολόγο για να αλλάξει την πρίζα, διαφορετικά μπορεί να προκληθεί ηλεκτροπληξία.



Μην αφήνετε κατοικίδια να μασούν τα καλώδια τροφοδοσίας, τηλεφώνου ή διασύνδεσης υπολογιστή.

Μπορεί να προκληθεί ηλεκτροπληξία ή πυρκαγιά και/ή τραυματισμός του κατοικίδιου ζώου.

Πληροφορίες ασφαλείας

Μέθοδος χειρισμού

Προσοχή



Μην τραβάτε με δύναμη προς τα έξω το χαρτί κατά τη διάρκεια της εκτύπωσης.

Μπορεί να προκληθεί ζημιά στο μηχάνημα.



Προσέξτε να μην βάλετε το χέρι σας ανάμεσα στο μηχάνημα και το δίσκο χαρτιού.

Μπορεί να τραυματιστείτε.



Το εξάρτημα τροφοδοσίας του μηχανήματος είναι το καλώδιο τροφοδοσίας.

Για να διακόψετε την τροφοδοσία, αποσυνδέστε το καλώδιο τροφοδοσίας από την πρίζα ρεύματος.



Να προσέχετε κατά την αντικατάσταση χαρτιού ή την απομάκρυνση μπλοκαρισμένου χαρτιού.

Το νέο χαρτί φέρει αιχμηρά άκρα και μπορεί να προκαλέσει επώδυνα κοψίματα.



Κατά την εκτύπωση μεγάλων ποσοτήτων, ενδέχεται να αυξηθεί σημαντικά η θερμοκρασία στο κάτω μέρος της περιοχής εξόδου του χαρτιού. Να μην επιτρέπεται η επαφή σε παιδιά.

Μπορεί να προκληθούν εγκαύματα.



Μην χρησιμοποιείτε τσιμπιδάκι ή αιχμηρά μεταλλικά αντικείμενα για να αφαιρέσετε χαρτί που έχει μπλοκάρει.

Ενδέχεται να προκληθεί ζημιά στο μηχάνημα.



Μην επιτρέπεται να συσσωρεύονται πάρα πολλές σελίδες στο δίσκο εξόδου χαρτιού.

Ενδέχεται να προκληθεί ζημιά στο μηχάνημα.



Μην φράζετε το άνοιγμα εξαερισμού και μην σπρώχνετε αντικείμενα μέσα σε αυτό.

Μπορεί να αυξηθεί η θερμοκρασία κάποιων εξαρτημάτων, με ενδεχόμενο αποτέλεσμα να προκληθεί ζημιά ή πυρκαγιά.



Η εφαρμογή ελέγχων ή ρυθμίσεων ή η πραγματοποίηση διαδικασιών πέραν αυτών που καθορίζονται στο παρόν έντυπο ενδέχεται να προκαλέσουν επικίνδυνη έκθεση σε ακτινοβολία.

Εγκατάσταση/Μετακίνηση



Προειδοποίηση



Μην τοποθετείτε το μηχάνημα σε χώρο με σκόνη, υγρασία ή διαρροές νερού.

Μπορεί να προκληθεί ηλεκτροπληξία ή πυρκαγιά.

Πληροφορίες ασφαλείας

Προσοχή



Προτού μετακινήσετε το μηχάνημα, απενεργοποιήστε το και αποσυνδέσετε όλα τα καλώδια. Οι παρακάτω πληροφορίες αποτελούν μόνο συστάσεις που βασίζονται στο βάρος της μονάδας. Αν έχετε ιατρικούς λόγους που σας αποτρέπουν από το να σηκώνετε βάρη, μην σηκώνετε το μηχάνημα. Ζητήστε βοήθεια και χρησιμοποιείτε πάντα τον κατάλληλο αριθμό ατόμων για να ανασηκώσετε με ασφάλεια τη συσκευή.

Έπειτα, σηκώστε το μηχάνημα:

- Εάν το μηχάνημα ζυγίζει λιγότερο από 20 κιλά, σηκώστε με τη βοήθεια 1 ατόμου.
- Εάν το μηχάνημα ζυγίζει 20 - 40 κιλά, σηκώστε με τη βοήθεια 2 ατόμων.
- Εάν το μηχάνημα ζυγίζει περισσότερο από 40 κιλά, σηκώστε με τη βοήθεια 4 ή περισσότερων ατόμων.

Το μηχάνημα μπορεί να πέσει με αποτέλεσμα να προκληθεί τραυματισμός ή ζημία στο μηχάνημα.



Μην τοποθετείτε το μηχάνημα πάνω σε ασταθή επιφάνεια. Το μηχάνημα μπορεί να πέσει με αποτέλεσμα να προκληθεί τραυματισμός ή ζημία στο μηχάνημα.



Να χρησιμοποιείτε μόνο καλώδιο AWG Αρ.26^a ή μεγαλύτερο, καλώδιο τηλεφωνικής γραμμής, αν είναι απαραίτητο.

Διαφορετικά, μπορεί να προκληθεί ζημία στο μηχάνημα.



Συνδέστε οπωσδήποτε το καλώδιο τροφοδοσίας σε γειωμένη πρίζα ρεύματος.

Διαφορετικά, μπορεί να προκληθεί ηλεκτροπληξία ή πυρκαγιά.



Για να λειτουργεί το μηχάνημα με ασφάλεια, χρησιμοποιήστε το καλώδιο τροφοδοσίας που το συνοδεύει. Αν χρησιμοποιήσετε καλώδιο με μήκος μεγαλύτερο από 2 μέτρα σε μηχάνημα 110 V, το AWG θα πρέπει να είναι 16 ή μεγαλύτερο.

Διαφορετικά, μπορεί να προκληθεί ζημία στο μηχάνημα ή να προκληθεί ηλεκτροπληξία ή πυρκαγιά.



Το μηχάνημα θα πρέπει να συνδέεται σε πηγή ρεύματος με χαρακτηριστικά ίδια με αυτά που αναγράφονται στην ετικέτα.

Αν δεν είστε βέβαιοι και θέλετε να ελέγξετε τα χαρακτηριστικά της πηγής ρεύματος που χρησιμοποιείτε, επικοινωνήστε με τη δημόσια υπηρεσία ηλεκτρισμού.



Μην καλύπτετε το μηχάνημα και μην το τοποθετείτε σε ερμητικά κλειστό χώρο, π.χ. μέσα σε ντουλάπα.

Αν το μηχάνημα δεν αερίζεται καλά, ενδέχεται να προκληθεί πυρκαγιά.



Δεν πρέπει να υπερφορτώνετε τις πρίζες και τα καλώδια επέκτασης.

Μπορεί να μειωθεί η απόδοση και να προκληθεί ηλεκτροπληξία ή πυρκαγιά.

a. AWG: Αμερικανική μονάδα μέτρησης καλωδίου

Πληροφορίες ασφαλείας

Συντήρηση/Έλεγχος

Προσοχή



Αποσυνδέστε το προϊόν αυτό από την πρίζα πριν καθαρίσετε το εσωτερικό του μηχανήματος. Μην καθαρίζετε το μηχάνημα με βενζόλιο, διαλυτικό ή οινόπνευμα. Μην ψεκάζετε νερό απευθείας μέσα στο μηχάνημα.

Μπορεί να προκληθεί ηλεκτροπληξία ή πυρκαγιά.



Φροντίστε να μην λειτουργεί το μηχάνημα όταν εκτελείτε εργασίες στο εσωτερικό του αντικαθιστώντας τα αναλώσιμα ή καθαρίζοντας το εσωτερικό του μηχανήματος.

Μπορεί να τραυματιστείτε.



Φυλάξτε τα αναλώσιμα προϊόντα καθαρισμού μακριά από παιδιά.

Μπορεί να χτυπήσουν.



Μην αποσυναρμολογείτε, επισκευάζετε ή επανασυναρμολογείτε μόνοι σας το μηχάνημα.

Ενδέχεται να προκληθεί ζημιά στο μηχάνημα. Αν το μηχάνημα χρειαστεί επισκευή, καλέστε πιστοποιημένο τεχνικό.



Απομακρύνετε από το καλώδιο τροφοδοσίας και την επιφάνεια επαφής του βύσματος τυχόν σκόνη ή νερό.

Διαφορετικά, μπορεί να προκληθεί ηλεκτροπληξία ή πυρκαγιά.



Για να καθαρίσετε και να χειριστείτε το μηχάνημα, ακολουθήστε πιστά τις οδηγίες του οδηγού χρήσης που συνοδεύει το μηχάνημα.

Διαφορετικά, μπορείτε να προκαλέσετε ζημιά στο μηχάνημα.



- Μην αφαιρείτε τα καλύμματα ή τα προστατευτικά που είναι στερεωμένα με βίδες.
- Οι μονάδες φούρνου θα πρέπει να επισκευάζεται από εξουσιοδοτημένο τεχνικό σέρβις. Η επιδιόρθωση από μη εξουσιοδοτημένους τεχνικούς μπορεί να οδηγήσει σε πυρκαγιά ή ηλεκτροπληξία.
- Το μηχάνημα θα πρέπει να επισκευάζεται μόνο από τεχνικό σέρβις της Dell.

Πληροφορίες ασφαλείας

Χρήση αναλώσιμων

Προσοχή



Μην αποσυναρμολογείτε την κασέτα τόνερ.
Η σκόνη τόνερ μπορεί να είναι επιβλαβής σε περίπτωση εισπνοής ή κατάποσης.



Μην καίτε τα αναλώσιμα, π.χ. την κασέτα τόνερ ή τη μονάδα φούρνου.
Αυτό μπορεί να προκαλέσει έκρηξη ή ανεξέλεγκτη πυρκαγιά.



Φυλάξτε μακριά από τα παιδιά τα αναλώσιμα, π.χ. τις κασέτες τόνερ, όταν τα αποθηκεύετε.
Η σκόνη τόνερ μπορεί να είναι επιβλαβής σε περίπτωση εισπνοής ή κατάποσης.



Κατά την αλλαγή της κασέτας τόνερ ή της αφαίρεσης μπλοκαρισμένου χαρτιού, προσέξτε να μην φτάσει η σκόνη τόνερ στο σώμα ή τα ρούχα σας.
Η σκόνη τόνερ μπορεί να είναι επιβλαβής σε περίπτωση εισπνοής ή κατάποσης.



Όταν το τόνερ έρθει σε επαφή με τα ρούχα σας, μην κάνετε χρήση ζεστού νερού για τον καθαρισμό του.
Με ζεστό νερό, ο γραφίτης στερεοποιείται στο ύφασμα.
Χρησιμοποιήστε κρύο νερό.



Η χρήση ανακυκλωμένων αναλώσιμων, π.χ. τόνερ, μπορεί να προξενήσει ζημία στο μηχάνημα.

Σε περίπτωση ζημίας εξαιτίας της χρήσης ανακυκλωμένων αναλωσίμων, η επισκευή του μηχανήματος θα επιβαρυνθεί με κάποια χρέωση.

Επισκόπηση του μηχανήματος

Βοηθήματα



Καλώδιο τροφοδοσίας



Οδηγός γρήγορης εγκατάστασης



CD λογισμικού^a

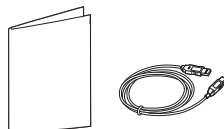

Διάφορα εξαρτήματα^b

a. Το CD λογισμικού περιέχει τα προγράμματα οδήγησης του εκτυπωτή και τις εφαρμογές λογισμικού.

b. Μαζί με το μηχάνημά σας περιλαμβάνονται διάφορα εξαρτήματα τα οποία ενδέχεται να διαφέρουν ανάλογα με τη χώρα αγοράς και το συγκεκριμένο μοντέλο.

Επισκόπηση του μηχανήματος

Μπροστινή όψη

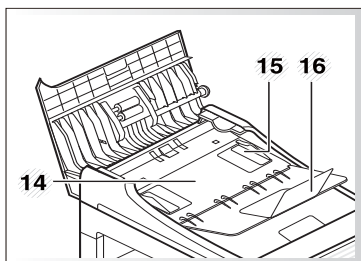
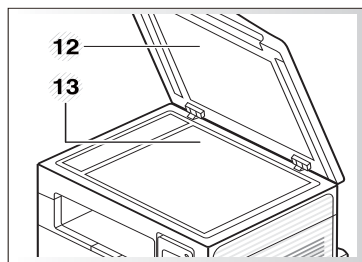
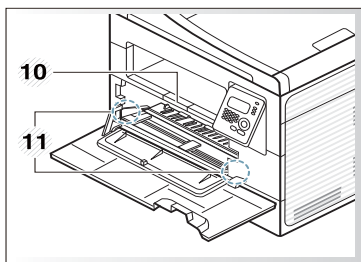
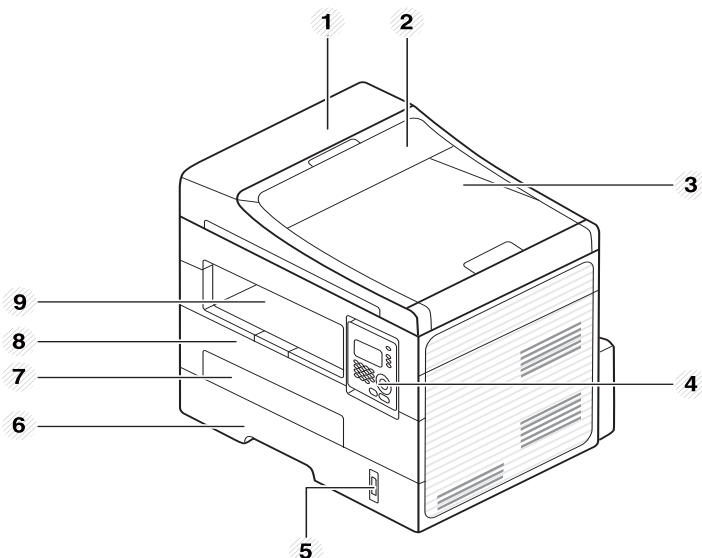

1	Κάλυμμα τροφοδότη εγγράφων	9	Δίσκος εξόδου
2	Κάλυμμα οδηγού τροφοδότη εγγράφων	10	Στήριγμα εξόδου
3	Δίσκος εξόδου τροφοδότη εγγράφων	11	Οδηγοί πλάτους χαρτιού σε μη αυτόματο τροφοδότη
4	Πίνακας ελέγχου	12	Κάλυμμα σαρωτή
5	Ένδειξη στάθμης χαρτιού	13	Γυάλινη επιφάνεια σαρωτή
6	Δίσκος	14	Δίσκος εισόδου τροφοδότη εγγράφων
7	Δίσκος μη αυτόματου τροφοδότη	15	Οδηγοί πλάτους χαρτιού σε τροφοδότη εγγράφων
8	Μπροστινό κάλυμμα	16	Στήριγμα εξόδου τροφοδότη εγγράφων

Επισκόπηση του μηχανήματος

Πίσω όψη

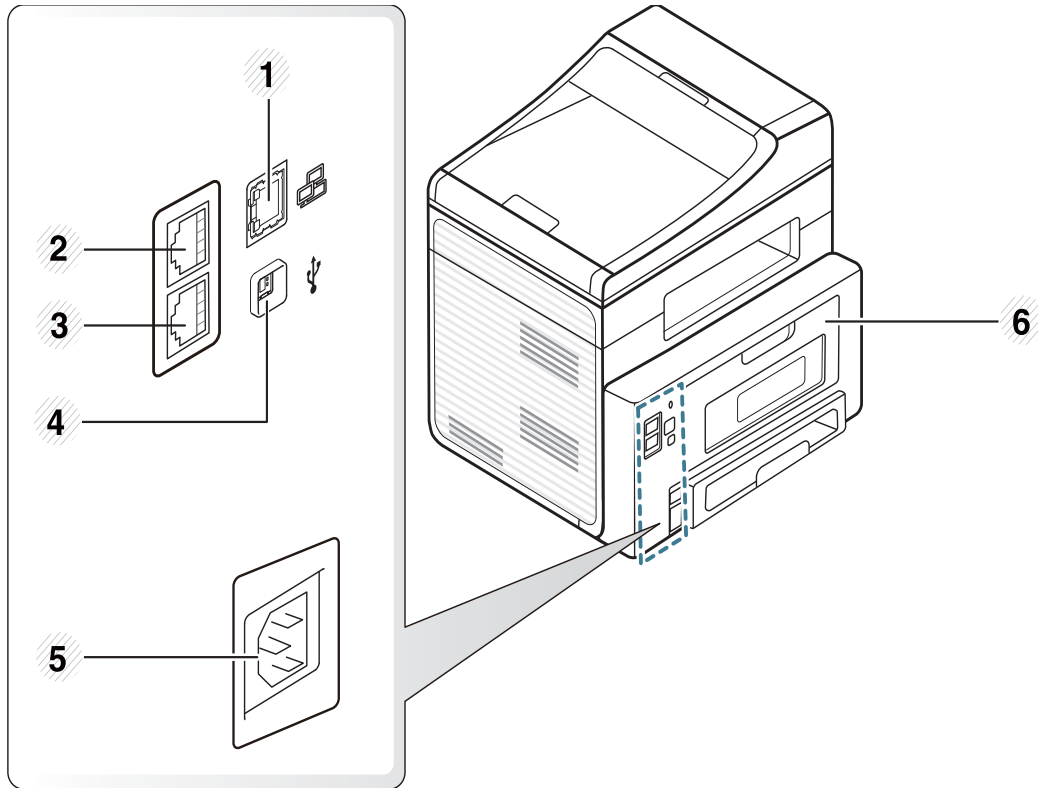







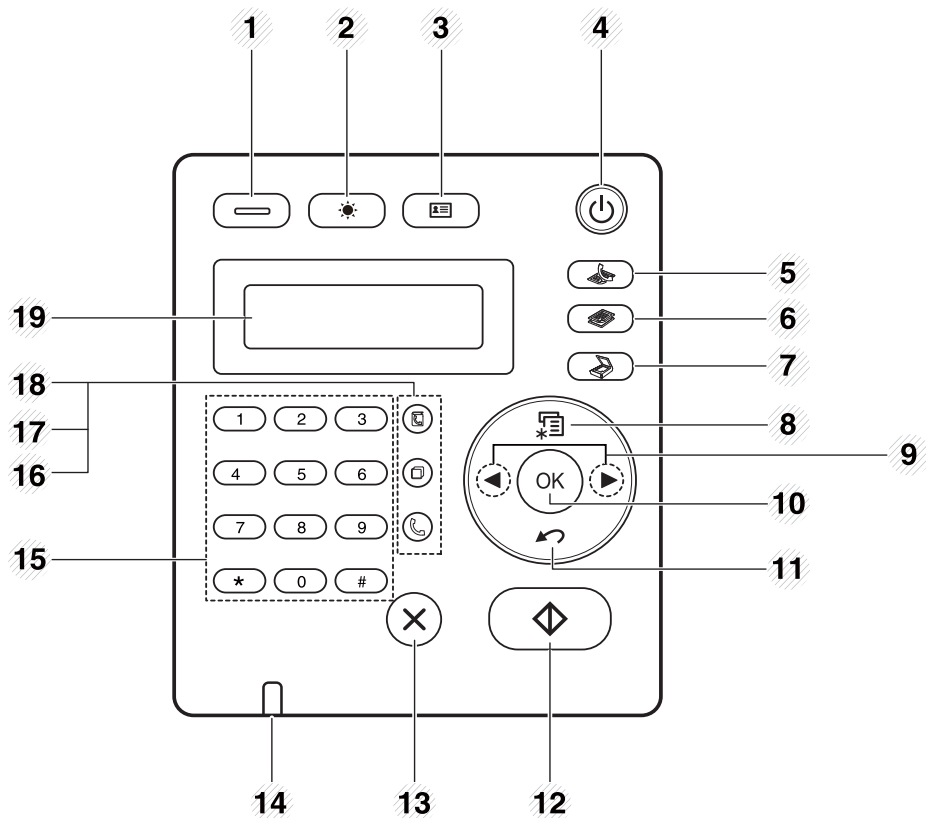

1	Θύρα δικτύου	4	Θύρα USB
2	Υποδοχή εξωτερικής συσκευής τηλεφώνου (EXT)	5	Υποδοχή καλωδίου ρεύματος
3	Υποδοχή τηλεφωνικής γραμμής (Line)	6	Πίσω κάλυμμα

Επισκόπηση του πίνακα ελέγχου





Πίνακας ελέγχου



1		Eco	Μετάβαση στην οικονομική λειτουργία eco για τη μείωση της κατανάλωσης τόνερ και της χρήσης χαρτιού (βλ. “Οικονομική εκτύπωση” στη σελίδα 52).
---	---	------------	---

2		Darkness	Ρυθμίστε τα επίπεδα φωτεινότητας ώστε να δημιουργηθεί αντίγραφο που να διαβάζεται ευκολότερα, όταν το πρωτότυπο περιέχει ξεθωριασμένα σημάδια και σκούρες εικόνες.
3		ID Copy	Σας επιτρέπει να δημιουργήσετε αντίγραφο και των δύο πλευρών μιας αστυνομικής ταυτότητας ή ενός διπλώματος οδήγησης σε μία πλευρά χαρτιού (βλ. “Αντιγραφή αστυνομικής ταυτότητας” στη σελίδα 57).
4		Power	Κάνει ενεργοποίηση, απενεργοποίηση ή αφύπνιση του μηχανήματος από τη λειτουργία εξοικονόμησης ενέργειας. Εάν χρειαστεί να απενεργοποιήσετε το μηχάνημα, κρατήστε πατημένο αυτό το κουμπί για περισσότερα από τρία δευτερόλεπτα.
5		φαξ	Μεταβαίνει στη λειτουργία Φαξ.
6		αντιγραφ ή	Μεταβαίνει στη λειτουργία Αντιγραφής.
7		σάρωση	Μεταβαίνει στη λειτουργία Σάρωσης.
8		Menu	Ανοίγει τη λειτουργία Μενού και επιτρέπει τη μετακίνηση στα διαθέσιμα μενού.

Επισκόπηση του πίνακα ελέγχου

9	Αριστερό/δεξί βέλος	Μετακινείται στις διαθέσιμες επιλογές του επιλεγμένου μενού και αυξάνει ή μειώνει τιμές.
10	OK	Επιβεβαιώνει την επιλογή στην οθόνη.
11	 Back	Εκτελεί επιστροφή στο ανώτερο επίπεδο μενού.
12	 Start	Έναρξη εργασίας.
13	 Stop/ Clear	Διακόπτει μια λειτουργία οιαδήποτε στιγμή.
14	LED Status	Υποδεικνύει την κατάσταση του μηχανήματος (βλ. "Κατανόηση του LED κατάστασης" στη σελίδα 92).
15	Αριθμητικό πληκτρολόγιο	Καλεί κάποιον αριθμό ή εισάγει αλφαριθμητικούς χαρακτήρες.
16	 On Hook Dial	Όταν πατήσετε αυτό το κουμπί, θα ακούσετε τον τόνο κλήσης. Καταχωρήστε τον αριθμό φαξ. Η διαδικασία είναι παρόμοια με την πραγματοποίηση κλήσης με τη χρήση ανοικτής ακρόασης.
17	 Redial/ Pause	Καλεί ξανά τον τελευταίο αριθμό σε κατάσταση ετοιμότητας ή εισάγει μια παύση(-) σε έναν αριθμό φαξ στη λειτουργία επεξεργασίας.

18		Address Book	Επιτρέπει την αποθήκευση αριθμών φαξ που χρησιμοποιούνται συχνά ή την αναζήτηση αποθηκευμένων αριθμών φαξ.
19	Display screen		Εμφανίζει την τρέχουσα κατάσταση και ερωτήσεις κατά τη διάρκεια μιας εργασίας.

Ρύθμιση του πίνακα ελέγχου

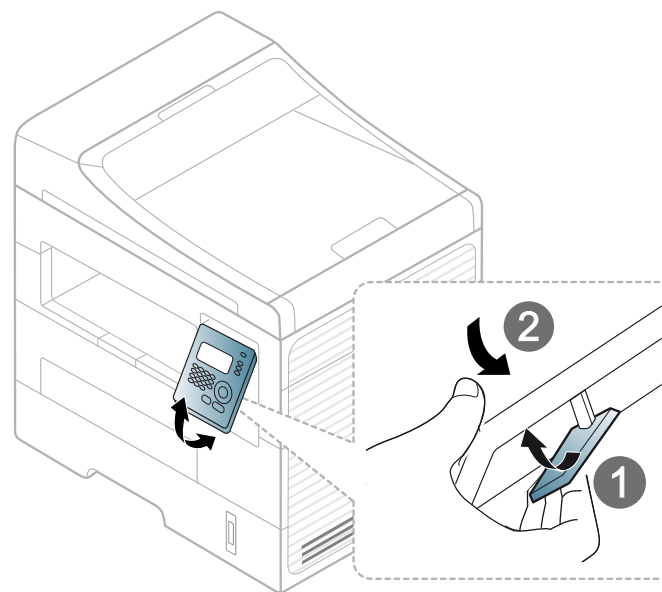

Ενεργοποίηση του μηχανήματος

Συνδέστε πρώτα το μηχάνημα στην παροχή τροφοδοσίας.

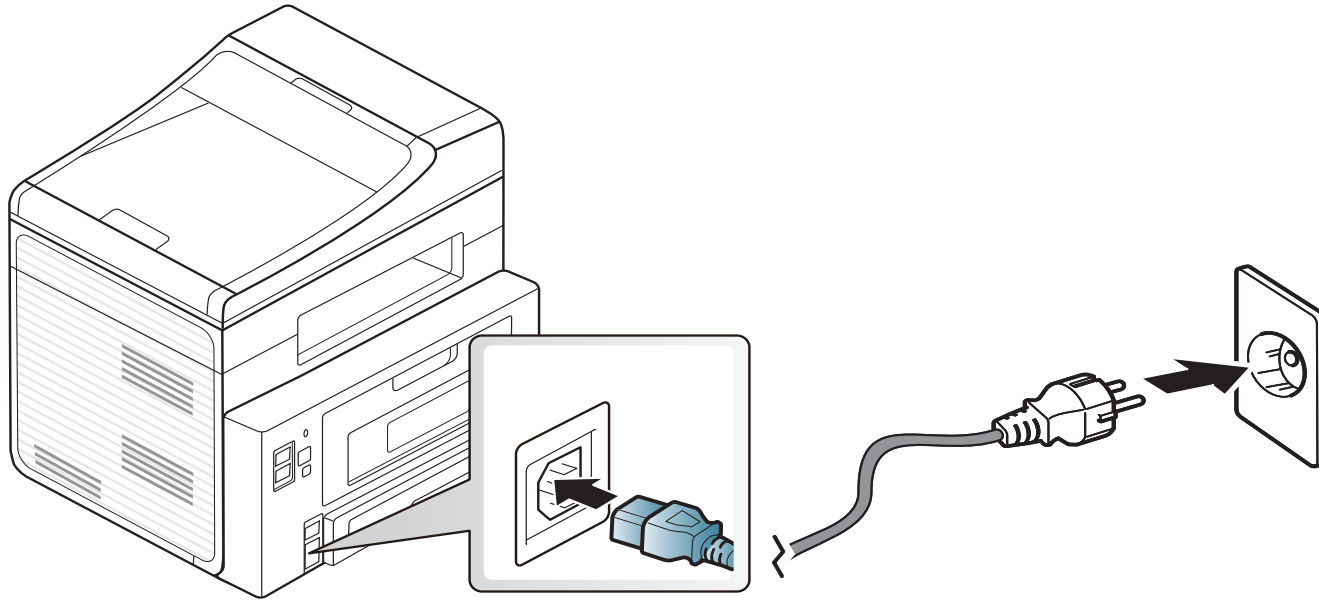

Τοπική εγκατάσταση του προγράμματος οδήγησης

Ένα τοπικά συνδεδεμένο μηχάνημα είναι ένα μηχάνημα που συνδέεται απευθείας στον υπολογιστή σας χρησιμοποιώντας το καλώδιο. Αν το μηχάνημά σας είναι συνδεδεμένο σε δίκτυο, παραλείψτε τα βήματα που ακολουθούν και μεταβείτε στην ενότητα εγκατάστασης του προγράμματος οδήγησης του μηχανήματος συνδεδεμένου μέσω δικτύου (βλέπε “Εγκατάσταση προγράμματος οδήγησης μέσω του δικτύου” στη σελίδα 128).



- Εάν είστε χρήστης λειτουργικού συστήματος Macintosh, Linux ή Unix, ανατρέξτε στο “Εγκατάσταση λογισμικού” στη σελίδα 117.
- Το παράθυρο εγκατάστασης που εμφανίζεται σε αυτόν τον Οδηγός χρήσης ενδέχεται να διαφέρει ανάλογα με το μηχάνημα και το περιβάλλον εργασίας που χρησιμοποιούνται.
- Επιλέγοντας **Προσαρμοσμένη εγκατάσταση** μπορείτε να επιλέξετε τα προς εγκατάσταση προγράμματα.
- Χρησιμοποιήστε μόνο καλώδιο USB με μήκος μικρότερο από 3 μέτρα.

Windows

- 1 Βεβαιωθείτε ότι το μηχάνημα είναι συνδεδεμένο με τον υπολογιστή και είναι ενεργοποιημένο.



Αν εμφανιστεί το παράθυρο **Οδηγός εύρεσης νέου υλικού** κατά τη διαδικασία εγκατάστασης, κάντε κλικ στο **Άκυρο** για να κλείσετε το παράθυρο.

- 2 Τοποθετήστε το παρεχόμενο CD λογισμικού στη μονάδα δίσκου CD-ROM.

Θα γίνει αυτόματη εκτέλεση του CD λογισμικού και θα εμφανιστεί ένα παράθυρο εγκατάστασης.

Αν δεν εμφανιστεί το παράθυρο εγκατάστασης, κάντε κλικ στο **Έναρξη > Όλα τα προγράμματα > Βοηθήματα > Εκτέλεση**.

X:\Setup.exe αντικαθιστώντας το «X» με το αντίστοιχο γράμμα για τη μονάδα δίσκου CD-ROM και κάντε κλικ στο **OK**.

Τοπική εγκατάσταση του προγράμματος

3 Επιλέξτε **Επόμενο**.

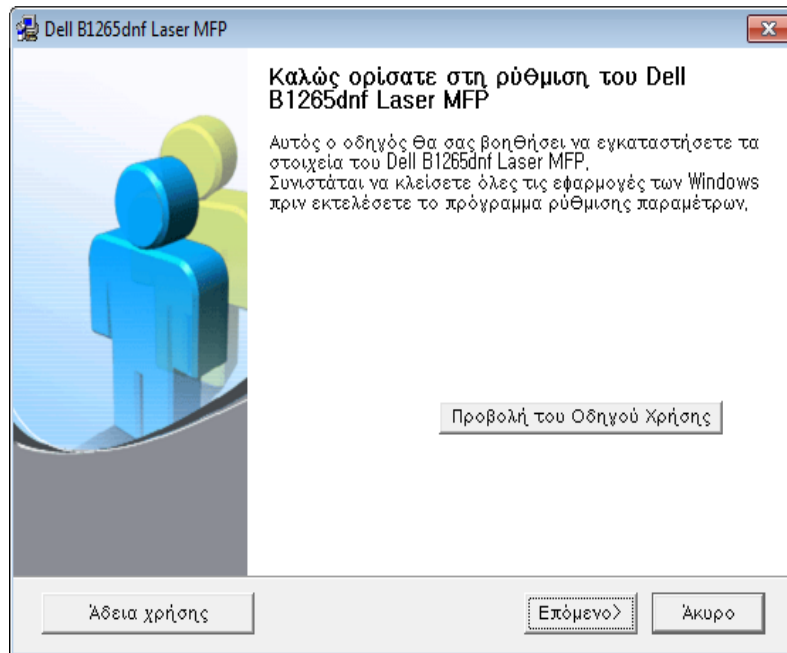

4 Επιλέξτε **Σύνδεση στον υπολογιστή μέσω του καλωδίου USB**. Κάντε κλικ στο κουμπί **Επόμενο**.

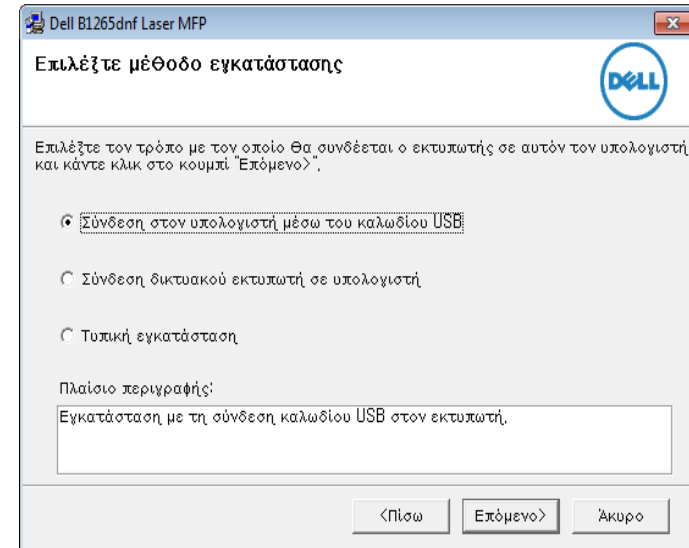

5 Ακολουθήστε τις οδηγίες στο παράθυρο εγκατάστασης.

Επανεγκατάσταση του προγράμματος οδήγησης

Εάν το πρόγραμμα οδήγησης του εκτυπωτή δεν λειτουργεί σωστά, ακολουθήστε τα παρακάτω βήματα για να επανεγκαταστήσετε το πρόγραμμα οδήγησης.

Windows

- 1 Βεβαιωθείτε ότι το μηχάνημα είναι συνδεδεμένο με τον υπολογιστή και είναι ενεργοποιημένο.
- 2 Από το μενού **Έναρξη**, επιλέξτε **Προγράμματα** ή **Όλα τα προγράμματα** > **Dell** > **Dell Printers** > το όνομα του προγράμματος οδήγησης του εκτυπωτή σας > **Συντήρηση**.
- 3 Επιλέξτε **Επιδιόρθωση** και κάντε κλικ στο **Επόμενο**.
- 4 Τοποθετήστε το CD λογισμικού στη μονάδα CD-ROM και εγκαταστήστε ξανά το πρόγραμμα οδήγησης (βλ. “Τοπική εγκατάσταση του προγράμματος οδήγησης” στη σελίδα 23).



2. Επισκόπηση μενού και βασικές ρυθμίσεις

Αυτό το κεφάλαιο παρέχει πληροφορίες σχετικά με τη συνολική δομή του μενού και τις επιλογές βασικών ρυθμίσεων.

- **Επισκόπηση μενού** 27
- **Αλλαγή της γλώσσας οθόνης** 32
- **Μέσα εκτύπωσης και δίσκος** 33
- **Βασικές ρυθμίσεις εκτύπωσης** 49
- **Βασικές ρυθμίσεις αντιγραφής** 55
- **Βασική σάρωση** 60
- **Βασικές λειτουργίες φαξ** 61

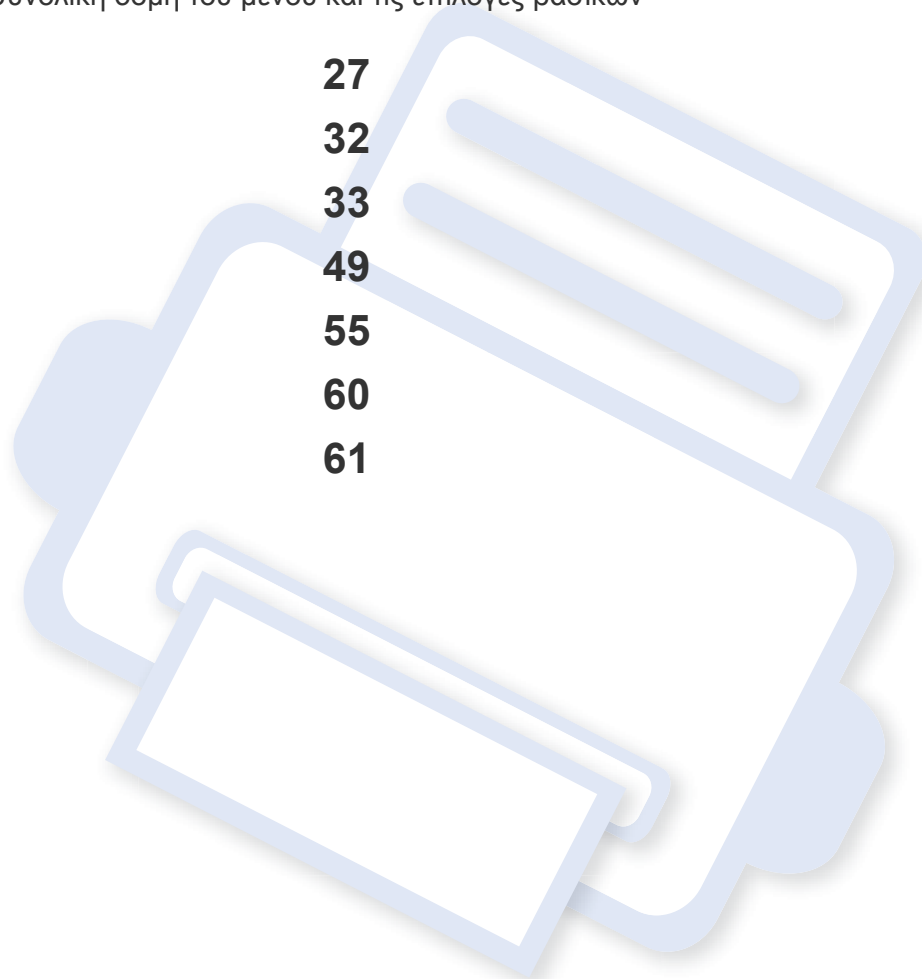

Επισκόπηση μενού

Ο πίνακας ελέγχου παρέχει πρόσβαση σε διάφορα μενού, για να ρυθμίσετε το μηχάνημα ή να χρησιμοποιήσετε τις λειτουργίες του μηχανήματος.



- Θα εμφανιστεί ένας αστερίσκος (*) δίπλα στο επιλεγμένο μενού.
- Ενδέχεται κάποια μενού να μην εμφανιστούν στην οθόνη ανάλογα με τις δυνατότητες επιλογής. Σε αυτή την περίπτωση, δεν ισχύει για το μηχάνημά σας.
- Ορισμένα ονόματα μενού ενδέχεται να διαφέρουν από το μηχάνημά σας, ανάλογα με τις δυνατότητες επιλογής.

Πρόσβαση στο μενού

- 1 Επιλέξτε το κουμπί Φαξ, Αντιγραφής ή Σάρωσης στον πίνακα ελέγχου, ανάλογα με τη λειτουργία που θα χρησιμοποιήσετε.
- 2 Επιλέξτε  (Menu) μέχρι να εμφανιστεί το μενού που θέλετε στην κάτω γραμμή της οθόνης και πατήστε **OK**.
- 3 Πατήστε το αριστερό/δεξί βέλος μέχρι να εμφανιστεί το στοιχείο μενού που θέλετε και πατήστε **OK**.
- 4 Αν το στοιχείο ρύθμισης διαθέτει υπομενού, επαναλάβετε το βήμα 3.
- 5 Πατήστε το αριστερό/δεξιό βέλος για πρόσβαση στην τιμή που θέλετε.

6 Πατήστε **OK** για να αποθηκεύσετε την επιλογή.

7 Πατήστε  (**Stop/Clear**) για να επιστρέψετε στην κατάσταση ετοιμότητας.

Στοιχεία	Επιλογές	
Fax Feature	Darkness	Light+5- Light+1 Normal Dark+1- Dark+5
	Contrast	Light+5- Light+1 Normal Dark+1- Dark+5
Resolution	Standard	
	Fine	
	Super Fine	
	Photo Fax	
	Color Fax	
Scan Size		
Multi Send		
Delay Send		

Επισκόπηση μενού

Στοιχεία	Επιλογές	
Fax Feature	Priority Send	
	Forward	Fax
		PC
	Secure Receive	On
		Off
Print		
Add Page		
Cancel Job		
Fax Setup	Sending	Redial Times
		Redial Term
		Prefix Dial
		ECM Mode
		Send Report
		Image TCR
		Dial Mode ^a

Στοιχεία	Επιλογές	
Fax Setup	Receiving	Receive Mode
		Ring To Answer
		Stamp RCV Name
		RCV Start Code
		Auto Reduction
		Discard Size
		Junk Fax Setup
		DRPD Mode
		Duplex Print
Change Default	Resolution	
	Darkness	
	Contrast	
Auto Report	Scan Size	
	On	
	Off	
Copy Feature	Scan Size	
	Reduce/Enlarge	
	Darkness	Light+5- Light+1
Normal		
Dark+1- Dark+5		

Επισκόπηση μενού

Στοιχεία	Επιλογές	
Copy Feature	Contrast	Light+5- Light+1
		Normal
	Original Type	Dark+1- Dark+5
		Text
Layout	Text/Photo	
	Photo	
	Normal	
	2-Up	
	4-Up	
	ID copy	
	Poster Copy	
Adjust Bkgd.	Clone Copy	
	Off	
	Auto	
	Enhance Lev.1	
	Enhance Lev.2	
Duplex	Erase Lev.1- Erase Lev.4	
	Off	
	1 -> 2 Side Long	
		1 -> 2 SideShort

Στοιχεία	Επιλογές	
Copy Setup	Change Default	Scan Size
		Copies
		Copy Collation
		Reduce/Enlarge
		Duplex
		Darkness
		Contrast
		Original Type
		Adjust Bkgd.
		Print Setup
Landscape		
Duplex	Off	
	1 -> 2 Side Long	
	1 -> 2 SideShort	
Copies	[1-999]:1	
Resolution	600dpi-Normal	
	1200dpi-Best	
Darkness	Normal	
	Light	
	Dark	

Επισκόπηση μενού

Στοιχεία	Επιλογές	
Print Setup	Clear Text	Off
		Minimum
	Medium	
	Maximum	
	Auto CR	LF
		LF+CR
	Emulation	Emulation Type
		Setup

Στοιχεία	Επιλογές		
System Setup	Machine Setup	Machine ID	
		Fax Number	
Date & Time			
Clock Mode			
Language			
Power Save			
Wakeup Event			
System Timeout			
Job Timeout			
Altitude Adj.			
Auto Continue ^b			
Paper Mismatch			
Paper Substit ^b			
PrintBlankPage			
Toner Save			
Eco Settings			
		Paper Setup	Paper Size
			Paper Type
			Paper Source
	Margin		

Επισκόπηση μενού

Στοιχεία	Επιλογές	
System Setup	Sound/Volume	Key Sound
		Alarm Sound
	Report	Speaker
		Ringer
	Report	All Report
		Configuration
		Supplies Info.
		Address Book
		Fax Send
		Fax Sent
		Fax Received
		Schedule Jobs
		Junk Fax
		Network Conf.
		Usage Counter
		Fax Options
		Maintenance
	Supplies Life	
	Serial NO.	
	TonerLow Alert	

Στοιχεία	Επιλογές	
System Setup	Clear Setting	All Settings
		Print Setup
		Fax Setup
		Copy Setup
		System Setup
		Network Setup
		Address Book
		Fax Sent
		Fax Received
		Network
		BOOTP
		Static
	TCP/IP (IPv6)	IPv6 Activate
		DHCPv6 Config
	Ethernet Speed	Automatic
		10Mbps Half
		10Mbps Full
		100Mbps Half
		100Mbps Full
	Clear Setting	
	Network Conf.	

a. Αυτή η ρύθμιση ενδέχεται να μην είναι διαθέσιμη ανάλογα με τη χώρα που βρίσκεστε.

b. Αυτή η επιλογή εμφανίζεται μόνο εάν έχει ενεργοποιηθεί το "paper mismatch".

c. Αυτή η επιλογή εμφανίζεται μόνο όταν απομένει μικρή ποσότητα τόνερ στην κασέτα.

Αλλαγή της γλώσσας οθόνης

Για να αλλάξετε τη γλώσσα που εμφανίζεται στον πίνακα ελέγχου, ακολουθήστε αυτά τα βήματα:

1 Επιλέξτε  (Menu) > **System Setup** > **Machine Setup** > **Language** στον πίνακα ελέγχου.

 Ίσως είναι απαραίτητο να πατήσετε **OK** για να περιηγηθείτε στα μενού χαμηλού επιπέδου σε ορισμένα μοντέλα.

2 Επιλέξτε τη γλώσσα που θέλετε να εμφανίζεται στον πίνακα ελέγχου.

3 Πατήστε **OK** για να αποθηκεύσετε την επιλογή.

Μέσα εκτύπωσης και δίσκος

Σε αυτό το κεφάλαιο παρέχονται πληροφορίες σχετικά με τον τρόπο τοποθέτησης των μέσων εκτύπωσης στο μηχάνημά σας.



- Η χρήση μέσων εκτύπωσης που δεν πληρούν τις συγκεκριμένες προδιαγραφές μπορεί να προκαλέσει προβλήματα ή απαιτούν επισκευές. Αυτές οι επισκευές δεν καλύπτονται από τις συμβάσεις εγγύησης ή σέρβις της Dell.
- Βεβαιωθείτε ότι δεν χρησιμοποιείτε το φωτογραφικό χαρτί inkjet σε αυτό το μηχάνημα. Μπορεί να προκαλέσει βλάβη.
- Η χρήση εύφλεκτων μέσων εκτύπωσης ενδέχεται να προκαλέσει πυρκαγιά.
- Χρησιμοποιείτε τα προβλεπόμενα μέσα εκτύπωσης (βλέπε “Προδιαγραφές μέσων εκτύπωσης” στη σελίδα 103).



Η χρήση εύφλεκτων μέσων ή ύπαρξη ξένων υλικών στον εκτυπωτή ενδέχεται να έχουν ως αποτέλεσμα την υπερθέρμανση της μονάδας και σε σπάνιες περιπτώσεις μπορεί να προκαλέσουν πυρκαγιά.

Επισκόπηση δίσκου

Για να αλλάξετε το μέγεθος, πρέπει να προσαρμόσετε τους οδηγούς χαρτιού.

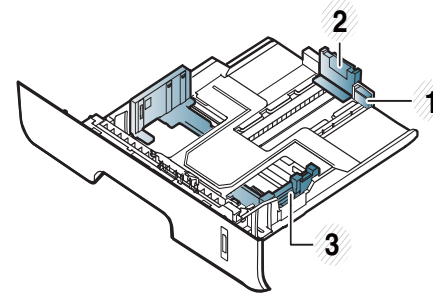

- 1 Οδηγός επέκτασης δίσκου
- 2 Οδηγός μήκους χαρτιού
- 3 Οδηγός πλάτους χαρτιού



Εάν δεν προσαρμόσετε τον οδηγό, μπορεί να προκληθεί καταχώρηση χαρτιού, στρέβλωση εικόνας ή εμπλοκή του χαρτιού.

Μέσα εκτύπωσης και δίσκος



Η ένδειξη ποσότητας χαρτιού δείχνει την ποσότητα του χαρτιού στο δίσκο.

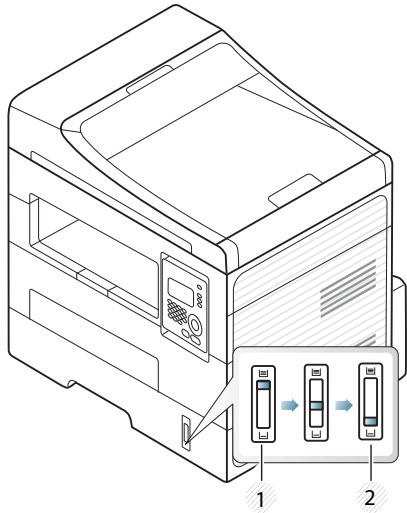

- 1 Full
- 2 Άδειος

Τάση ρεύματος	Διαθέσιμο χαρτί
110V	Letter, Legal, US Folio, Oficio
220V	A4

Διαθέσιμοι τύποι χαρτιού για εκτύπωση διπλής όψης

Οι διαθέσιμοι τύποι χαρτιού για εκτύπωση διπλής όψης διαφέρουν ανάλογα με την τάση που χρησιμοποιεί το μηχάνημά σας. Ανατρέξτε στον παρακάτω πίνακα.

Μέσα εκτύπωσης και δίσκος

Τοποθέτηση χαρτιού στο δίσκο



Κατά την εκτύπωση με τη χρήση του δίσκου, μην τοποθετείτε χαρτί στο μη αυτόματο τροφοδότη, μπορεί να προκληθεί εμπλοκή χαρτιού.

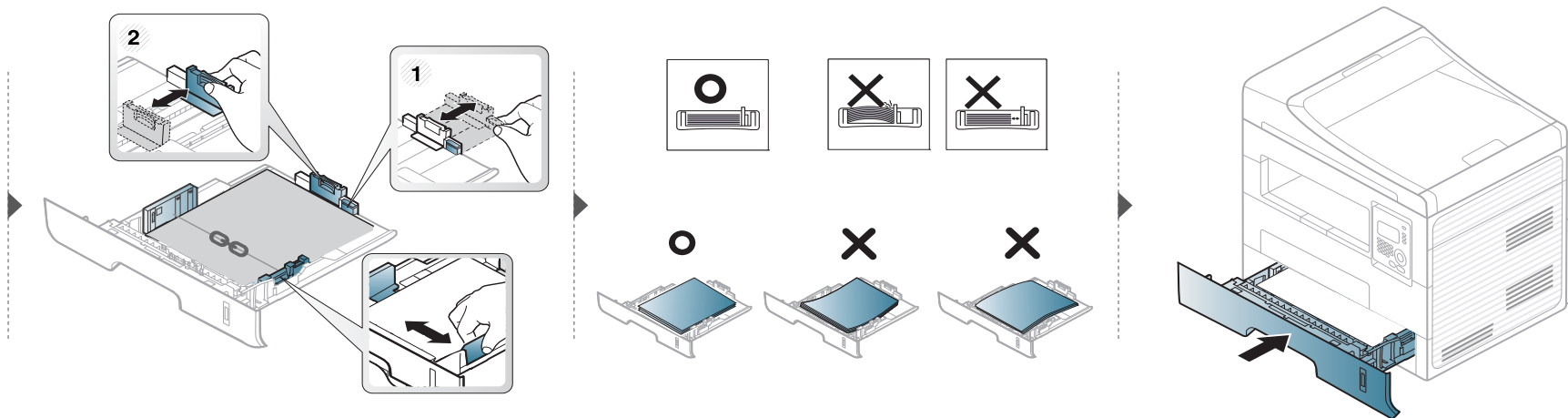
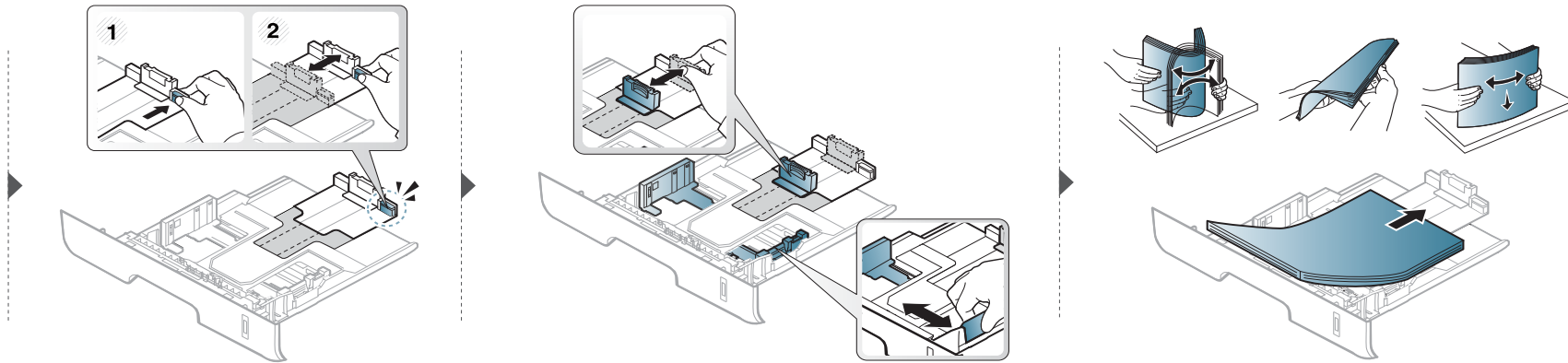

Μέσα εκτύπωσης και δίσκος

Φόρτωση Μη αυτόματος τροφοδότης

Ο μη αυτόματος τροφοδότης μπορεί να χωρέσει ειδικά μεγέθη και τύπους υλικών εκτύπωσης, όπως καρτ ποστάλ, κάρτες σημειώσεων και φακέλους (βλ. “Προδιαγραφές μέσων εκτύπωσης” στη σελίδα 103).



Συμβουλές για τη χρήση του χειροκίνητου τροφοδότη

- Τοποθετείτε κάθε φορά μόνο έναν τύπο μέσου εκτύπωσης, του ίδιου μεγέθους και βάρους, στο μη αυτόματο τροφοδότη.
- Για να αποφύγετε τις εμπλοκές χαρτιού, μην προσθέτετε χαρτί κατά την εκτύπωση, όταν υπάρχει ακόμα χαρτί στο μη αυτόματο τροφοδότη.
- Τα μέσα εκτύπωσης πρέπει να τοποθετούνται με την όψη προς τα πάνω, με την επάνω πλευρά να εισέρχεται πρώτη στον χειροκίνητο τροφοδότη, καθώς και να τοποθετούνται στο κέντρο του δίσκου.
- Για να διασφαλιστεί η ποιότητα εκτύπωσης και να αποτραπούν οι εμπλοκές χαρτιού, τοποθετείτε μόνο το διαθέσιμο χαρτί (βλ. “Προδιαγραφές μέσων εκτύπωσης” στη σελίδα 103).
- Ισιώστε οποιαδήποτε καμπύλη υπάρχει σε καρτ ποστάλ, φακέλους και ετικέτες πριν την τοποθέτησή τους στον χειροκίνητο τροφοδότη.
- Κατά την εκτύπωση σε ειδικά μέσα εκτύπωσης, πρέπει να ακολουθήσετε τις γενικές οδηγίες τοποθέτησης (βλ. “Εκτύπωση σε ειδικά μέσα” στη σελίδα 38).
- Όταν τα χαρτιά επικαλύπτονται κατά την εκτύπωση με χρήση του μη αυτόματου τροφοδότη, ανοίξτε το δίσκο 1, αφαιρέστε τα χαρτιά και δοκιμάστε να εκτυπώσετε ξανά.
- Εάν το χαρτί δεν τροφοδοτείται σωστά κατά τη διάρκεια της εκτύπωσης, σπρώξτε το χαρτί με το χέρι μέχρι να ξεκινήσει η αυτόματη τροφοδοσία του.
- Όταν το μηχάνημα βρίσκεται σε λειτουργία εξοικονόμησης ενέργειας, το μηχάνημα δεν τροφοδοτεί χαρτί από το μη αυτόματο τροφοδότη. Αφυπνίστε το μηχάνημα πατώντας το κουμπί τροφοδοσίας πριν να χρησιμοποιήσετε το μη αυτόματο τροφοδότη.

Μέσα εκτύπωσης και δίσκος

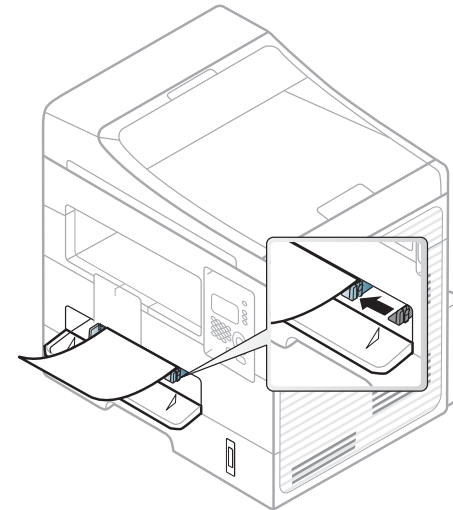
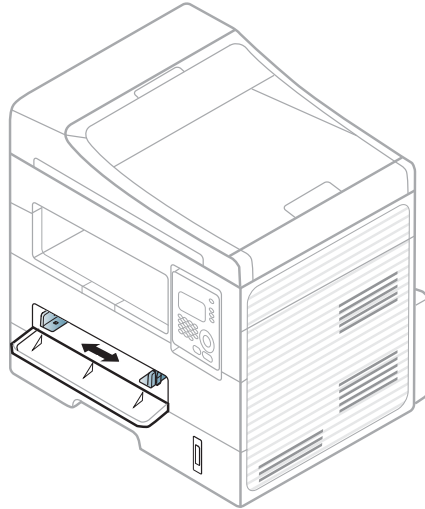
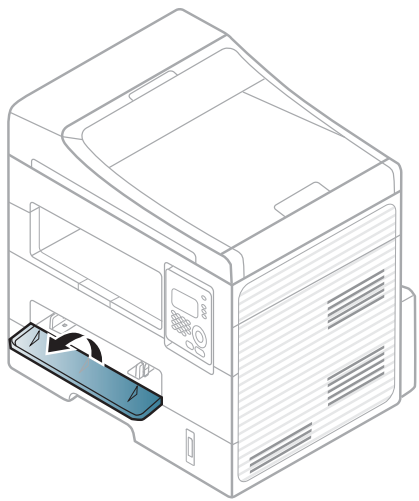

Μέσα εκτύπωσης και δίσκος

Εκτύπωση σε ειδικά μέσα

Ο παρακάτω πίνακας παραθέτει τα διαθέσιμα ειδικά μέσα για κάθε δίσκο.

Τα μέσα εμφανίζονται επίσης στο στοιχείο **Προτιμήσεις εκτύπωσης**. Για να έχετε την υψηλότερη ποιότητα εκτύπωσης, επιλέξτε τον κατάλληλο τύπο μέσου από το παράθυρο **Προτιμήσεις εκτύπωσης > καρτέλα Χαρτί > Τύπος χαρτιού** (βλ. “Ανοιγμα προτιμήσεων εκτύπωσης” στη σελίδα 51).

Για παράδειγμα, εάν θέλετε να εκτυπώσετε σε ετικέτες, επιλέξτε το στοιχείο **Ετικέτες** στην επιλογή **Τύπος χαρτιού**.



- Όταν χρησιμοποιείτε κάποιο ειδικό μέσο, σας συνιστούμε να τοποθετείτε ένα φύλλο τη φορά (βλ. “Προδιαγραφές μέσων εκτύπωσης” στη σελίδα 103).
- **Εκτύπωση των ειδικών μέσων (προς τα επάνω)**
Εάν εκτυπωθούν ειδικά μέσα με κατσάρωμα, τσαλάκωμα, πτυχώσεις ή έντονες μαύρες γραμμές, ανοίξτε το πίσω κάλυμμα και δοκιμάστε να εκτυπώσετε ξανά. Το πίσω κάλυμμα πρέπει να παραμένει ανοικτό κατά την εκτύπωση.

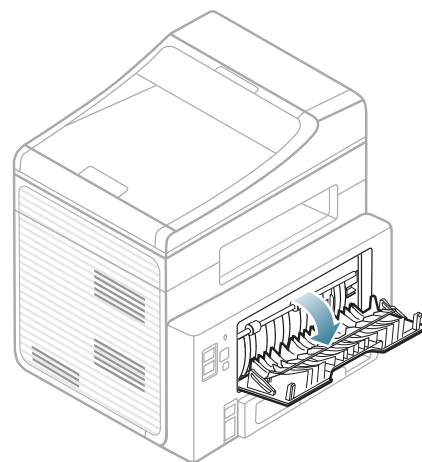

Για να δείτε τα βάρη χαρτιού για κάθε φύλλο, βλ. “Προδιαγραφές μέσων εκτύπωσης” στη σελίδα 103.

Τύποι	Δίσκος	Μη αυτόματος τροφοδότης
Απλό	•	•

Μέσα εκτύπωσης και δίσκος

Τύποι	Δίσκος	Μη αυτόματος τροφοδότης
Χοντρό χαρτί	•	•
Πιο χοντρό		•
Λεπτό χαρτί	•	•
Ανθεκτικό χαρτί Bond	•	•
Χρώμα		•
Χαρτόνι	•	•
Ετικέτες		•
Διαφάνεια		•
Φάκελος		•
Χοντρός φάκελος		•
Προεκτυπωμένο		•
Βαμβάκι		•
Ανακυκλωμένο	•	•
Χαρτί Archive	•	•

(•: υποστηρίζεται, κενό: μη διαθέσιμο)

Φάκελος

Η επιτυχημένη εκτύπωση σε φακέλους εξαρτάται από την ποιότητα των φακέλων.

Για να εκτυπώσετε σε έναν φάκελο, τοποθετήστε τον όπως φαίνεται στην παρακάτω εικόνα.

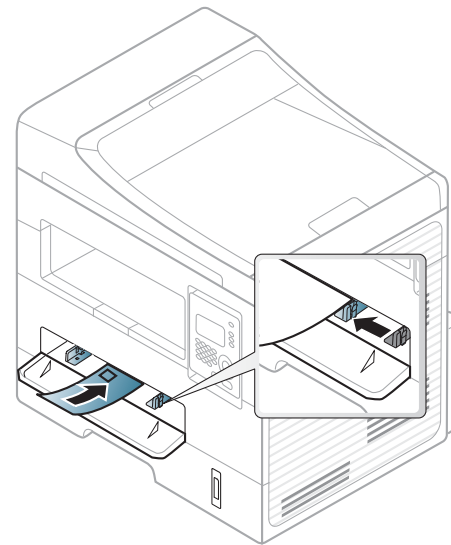

Εάν εκτυπωθούν φάκελοι με κατσάρωμα, τσαλάκωμα ή έντονες μαύρες γραμμές, ανοίξτε το πίσω κάλυμμα και δοκιμάστε να εκτυπώσετε ξανά. Το πίσω κάλυμμα πρέπει να παραμένει ανοικτό κατά την εκτύπωση.

- Όταν επιλέγετε φακέλους να λαμβάνετε υπόψη σας τους εξής παράγοντες:
 - **Βάρος:** δεν θα πρέπει να υπερβαίνει τα 90 g/m², διαφορετικά μπορεί να παρουσιαστεί εμπλοκή χαρτιού.

Μέσα εκτύπωσης και δίσκος

- **Κατασκευή:** θα πρέπει να κάθετα επίπεδα με κατσάρωμα μικρότερο από 6 mm και δεν θα πρέπει να περιέχει αέρα.
 - **Κατάσταση:** δεν πρέπει να είναι τσαλακωμένοι, κομμένοι ή να έχουν φθορές.
 - **Θερμοκρασία:** θα πρέπει να αντιστέκεται στη θερμότητα και την πίεση του μηχανήματος κατά τη λειτουργία.
- Να χρησιμοποιείτε μόνο καλοφτιαγμένους φακέλους με καλά διπλωμένες πτυχώσεις.
 - Μην χρησιμοποιείτε φακέλους με γραμματόσημα.
 - Μην χρησιμοποιείτε φακέλους με συνδετήρες, κουμπώματα, παραθυράκια, επιστρώσεις, αυτοκόλλητες ταινίες ή άλλα συνθετικά υλικά.
 - Μην χρησιμοποιείτε φθαρμένους ή χαμηλής ποιότητας φακέλους.
 - Βεβαιωθείτε ότι η ραφή και στις δύο ακμές του φακέλου εκτείνεται μέχρι τη γωνία του φακέλου.
- Φάκελοι με αποσπώμενη αυτοκόλλητη ταινία ή με περισσότερες από μία γλώσσες που αναδιπλώνονται για να σφραγίσουν το φάκελο πρέπει να χρησιμοποιούν κόλλες συμβατές με τη θερμοκρασία της μονάδας φούρνου του μηχανήματος, περίπου 170 °C, για 0,1 του δευτερολέπτου. Οι πρόσθετες γλώσσες και ταινίες μπορεί να προκαλέσουν τσαλακώματα, πτυχώσεις ή μπλοκαρίσματα, ενώ μπορεί επίσης να προκαλέσουν ζημιά στη μονάδα φούρνου.
 - Για βέλτιστη ποιότητα εκτύπωσης, μην τοποθετείτε τα περιθώρια σε απόσταση μικρότερη από 15 mm από τις ακμές του φακέλου.
 - Να αποφεύγετε την εκτύπωση πάνω από το σημείο στο οποίο ενώνονται οι ραφές του φακέλου.

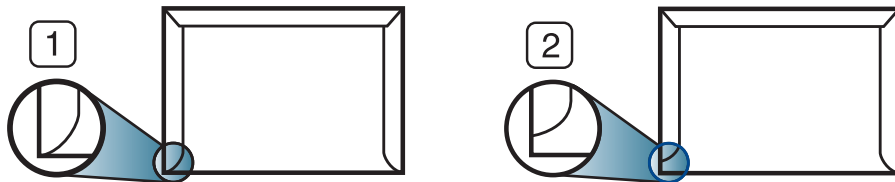

- 1 Αποδεκτό
- 2 Μη αποδεκτό

Μέσα εκτύπωσης και δίσκος

Διαφάνεια

Για την αποφυγή πρόκλησης ζημιάς στο μηχάνημα, χρησιμοποιείτε μόνο διαφάνειες που έχουν σχεδιαστεί για χρήση σε εκτυπωτές λέιζερ.

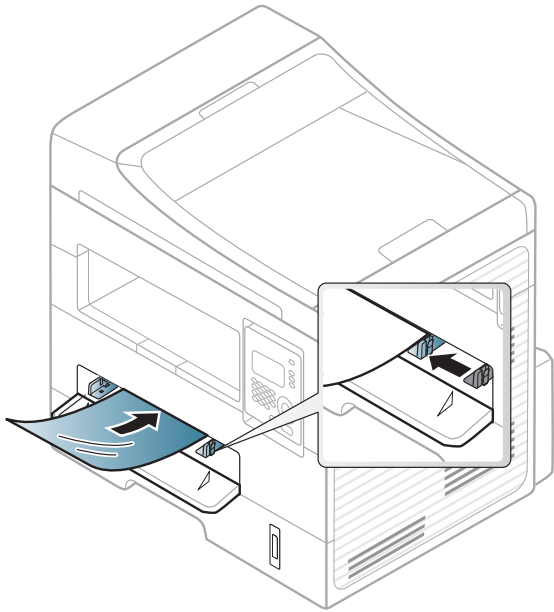

- Για να μην ξεθωριάσουν οι διαφάνειες, να αποφεύγετε την παρατεταμένη έκθεσή τους στο φως του ήλιου.
- Βεβαιωθείτε ότι οι διαφάνειες δεν είναι τσαλακωμένες ή ζαρωμένες και ότι δεν έχουν σχιστεί οι άκρες τους.
- Μην χρησιμοποιείτε διαφάνειες που έχουν αποχωριστεί από το οπισθόφυλλο.
- Για να μην κολλήσουν οι διαφάνειες μεταξύ τους, μην αφήνετε τα εκτυπωμένα φύλλα να στοιβάζονται καθώς εκτυπώνονται.
- Συνιστώμενα μέσα: Διαφάνεια για έγχρωμο εκτυπωτή λέιζερ από τη Xerox, π.χ. 3R 91331(A4), 3R 2780 (Letter).

- Θα πρέπει να αντέχει στη θερμοκρασία φούρνου του μηχανήματος.
- Τοποθετήστε τις σε επίπεδη επιφάνεια, αφού τις αφαιρέσετε από το μηχάνημα.
- Μην αφήνετε αχρησιμοποίητες διαφάνειες στο δίσκο χαρτιού για μεγάλο χρονικό διάστημα. Μπορεί να συσσωρευτεί σκόνη και βρομιά, που αφήνουν κηλίδες στην εκτύπωση.
- Να χειρίζεστε τις διαφάνειες με προσοχή, για να αποφύγετε τυχόν κηλίδες από δαχτυλιές.

Μέσα εκτύπωσης και δίσκος

Ετικέτες

Για την αποφυγή πρόκλησης ζημιάς στο μηχάνημα, χρησιμοποιείτε μόνο ετικέτες που έχουν σχεδιαστεί για χρήση σε εκτυπωτές λέιζερ.

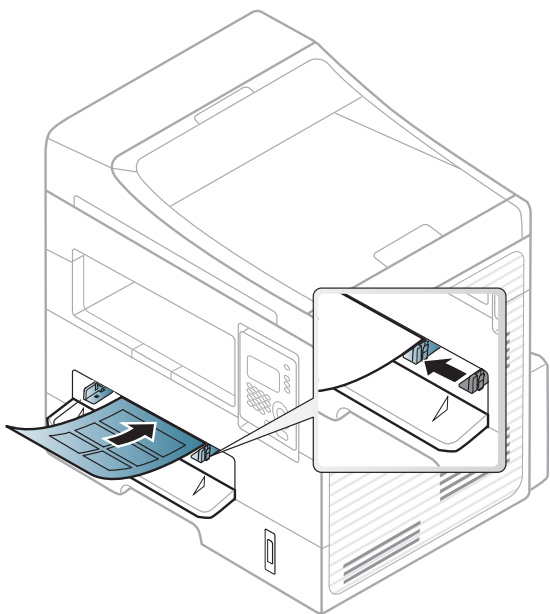

- Όταν επιλέγετε ετικέτες να λαμβάνετε υπόψη σας τους εξής παράγοντες:
 - **Κόλλες:** Πρέπει να μπορούν να αντέχουν τη θερμοκρασία της μονάδας φούρνου του μηχανήματος. Ανατρέξτε στις προδιαγραφές του μηχανήματός σας για να μάθετε τη θερμοκρασία της μονάδας φούρνου (περίπου 170 °C).

- **Διευθέτηση:** Χρησιμοποιήστε μόνο φύλλα ετικετών όπου δεν υπάρχουν περιοχές με γυμνό οπισθόφυλλο μεταξύ των ετικετών. Οι ετικέτες μπορεί να ξεκολλήσουν από φύλλα με κενά ανάμεσα στις ετικέτες και να προκαλέσουν σοβαρά μπλοκαρίσματα στο μηχάνημα.
- **Καμπύλωση:** Πρέπει να κάθονται επίπεδες με κατσάρωμα μικρότερο από 13 σε κάθε κατεύθυνση.
- **Κατάσταση:** Μην χρησιμοποιήσετε ετικέτες τσαλακωμένες, με φυσαλίδες ή ετικέτες που φαίνεται να έχουν αποκολληθεί.
- Βεβαιωθείτε ότι δεν υπάρχει ακάλυπτη κολλητική ουσία ανάμεσα στις ετικέτες. Πιθανά ακάλυπτα σημεία ενδέχεται να προκαλέσουν αποκόλληση των ετικετών κατά τη διάρκεια της εκτύπωσης, άρα και ενδεχόμενα μπλοκαρίσματα χαρτιού. Η ακάλυπτη κόλλα μπορεί επίσης να προκαλέσει ζημιά στα εξαρτήματα του μηχανήματος.
- Μην περνάτε το φύλλο ετικετών μέσα από το μηχάνημα πάνω από μία φορά. Το οπισθόφυλλο του αυτοκόλλητου είναι σχεδιασμένο για ένα μόνο πέρασμα από το μηχάνημα.
- Μην χρησιμοποιείτε ετικέτες που έχουν αρχίσει να ξεκολλούν από το οπισθόφυλλο ή που είναι τσαλακωμένες, έχουν φυσαλίδες ή έχουν υποστεί άλλου είδους φθορά.

Μέσα εκτύπωσης και δίσκος

Χαρτόνι/Χαρτί εξειδικευμένου μεγέθους

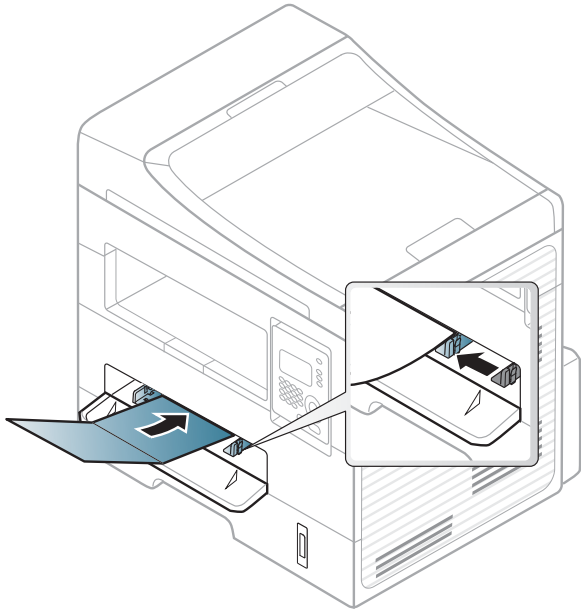

- Στην εφαρμογή λογισμικού, ορίστε τα περιθώρια σε απόσταση τουλάχιστον 6,4 mm από τα άκρα του υλικού.

Προτυπωμένο χαρτί

Όταν τοποθετείτε προτυπωμένο χαρτί, η τυπωμένη πλευρά θα πρέπει να είναι με την όψη προς τα πάνω, με ένα μη καμπυλωμένο άκρο στο μπροστινό μέρος. Αν αντιμετωπίσετε προβλήματα με την τροφοδοσία χαρτιού, γυρίστε το χαρτί από την άλλη όψη. Λάβετε υπόψη σας ότι η ποιότητα εκτύπωσης δεν είναι εγγυημένη.

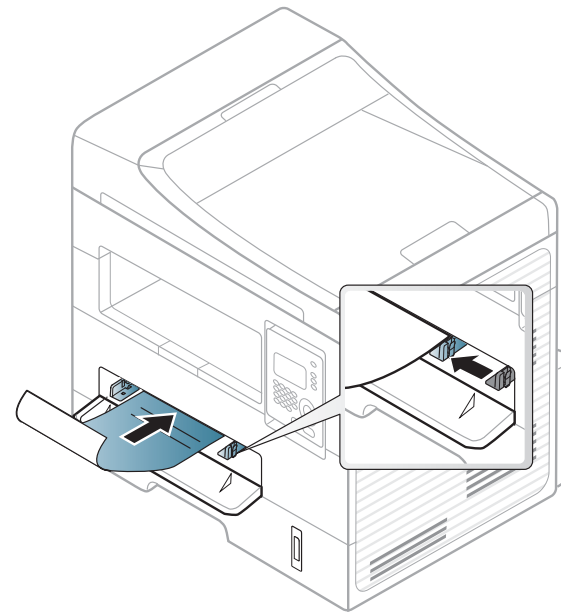

- Πρέπει να εκτυπώνεται με ανθεκτικά στη θερμοκρασία μελάνια που δεν ξεθωριάζουν, δεν εξατμίζονται ή δεν απελευθερώνουν επικίνδυνες εκπομπές, όταν εκτίθενται στη θερμοκρασία της μονάδας φούρνου του μηχανήματος για 0,1 του δευτερολέπτου (περίπου 170 °C).
- Το μελάνι στο προτυπωμένο χαρτί πρέπει να είναι άφλεκτο, και δεν θα πρέπει να επηρεάζει δυσμενώς κανέναν κύλινδρο του μηχανήματος.

Μέσα εκτύπωσης και δίσκος

- Πριν από την τοποθέτηση του προτυπωμένου χαρτιού, βεβαιωθείτε ότι το μελάνι επάνω στο χαρτί είναι στεγνό. Κατά την επεξεργασία στη μονάδα φούρνου μπορεί να τρέξει υγρό μελάνι από το προτυπωμένο χαρτί, με συνέπεια να μειωθεί η ποιότητα της εκτύπωσης.

Ρύθμιση μεγέθους και τύπου χαρτιού

Μετά την τοποθέτηση χαρτιού στο δίσκο χαρτιού, ρυθμίστε το μέγεθος και τον τύπο χαρτιού χρησιμοποιώντας τα κουμπιά του πίνακα ελέγχου.



Ίσως είναι απαραίτητο να πατήσετε **OK** για να περιηγηθείτε στα μενού χαμηλού επιπέδου σε ορισμένα μοντέλα.

- 1 Επιλέξτε *☰ (Menu) > **System Setup** > **Paper Setup** > **Paper Size** ή **Paper Type** στον πίνακα ελέγχου.
- 2 Επιλέξτε το δίσκο και την επιλογή που θέλετε.
- 3 Πατήστε **OK** για να αποθηκεύσετε την επιλογή.



- Οι ρυθμίσεις που πραγματοποιήθηκαν από το πρόγραμμα οδήγησης του μηχανήματος έχουν προτεραιότητα ως προς τις ρυθμίσεις του πίνακα ελέγχου.
 - a Για να εκτυπώσετε από εφαρμογή, ανοίξτε μια εφαρμογή και ανοίξτε το μενού εκτύπωσης.
 - b Ανοίξτε τις **Προτιμήσεις εκτύπωσης** (βλ. “Ανοιγμα προτιμήσεων εκτύπωσης” στη σελίδα 51).
 - c Κάντε κλικ στην καρτέλα **Χαρτί** και επιλέξτε κατάλληλο χαρτί.
- Αν θέλετε να χρησιμοποιήσετε χαρτί ειδικού μεγέθους, όπως χαρτί τιμολόγησης, επιλέξτε την καρτέλα **Χαρτί** > **Μέγεθος** > **Επεξεργασία...** και ρυθμίστε την επιλογή **Ρυθμίσεις προσαρμοσμένου μεγέθους χαρτιού** στο στοιχείο **Προτιμήσεις εκτύπωσης** (βλέπε “Ανοιγμα προτιμήσεων εκτύπωσης” στη σελίδα 51).

Προετοιμασία πρωτοτύπων

- Μην τοποθετείτε χαρτί μικρότερο από 142 × 148 mm ή μεγαλύτερο από 216 × 356 mm.
- Μην φορτώνετε τους παρακάτω τύπους χαρτιού, για να αποφύγετε τυχόν εμπλοκή χαρτιού, χαμηλή ποιότητα εκτύπωσης και ζημιά του μηχανήματος.
 - Χαρτί καρμπόν ή χαρτί με πίσω επίστρωση καρμπόν.
 - Επιχρισμένο χαρτί.
 - Τσιγαρόχαρτο ή πολύ λεπτό χαρτί.

Μέσα εκτύπωσης και δίσκος

- Τσαλακωμένο ή διπλωμένο χαρτί.
- Καμπυλωμένο ή τυλιγμένο χαρτί.
- Σκισμένο χαρτί.
- Αφαιρέστε όλους τους συνδετήρες συρραφής και τους απλούς συνδετήρες πριν την τοποθέτηση.
- Βεβαιωθείτε ότι τυχόν κόλλα, μελάνι ή διορθωτικό υγρό στο χαρτί έχει στεγνώσει εντελώς πριν την τοποθέτηση.
- Μην τοποθετείτε πρωτότυπα που αποτελούνται από χαρτιά διαφορετικού μεγέθους ή βάρους.
- Μην τοποθετείτε έντυπα, φυλλάδια, διαφάνειες ή άλλα έγγραφα με ασυνήθιστα χαρακτηριστικά.

Τοποθέτηση πρωτοτύπων

Μπορείτε να χρησιμοποιήσετε τη γυάλινη επιφάνεια σαρωτή ή τον τροφοδότη εγγράφων για να τοποθετήσετε κάποιο πρωτότυπο για αντιγραφή, σάρωση και αποστολή φαξ.

Στη γυάλινη επιφάνεια σαρωτή

Μπορείτε να πραγματοποιήσετε αντιγραφή ή σάρωση των πρωτοτύπων χρησιμοποιώντας τη γυάλινη επιφάνεια σαρωτή. Μπορείτε να επιτύχετε την καλύτερη δυνατή ποιότητα σάρωσης, ιδιαίτερα για έγχρωμες εικόνες ή εικόνες σε αποχρώσεις του γκρι. Βεβαιωθείτε ότι δεν υπάρχουν πρωτότυπα στον τροφοδότη εγγράφων. Σε περίπτωση που εντοπιστεί ένα πρωτότυπο στον τροφοδότη εγγράφων, το μηχάνημα του δίνει προτεραιότητα σε σχέση με το πρωτότυπο στη γυάλινη επιφάνεια σαρωτή.

- 1 Ανασηκώστε και ανοίξτε το κάλυμμα του σαρωτή.

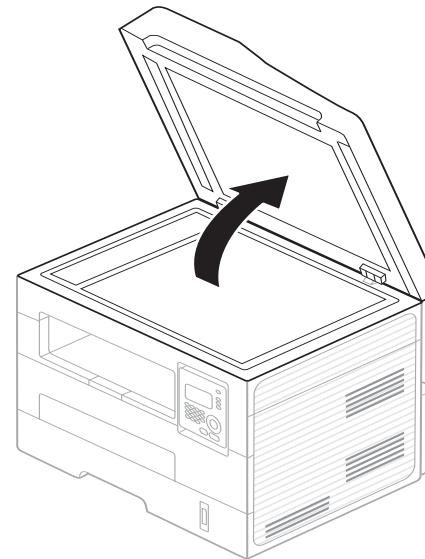

Μέσα εκτύπωσης και δίσκος

- 2** Τοποθετήστε το πρωτότυπο με την όψη προς τα κάτω στη γυάλινη επιφάνεια σαρωτή. Ευθυγραμμίστε το με τον οδηγό ρύθμισης στην πάνω αριστερή γωνία της γυάλινης επιφάνειας.

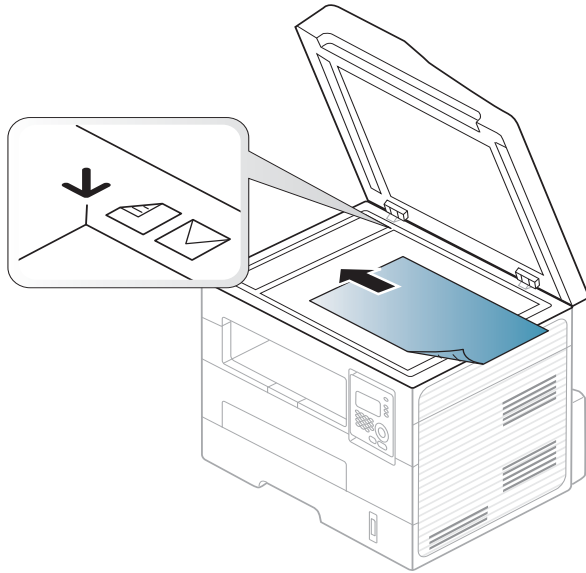

- 3** Κλείστε το κάλυμμα του σαρωτή.



- Αν αφήσετε το κάλυμμα του σαρωτή ανοιχτό κατά τη διάρκεια της παραγωγής αντιγράφων, μπορεί να επηρεαστεί η ποιότητα του αντιγράφου και η κατανάλωση του τόνερ.
- Τυχόν ύπαρξη σκόνης επάνω στη γυάλινη επιφάνεια σαρωτή μπορεί να έχει ως αποτέλεσμα την εμφάνιση μαύρων κηλίδων στο αντίγραφο. Διατηρείτε την πάντα καθαρή (βλέπε “Καθαρισμός του μηχανήματος” στη σελίδα 76).
- Αν σκοπεύετε να εκτυπώσετε μια σελίδα από κάποιο βιβλίο ή περιοδικό, σηκώστε το κάλυμμα του σαρωτή, μέχρι οι μεντεσέδες του να ασφαλίσουν με τη βοήθεια του αναστολέα, και μετά κλείστε το κάλυμμα. Αν το βιβλίο ή το περιοδικό είναι παχύτερο από 30 mm, αρχίστε να εκτυπώνετε με το κάλυμμα του σαρωτή ανοιχτό.



- Προσέξτε να μην σπάσετε τη γυάλινη επιφάνεια σαρωτή. Μπορεί να χτυπήσετε.
- Μην βάζετε τα χέρια όταν κλείνετε το κάλυμμα του σαρωτή. Το κάλυμμα μπορεί να πέσει στα χέρια σας και να σας τραυματίσει.
- Μην κοιτάτε στο φως που έρχεται από το εσωτερικό του σαρωτή όταν αντιγράφει ή σαρώνει. Είναι βλαβερό για τα μάτια.

Στον τροφοδότη εγγράφων

Χρησιμοποιώντας τον τροφοδότη εγγράφων, μπορείτε να τοποθετήσετε μέχρι και 40 φύλλα χαρτί (75 g/m²) για μία εργασία.

Μέσα εκτύπωσης και δίσκος

- 1 Λυγίστε ή ξεφυλλίστε την άκρη της δεσμίδας χαρτιού για να ξεχωρίσετε τα φύλλα πριν τα τοποθετήσετε.

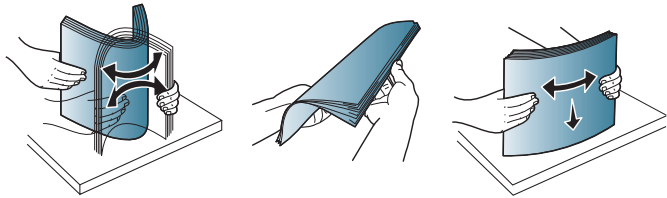

- 2 Τοποθετήστε το πρωτότυπο με την όψη προς τα πάνω στο δίσκο εισαγωγής του τροφοδότη εγγράφων. Βεβαιωθείτε ότι το κάτω μέρος της δεσμίδας πρωτοτύπων ταιριάζει με το μέγεθος του χαρτιού που επισημαίνεται στο δίσκο εισόδου εγγράφων.

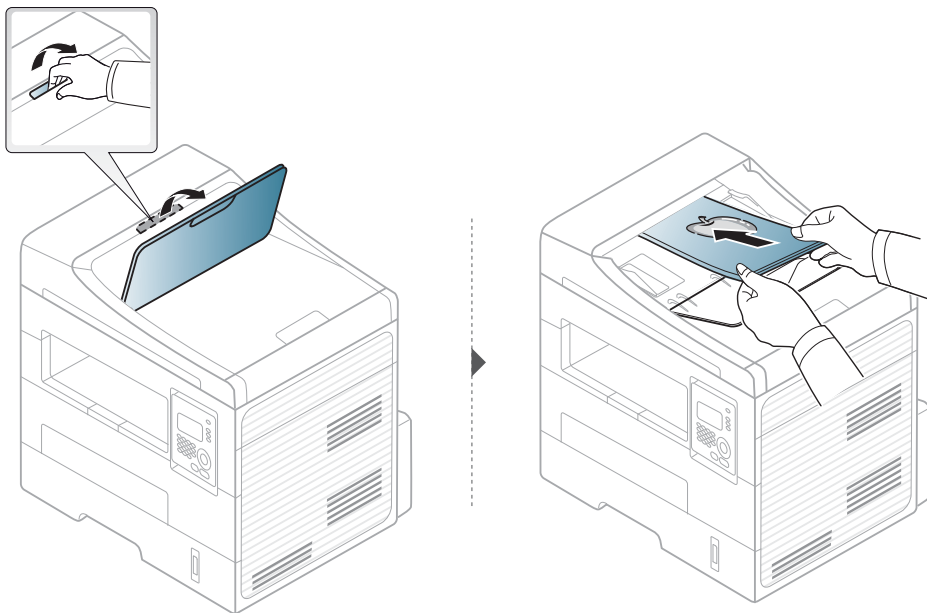

- 3 Ρυθμίστε τους οδηγούς πλάτους του τροφοδότη εγγράφων σύμφωνα με το μέγεθος του χαρτιού.

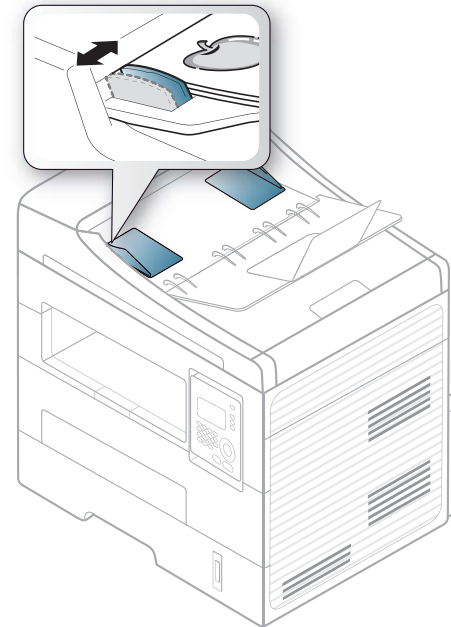

Μέσα εκτύπωσης και δίσκος



- Το αντίγραφο μπορεί να εμφανιστεί με μαύρες κηλίδες αν υπάρχει σκόνη πάνω στη γυάλινη επιφάνεια του τροφοδότη εγγράφων. Να διατηρείτε πάντα καθαρή τη γυάλινη επιφάνεια (βλέπε “Καθαρισμός του μηχανήματος” στη σελίδα 76).

- Για εκτύπωση και στις δύο πλευρές του χαρτιού χρησιμοποιώντας τον αυτόματο τροφοδότη, από τον πίνακα ελέγχου πατήστε

 **(Copy)** >  **(Menu)** > **Copy Feature** > **Duplex** > **1 -> 2 Side**

Long ή **1 -> 2 SideShort** και εκτυπώστε στη μία πλευρά του χαρτιού, στη συνέχεια τοποθετήστε ξανά το φύλλο στο οποίο θα γίνει η εκτύπωση, από την άλλη πλευρά.

Βασικές ρυθμίσεις εκτύπωσης

Για ειδικές δυνατότητες εκτύπωσης, ανατρέξτε στον Οδηγό για προχωρημένους (βλ. “Χρήση προηγμένων λειτουργιών εκτύπωσης” στη σελίδα 169).

Εκτύπωση

Αν είστε χρήστης Macintosh ή Linux, ανατρέξτε στο “Εκτύπωση με Macintosh” στη σελίδα 175 ή “Εκτύπωση σε Linux” στη σελίδα 177.

Το παρακάτω παράθυρο **Προτιμήσεις εκτύπωσης** αφορά στο Σημειωματάριο των Windows 7.

- 1 Ανοίξτε το έγγραφο που θέλετε να εκτυπώσετε.
- 2 Επιλέξτε **Εκτύπωση** από το μενού **Αρχείο**.

- 3 Επιλέξτε το μηχάνημά σας από τη λίστα **Επιλογή εκτυπωτή**.

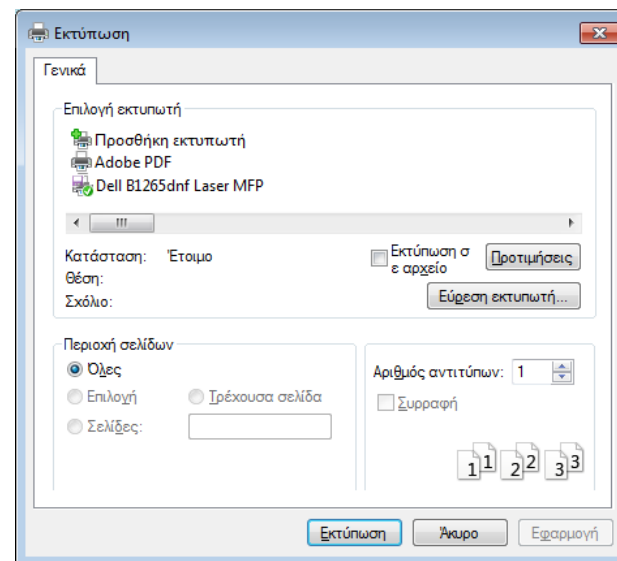

- 4 Οι βασικές ρυθμίσεις εκτύπωσης, που περιλαμβάνουν τον αριθμό αντιτύπων και την περιοχή εκτύπωσης, επιλέγονται στο παράθυρο **Εκτύπωση**.



Για να εκμεταλλευτείτε τις προηγμένες δυνατότητες εκτύπωσης, κάντε κλικ στο **Ιδιότητες** ή στο **Προτιμήσεις** στο παράθυρο Print (βλ. “Ανοιγμα προτιμήσεων εκτύπωσης” στη σελίδα 51).

- 5 Για να ξεκινήσει η εκτύπωση, κάντε κλικ στο **OK** ή στο **Εκτύπωση** στο παράθυρο **Εκτύπωση**.

Βασικές ρυθμίσεις εκτύπωσης

Ακύρωση μιας εργασίας εκτύπωσης





Εάν η εργασία εκτύπωσης είναι σε αναμονή σε ουρά εκτυπώσεων ή σε ετεροχρονιστή εκτυπώσεων, μπορείτε να ακυρώσετε την εργασία ως εξής:

- Μπορείτε να ανοίξετε αυτό το παράθυρο κάνοντας διπλό κλικ στο εικονίδιο του μηχανήματος () στη γραμμή εργασιών των Windows.
- Μπορείτε επίσης να ακυρώσετε την τρέχουσα εργασία πατώντας  (Stop/Clear) στον πίνακα ελέγχου.

Βασικές ρυθμίσεις εκτύπωσης

Άνοιγμα προτιμήσεων εκτύπωσης



- Το παράθυρο **Προτιμήσεις εκτύπωσης** που εμφανίζεται σε αυτόν τον οδηγό χρήσης μπορεί να διαφέρει ανάλογα με το μηχάνημα που χρησιμοποιείτε.
- Όταν ενεργοποιήσετε κάποια επιλογή στο **Προτιμήσεις εκτύπωσης**, ενδέχεται να δείτε ένα προειδοποιητικό σύμβολο  ή το σύμβολο . Το θαυμαστικό () σημαίνει ότι μπορείτε να πραγματοποιήσετε τη συγκεκριμένη επιλογή, αλλά δεν συνιστάται, και το σύμβολο  σημαίνει ότι δεν μπορείτε να πραγματοποιήσετε αυτήν την επιλογή λόγω των ρυθμίσεων ή του περιβάλλοντος του μηχανήματος.

- 1 Ανοίξτε το έγγραφο που θέλετε να εκτυπώσετε.
- 2 Επιλέξτε **Εκτύπωση** από το μενού “Αρχείο”. Εμφανίζεται το παράθυρο **Εκτύπωση**.
- 3 Επιλέξτε το μηχάνημά σας από το **Επιλογή εκτυπωτή**.

4 Κάντε κλικ στο **Ιδιότητες** ή στο **Προτιμήσεις**.

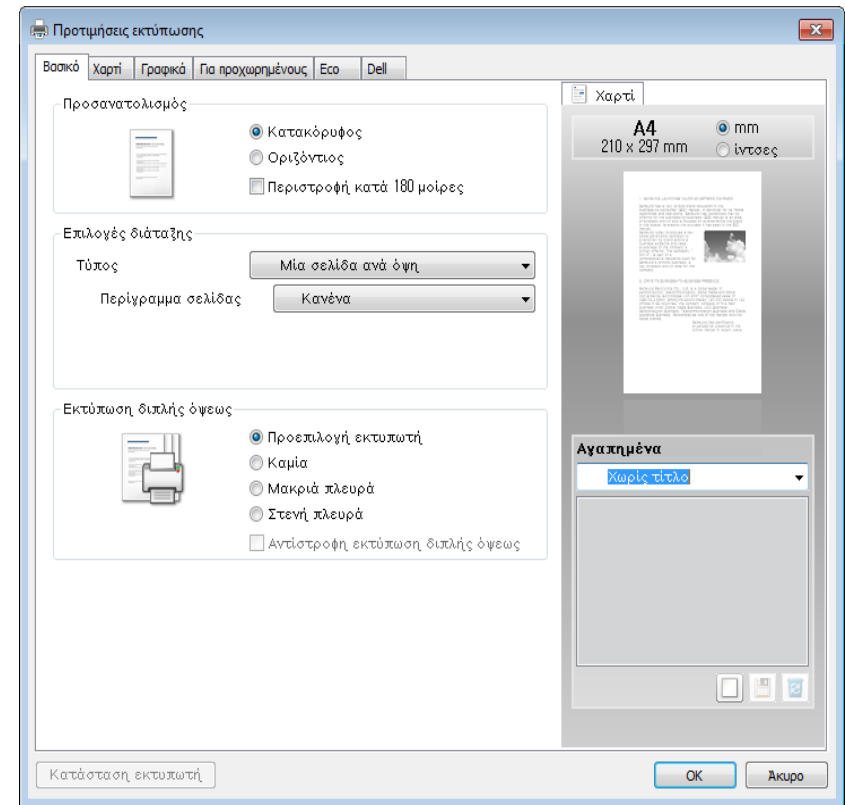

Μπορείτε να ελέγξετε την τρέχουσα κατάσταση του μηχανήματος πατώντας το κουμπί **Κατάσταση εκτυπωτή** (βλ. “Χρήση του Κατάσταση εκτυπωτή Dell” στη σελίδα 211).

Βασικές ρυθμίσεις εκτύπωσης

Χρήση αγαπημένης ρύθμισης

Η επιλογή **Αγαπημένα.**, η οποία εμφανίζεται σε κάθε καρτέλα του παραθύρου Προτιμήσεις εκτυπώσεων, εκτός της καρτέλας **Dell**, σας επιτρέπει να αποθηκεύσετε τις τρέχουσες προτιμήσεις για μελλοντική χρήση.

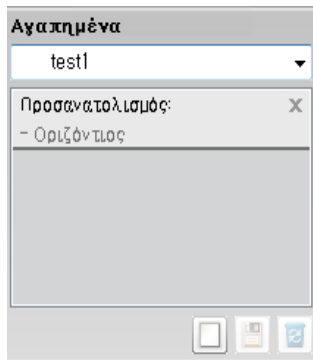

Για να αποθηκεύσετε ένα στοιχείο **Αγαπημένα.** και ακολουθήστε τα παρακάτω βήματα:

- 1 Αλλάξτε τις ρυθμίσεις όπως απαιτείται σε κάθε καρτέλα.
- 2 Εισαγάγετε ένα όνομα για το στοιχείο στο πλαίσιο εισαγωγής **Αγαπημένα.**



- 3 Κάντε κλικ στο (**Προσθήκη**). Όταν αποθηκεύετε τη λίστα **Αγαπημένα.**, αποθηκεύονται όλες οι τρέχουσες ρυθμίσεις του προγράμματος οδήγησης.



Κάντε περισσότερες επιλογές και κάντε κλικ στο κουμπί  (**Ενημέρωση**). Οι ρυθμίσεις θα προστεθούν στις Προκαθορισμένες ρυθμίσεις που δημιουργήσατε. Για να χρησιμοποιήσετε μια αποθηκευμένη ρύθμιση, επιλέξτε την από την αναπτυσσόμενη λίστα **Αγαπημένα.** Το μηχάνημα έχει τώρα ρυθμιστεί ώστε να εκτυπώνει σύμφωνα με τις ρυθμίσεις που έχετε επιλέξει. Για να διαγράψετε τις ρυθμίσεις που έχετε αποθηκεύσει, επιλέξτε τις από την αναπτυσσόμενη λίστα **Αγαπημένα.** και κάντε κλικ στο  (**Διαγραφή**).

Μπορείτε, επίσης, να επαναφέρετε τις προεπιλεγμένες ρυθμίσεις του προγράμματος οδήγησης εκτυπωτή επιλέγοντας **Αγαπημένα.** από την αναπτυσσόμενη λίστα **Προεπιλεγμένο αγαπημένο.**

Χρήση της βοήθειας

Κάντε κλικ στην επιλογή που θέλετε να μάθετε στο παράθυρο **Προτιμήσεις εκτύπωσης** και πατήστε το **F1** στο πληκτρολόγιό σας.

Οικονομική εκτύπωση

Η λειτουργία **Eco** μειώνει την κατανάλωση τόνερ και τη χρήση χαρτιού. Η λειτουργία **Eco** σας επιτρέπει να εξοικονομήσετε πόρους εκτύπωσης και σας προσφέρει οικολογική εκτύπωση.

Βασικές ρυθμίσεις εκτυπωσης

Εάν πατήσετε το κουμπί  (**Eco**) από τον πίνακα ελέγχου, ενεργοποιείται η οικονομική λειτουργία. Η προεπιλεγμένη ρύθμιση της λειτουργίας Eco είναι **Εκτύπωση διπλής όψεως (Μακριά πλευρά)**, **Πολλές σελίδες ανά όψη (2)**, **Παράβλεψη κενών σελίδων** και **Εξοικονόμηση γραφίτη**.

Ρύθμιση της οικονομικής λειτουργίας στον πίνακα ελέγχου



- Οι ρυθμίσεις που πραγματοποιήθηκαν από το πρόγραμμα οδήγησης του μηχανήματος έχουν προτεραιότητα ως προς τις ρυθμίσεις του πίνακα ελέγχου.
- Η πρόσβαση στα μενού μπορεί να διαφέρει ανάλογα με το μοντέλο (βλ. “Πρόσβαση στο μενού” στη σελίδα 27).
- Ίσως είναι απαραίτητο να πατήσετε **OK** για να περιηγηθείτε στα μενού χαμηλού επιπέδου σε ορισμένα μοντέλα.

1 Επιλέξτε  (**Menu**) > **System Setup** > **Machine Setup** > **Eco Settings** στον πίνακα ελέγχου.

2 Επιλέξτε την επιλογή που θέλετε και πατήστε **OK**.

- **Default Mode:** Ενεργοποιήστε αυτήν την επιλογή για ενεργοποίηση ή απενεργοποίηση της οικονομικής λειτουργίας. (Διπλής όψης (μεγαλύτερη πλευρά)/Εξοικονόμηση τόνερ/2-up/ Παράλειψη κενών σελίδων)
 - **Off:** Απενεργοποίηση της οικονομικής λειτουργίας.

- **On:** Ενεργοποίηση της οικονομικής λειτουργίας.



Εάν ενεργοποιήσετε την οικονομική λειτουργία με έναν κωδικό πρόσβασης από την υπηρεσία Embedded Web Service (καρτέλα **Settings** > **Machine Settings** > **System** > **Eco** > **Settings**), εμφανίζεται το μήνυμα **On force**. Πρέπει να εισάγετε τον κωδικό πρόσβασης για να αλλάξετε την κατάσταση της οικονομικής λειτουργίας.

- **Change Template:** Ακολουθεί τις ρυθμίσεις από την υπηρεσία Embedded Web Service. Πριν να επιλέξετε αυτό το στοιχείο, θα πρέπει να ρυθμίσετε την οικονομική λειτουργία στο Embedded Web Service> καρτέλα **Settings** > **Machine Settings** > **System** > **Eco** > **Settings**.

3 Πατήστε **OK** για να αποθηκεύσετε την επιλογή.

Ρύθμιση της οικονομικής λειτουργίας στο πρόγραμμα οδήγησης

Ανοίξτε την καρτέλα Eco για να ρυθμίσετε την οικονομική λειτουργία. Όταν δείτε την εικόνα eco (), αυτό σημαίνει πως είναι ενεργοποιημένη η οικονομική λειτουργία.

Βασικές ρυθμίσεις εκτύπωσης

Επιλογές Eco

- **Προεπιλογή εκτυπωτή:** Ακολουθεί τις ρυθμίσεις από τον πίνακα ελέγχου του μηχανήματος.
- **Καμία:** Απενεργοποιεί την οικονομική λειτουργία.
- **Εκτύπωση Eco:** Ενεργοποιεί την οικονομική λειτουργία. Ενεργοποιήστε τα διάφορα στοιχεία της οικονομικής λειτουργίας τα οποία θέλετε να χρησιμοποιήσετε.
- **Κωδικός πρόσβασης:** Αν ο διαχειριστής έχει ενεργοποιήσει τη λειτουργία Eco, πρέπει να εισάγετε τον κωδικό πρόσβασης για να αλλάξετε την κατάσταση.

- Η πραγματική ποσότητα που έχει εξοικονομηθεί ή μειωθεί ενδέχεται να διαφέρει ανάλογα με το λειτουργικό σύστημα που χρησιμοποιείται, την απόδοση του υπολογιστή, το λογισμικό, τη μέθοδο σύνδεσης, τα μέσα, το μέγεθος μέσων, την πολυπλοκότητα της εργασίας, κλπ.

Προσομοίωση αποτελεσμάτων

Το **Εξομοιωτής αποτελεσμάτων** εμφανίζει τα αποτελέσματα της μειωμένης εκπομπής διοξειδίου του άνθρακα, της χρήσης ηλεκτρικού και την ποσότητα του χαρτιού που έχετε εξοικονομήσει ανάλογα με τις ρυθμίσεις που έχετε επιλέξει.

- Τα αποτελέσματα υπολογίζονται θεωρώντας πως ο συνολικός αριθμός εκτυπωμένου χαρτιού είναι εκατό χωρίς κενή σελίδα όταν είναι απενεργοποιημένη η οικονομική λειτουργία.
- Αναφέρεται στον υπολογισμό συντελεστή σχετικά με το CO₂, το ρεύμα και το χαρτί από το **IEA**, το δείκτη του Υπουργείου Εσωτερικών και Επικοινωνίας της Ιαπωνίας και στην ιστοσελίδα www.remanufacturing.org.uk. Κάθε μοντέλο έχει διαφορετικό δείκτη.
- Η κατανάλωση ενέργειας στη λειτουργία εκτύπωσης αναφέρεται στη μέση κατανάλωση ενέργειας κατά την εκτύπωση για αυτό το μηχάνημα.

Βασικές ρυθμίσεις αντιγραφής





Για ειδικές δυνατότητες εκτύπωσης, ανατρέξτε στον Οδηγό για προχωρημένους (βλ. “Μενού αντιγραφής” στη σελίδα 146).



Αν χρειαστεί να ακυρώσετε την εργασία αντιγραφής κατά τη λειτουργία, πατήστε το  (**Stop/Clear**) και η αντιγραφή θα σταματήσει.

Βασικές ρυθμίσεις αντιγραφής

- 1 Επιλέξτε  (αντιγραφή) στον πίνακα ελέγχου.
- 2 Τοποθετήστε ένα έγγραφο με την όψη προς τα κάτω στη γυάλινη επιφάνεια εγγράφων ή τοποθετήστε τα έγγραφα με την όψη προς τα πάνω στον τροφοδότη εγγράφων (βλέπε “Τοποθέτηση πρωτοτύπων” στη σελίδα 45).
- 3 Αν θέλετε να προσαρμόσετε τις ρυθμίσεις αντιγραφής, συμπεριλαμβανομένων των **Reduce/Enlarge**, **Darkness**, **Contrast**, **Original**, και άλλων ρυθμίσεων, χρησιμοποιήστε τα κουμπιά του πίνακα ελέγχου (βλέπε “Αλλαγή των ρυθμίσεων για κάθε αντίγραφο” στη σελίδα 55).
- 4 Πληκτρολογήστε τον αριθμό αντιγράφων χρησιμοποιώντας το βέλος ή το αριθμητικό πληκτρολόγιο, αν χρειάζεται.
- 5 Πατήστε  (**Start**).

Αλλαγή των ρυθμίσεων για κάθε αντίγραφο

Το μηχάνημα σας παρέχει προεπιλεγμένες ρυθμίσεις αντιγραφής, ώστε να μπορείτε γρήγορα και εύκολα να παράγετε κάποιο αντίγραφο. Ωστόσο, αν θέλετε να αλλάξετε τις επιλογές για κάθε αντίγραφο, χρησιμοποιήστε τα κουμπιά της λειτουργίας αντιγραφής στον πίνακα ελέγχου.





- Αν πατήσετε  (**Stop/Clear**) ενώ ρυθμίζετε τις επιλογές αντιγραφής, όλες οι επιλογές που έχετε ρυθμίσει για την τρέχουσα εργασία θα ακυρωθούν και θα επανέλθουν στην προεπιλεγμένη κατάσταση τους. Ή θα επανέλθουν αυτόματα στην προεπιλεγμένη κατάσταση τους, μόλις το μηχάνημα ολοκληρώσει τη διαδικασία αντιγραφής που είναι σε εξέλιξη.
- Η πρόσβαση στα μενού μπορεί να διαφέρει ανάλογα με το μοντέλο (βλ. “Πρόσβαση στο μενού” στη σελίδα 27).
- Ίσως είναι απαραίτητο να πατήσετε **OK** για να περιηγηθείτε στα μενού χαμηλού επιπέδου σε ορισμένα μοντέλα.

Βασικές ρυθμίσεις αντιγραφής

Σκουρότητα

Αν ένα πρωτότυπο περιέχει ξεθωριασμένες ενδείξεις και σκοτεινές εικόνες, μπορείτε να ρυθμίσετε τη φωτεινότητα για να παράγετε ένα πιο ευανάγνωστο αντίγραφο.

- 1 Επιλέξτε  (αντιγραφή) >  (**Menu**) > **Copy Feature** >  (**Darkness**) στον πίνακα ελέγχου.

Ή επιλέξτε το κουμπί  (**Darkness**) στον πίνακα ελέγχου.



- 2 Επιλέξτε την επιλογή που θέλετε και πατήστε **OK**.

Για παράδειγμα, το **Light+5** είναι το πιο ανοικτό και το **Dark+5** είναι το πιο σκούρο.

- 3 Πατήστε  (**Stop/Clear**) για να επιστρέψετε στην κατάσταση ετοιμότητας.

Contrast

Το μενού Αντίθεση σας επιτρέπει να αυξήσετε ή να μειώσετε τη διαφορά μεταξύ των φωτεινών και σκοτεινών περιοχών μιας εικόνας.

- 1 Επιλέξτε  (αντιγραφή) >  (**Menu**) > **Copy Feature** > **Contrast** στον πίνακα ελέγχου.

- 2 Κάντε την επιλογή που θέλετε και πατήστε **OK**. Επιλέξτε **Dark** για να αυξήσετε την αντίθεση και επιλέξτε **Light** για να τη μειώσετε.

- 3 Πατήστε  (**Stop/Clear**) για να επιστρέψετε στην κατάσταση ετοιμότητας.

Πρωτότυπο

Η ρύθμιση πρωτοτύπου χρησιμοποιείται για να βελτιωθεί η ποιότητα αντίγραφου, επιλέγοντας το έγγραφο για την τρέχουσα εργασία αντιγραφής.

- 1 Επιλέξτε  (αντιγραφή) >  (**Menu**) > **Copy Feature** > **Original** στον πίνακα ελέγχου.

- 2 Επιλέξτε την επιλογή που θέλετε και πατήστε **OK**.

- **Text:** Χρήση για πρωτότυπα που περιέχουν κυρίως κείμενο.
- **Text/Photo:** Χρήση για πρωτότυπα που περιέχουν κείμενο και φωτογραφίες.



Εάν το κείμενο στην εκτύπωση είναι θολό, επιλέξτε **Text** για να έχετε πιο καθαρό κείμενο.

- **Photo:** Χρήση όταν τα πρωτότυπα είναι φωτογραφίες.

- 3 Πατήστε  (**Stop/Clear**) για να επιστρέψετε στην κατάσταση ετοιμότητας.

Βασικές ρυθμίσεις αντιγραφής



Σμίκρυνση ή μεγέθυνση αντιγράφου

Μπορείτε να σμικρύνετε ή να μεγεθύνετε το μέγεθος μιας εικόνας αντιγραφής από 25% έως 400% όταν αντιγράφετε πρωτότυπα έγγραφα από τη γυάλινη επιφάνεια σαρωτή.





- Η λειτουργία αυτή ενδέχεται να μην είναι διαθέσιμη, ανάλογα με το μοντέλο ή τα προαιρετικά εξαρτήματα (βλ. “Λειτουργία ποικιλίας” στη σελίδα 8).
- Αν το μηχάνημα έχει ρυθμιστεί στη λειτουργία Eco, οι λειτουργίες σμίκρυνσης ή μεγέθυνσης της εικόνας δεν είναι διαθέσιμες.

Για να επιλέξετε από τα προκαθορισμένα μεγέθη αντιγράφων

- 1 Επιλέξτε  (αντιγραφή) >  (Menu) > **Copy Feature > Reduce/Enlarge** στον πίνακα ελέγχου.
- 2 Επιλέξτε την επιλογή που θέλετε και πατήστε **OK**.
- 3 Πατήστε  (**Stop/Clear**) για να επιστρέψετε στην κατάσταση ετοιμότητας.

Για να ρυθμίσετε την κλίμακα του αντιγράφου καταχωρίζοντας απευθείας το ποσοστό της κλίμακας

- 1 Επιλέξτε  (αντιγραφή) >  (Menu) > **Copy Feature > Reduce/Enlarge > Custom** στον πίνακα ελέγχου.
- 2 Εισάγετε το μέγεθος αντιγράφου που θέλετε χρησιμοποιώντας το αριθμητικό πληκτρολόγιο.
- 3 Πατήστε **OK** για να αποθηκεύσετε την επιλογή.
- 4 Πατήστε  (**Stop/Clear**) για να επιστρέψετε στην κατάσταση ετοιμότητας.



Κατά την παραγωγή αντιγράφου σε σμίκρυνση, ενδέχεται να εμφανιστούν μαύρες γραμμές στο κάτω μέρος του αντιγράφου.



Αντιγραφή αστυνομικής ταυτότητας

Το μηχάνημά σας μπορεί να εκτυπώνει πρωτότυπα 2 όψεων σε ένα φύλλο χαρτί.

Βασικές ρυθμίσεις αντιγραφής

Το μηχάνημα εκτυπώνει τη μία πλευρά του πρωτοτύπου στο επάνω μισό του χαρτιού και την άλλη πλευρά στο κάτω μισό, χωρίς να μειωθεί το μέγεθος του πρωτοτύπου. Αυτή η λειτουργία είναι χρήσιμη για την αντιγραφή ενός στοιχείου μικρού μεγέθους, όπως μιας επαγγελματικής κάρτας.



- Για να χρησιμοποιηθεί αυτή η λειτουργία, το πρωτότυπο πρέπει να τοποθετηθεί στη γυάλινη επιφάνεια σαρωτή.
- Αν το μηχάνημα έχει ρυθμιστεί στη λειτουργία Eco, η λειτουργία αυτή δεν είναι διαθέσιμη.
- Για καλύτερη ποιότητα εικόνας, επιλέξτε  (αντιγραφή) >  (Menu) > **Copy Feature** > **Original Type** > **Photo** στον πίνακα ελέγχου.

1 Πατήστε  (**ID Copy**) στον πίνακα ελέγχου.

2 Τοποθετήστε την μπροστινή πλευρά ενός πρωτοτύπου με την όψη προς τα κάτω στη γυάλινη επιφάνεια σαρωτή, όπως υποδεικνύουν τα βέλη. Στη συνέχεια, κλείστε το κάλυμμα του σαρωτή.

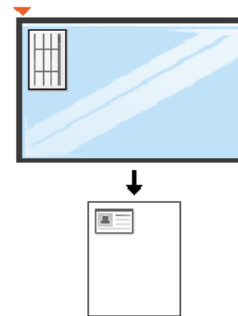

3 Εμφανίζεται η ένδειξη **Place Front Side and Press [Start]** στην οθόνη.

4 Πατήστε το **Start**.

Το μηχάνημά σας αρχίζει να σαρώνει την μπροστινή πλευρά και εμφανίζει **Place Back Side and Press [Start]**.

Βασικές ρυθμίσεις αντιγραφής

- 5 Αναποδογυρίστε το πρωτότυπο και τοποθετήστε το στη γυάλινη επιφάνεια σαρωτή, όπως υποδεικνύουν τα βέλη. Στη συνέχεια, κλείστε το κάλυμμα του σαρωτή.

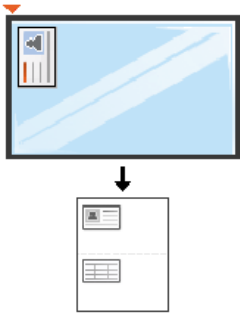

- 6 Πατήστε το **Start**.



- Αν δεν πατήσετε το κουμπί  (**Start**), θα αντιγραφεί μόνο η μπροστινή πλευρά.
- Αν το πρωτότυπο είναι μεγαλύτερο από την εκτυπώσιμη περιοχή, ορισμένα τμήματα ενδέχεται να μην εκτυπωθούν.

Βασική σάρωση



Για ειδικές δυνατότητες εκτύπωσης, ανατρέξτε στον Οδηγό για προχωρημένους (βλ. “Λειτουργίες σάρωσης” στη σελίδα 182).

Βασική σάρωση

Αυτή είναι η κανονική και συνήθης διαδικασία σάρωσης πρωτοτύπων.

Υπάρχει μια βασική μέθοδος σάρωσης για μηχάνημα συνδεδεμένο με καλώδιο USB.



- Ίσως είναι απαραίτητο να πατήσετε **OK** για να περιηγηθείτε στα μενού χαμηλού επιπέδου σε ορισμένα μοντέλα.
- Εάν θέλετε να κάνετε σάρωση χρησιμοποιώντας το δίκτυο, ανατρέξτε στον Οδηγό για προχωρημένους (βλ. “Σάρωση από μηχάνημα συνδεδεμένο στο δίκτυο” στη σελίδα 187).

1 Τοποθετήστε ένα έγγραφο με την όψη προς τα κάτω στη γυάλινη επιφάνεια εγγράφων ή τοποθετήστε τα έγγραφα με την όψη προς τα πάνω στον τροφοδότη εγγράφων (βλέπε “Τοποθέτηση πρωτοτύπων” στη σελίδα 45).

2 Επιλέξτε  (σάρωση) > **Scan to PC** > **Local PC** στον πίνακα ελέγχου.



Εάν δείτε το μήνυμα **Not Available**, ελέγξτε τη σύνδεση θύρας ή

επιλέξτε **Ενεργοποίηση** στο **Dell Printer Manager** >  **Μετάβαση στη λειτουργία για προχωρημένους** > **Ρυθμίσεις σάρωσης σε υπολογιστή**.

3 Επιλέξτε την εφαρμογή που θέλετε και πατήστε **OK**.
Η προεπιλεγμένη ρύθμιση είναι **My Documents**.



Μπορείτε να προσθέσετε ή να διαγράψετε το φάκελο όπου

αποθηκεύονται τα αρχεία στο **Dell Printer Manager** >  **Μετάβαση στη λειτουργία για προχωρημένους**. > **Ρυθμίσεις σάρωσης σε υπολογιστή**.

4 Επιλέξτε την επιλογή που θέλετε και πατήστε **OK**.

5 Ξεκινά η σάρωση.



Η σαρωθείσα εικόνα αποθηκεύεται στο φάκελο του υπολογιστή **C:\Users\users name\MyDocuments**. Ο αποθηκευμένος φάκελος ενδέχεται να διαφέρει ανάλογα με το λειτουργικό σύστημα ή την εφαρμογή που χρησιμοποιείτε.

Βασικές λειτουργίες φαξ



Για ειδικές λειτουργίες φαξ, ανατρέξτε στον Οδηγό για Προχωρημένους (βλ. “Λειτουργίες φαξ” στη σελίδα 190).



- Δεν μπορείτε να χρησιμοποιήσετε αυτό το μηχάνημα ως συσκευή φαξ μέσω διαδικτυακού τηλεφώνου. Για περισσότερες πληροφορίες απευθυνθείτε στον παροχέα υπηρεσίας Internet που χρησιμοποιείτε.
- Σας συνιστούμε να χρησιμοποιήσετε τις παραδοσιακές υπηρεσίες αναλογικού τηλεφώνου (PSTN: Δημόσιο Τηλεφωνικό Δίκτυο Μεταγωγής) κατά τη σύνδεση τηλεφωνικών γραμμών για τη χρήση μιας συσκευής φαξ. Αν χρησιμοποιείτε άλλες υπηρεσίες Internet (DSL, ISDN, VoIP), μπορείτε να βελτιώσετε την ποιότητα της σύνδεσης χρησιμοποιώντας ένα μικρο-φίλτρο. Το μικροφίλτρο ελαχιστοποιεί τα σήματα θορύβου που δεν χρειάζονται και βελτιώνει την ποιότητα της σύνδεσης ή την ποιότητα Internet. Δεδομένου ότι το μικρο-φίλτρο DSL δεν παρέχεται μαζί με το μηχάνημα, επικοινωνήστε με τον παροχέα υπηρεσιών Internet για πληροφορίες σχετικά με τη χρήση του μικρο-φίλτρου DSL.

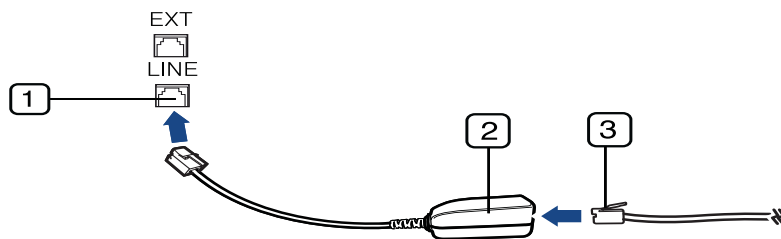

- 1 Θύρα γραμμής
- 2 Μικροφίλτρο
- 3 Μόντεμ DSL/Τηλεφωνική γραμμή (βλ. “Πίσω όψη” στη σελίδα 19).

Προετοιμασία του φαξ

Πριν στείλετε ή λάβετε κάποιο φαξ, πρέπει να συνδέσετε το παρεχόμενο καλώδιο στην πρίζα της τηλεφωνικής γραμμής (βλ. “Πίσω όψη” στη σελίδα 19). Ανατρέξτε στο Οδηγός γρήγορης εγκατάστασης για τον τρόπο πραγματοποίησης της σύνδεσης. Η μέθοδος πραγματοποίησης της τηλεφωνικής σύνδεσης διαφέρει από χώρα σε χώρα.

Αποστολή ενός φαξ



- Όταν τοποθετείτε τα πρωτότυπα, μπορείτε να χρησιμοποιήσετε τον τροφοδότη εγγράφων ή τη γυάλινη επιφάνεια σαρωτή. Αν τα πρωτότυπα τοποθετηθούν τόσο στον τροφοδότη εγγράφων όσο και στη γυάλινη επιφάνεια σαρωτή, το μηχάνημα θα διαβάσει πρώτα τα πρωτότυπα που τοποθετήθηκαν στον τροφοδότη εγγράφων, που έχουν υψηλότερη προτεραιότητα κατά τη σάρωση.

- 1 Τοποθετήστε ένα έγγραφο με την όψη προς τα κάτω στη γυάλινη επιφάνεια εγγράφων ή τοποθετήστε τα έγγραφα με την όψη προς τα πάνω στον τροφοδότη εγγράφων (βλέπε “Τοποθέτηση πρωτοτύπων” στη σελίδα 45).
- 2 Επιλέξτε  (φαξ) στον πίνακα ελέγχου.

Βασικές λειτουργίες φαξ



- 3 Ρυθμίστε την ανάλυση και τη σκουρότητα για να ταιριάζουν στις ανάγκες του φαξ σας (βλέπε “Προσαρμογή των ρυθμίσεων εγγράφου” στη σελίδα 63).
- 4 Καταχωρήστε τον αριθμό φαξ προορισμού.
- 5 Πατήστε  (**Start**) στον πίνακα ελέγχου. Το μηχάνημα ξεκινά τη σάρωση και στέλνει το φαξ στους παραλήπτες.



- Αν θέλετε να στείλετε φαξ απευθείας από τον υπολογιστή σας, χρησιμοποιήστε το Dell Network PC Fax (βλέπε “Αποστολή ενός φαξ στον υπολογιστή” στη σελίδα 191).
- Αν θέλετε να ακυρώσετε την αποστολή ενός φαξ, πατήστε  (**Stop/Clear**) πριν το μηχάνημα ξεκινήσει τη μετάδοση του φαξ.
- Αν χρησιμοποιήσατε τη γυάλινη επιφάνεια σαρωτή, το μηχάνημα εμφανίζει ένα μήνυμα που ρωτά αν θέλετε να τοποθετήσετε άλλη σελίδα.

Αποστολή φαξ με μη αυτόματο τρόπο

Εκτελέστε τα παρακάτω βήματα για την αποστολή ενός φαξ με χρήση του  (**On Hook Dial**) στον πίνακα ελέγχου. Εάν το μηχάνημά σας είναι μοντέλο με ακουστικό, μπορείτε να στείλετε φαξ χρησιμοποιώντας το ακουστικό (βλ. “Λειτουργίες” στη σελίδα 7).

- 1 Τοποθετήστε ένα έγγραφο με την όψη προς τα κάτω στη γυάλινη επιφάνεια εγγράφων ή τοποθετήστε τα έγγραφα με την όψη προς τα πάνω στον τροφοδότη εγγράφων (βλέπε “Τοποθέτηση πρωτοτύπων” στη σελίδα 45).
- 2 Επιλέξτε  (φαξ) στον πίνακα ελέγχου.
- 3 Ρυθμίστε την ανάλυση και τη σκουρότητα για να ταιριάζουν στις ανάγκες του φαξ σας (βλέπε “Προσαρμογή των ρυθμίσεων εγγράφου” στη σελίδα 63).
- 4 Πατήστε **On Hook Dial** στον πίνακα ελέγχου ή σηκώστε το ακουστικό.
- 5 Καταχωρίστε έναν αριθμό φαξ χρησιμοποιώντας το αριθμητικό πληκτρολόγιο στον πίνακα ελέγχου.
- 6 Πατήστε  (**Start**) στον πίνακα ελέγχου όταν ακούσετε ένα διαπεραστικό σήμα φαξ από το απομακρυσμένο μηχάνημα φαξ.



Αποστολή φαξ σε πολλαπλούς προορισμούς

Μπορείτε να χρησιμοποιήσετε τη λειτουργία πολλαπλής αποστολής, η οποία σας δίνει τη δυνατότητα να στείλετε ένα φαξ σε πολλούς προορισμούς. Τα πρωτότυπα αποθηκεύονται αυτόματα στη μνήμη και στέλνονται σε κάποιο απομακρυσμένο σταθμό. Μετά τη μετάδοση, τα πρωτότυπα διαγράφονται αυτόματα από τη μνήμη (βλ. “Λειτουργίες” στη σελίδα 7).

Βασικές λειτουργίες φαξ



Δεν μπορείτε να στείλετε φαξ χρησιμοποιώντας αυτή τη λειτουργία αν έχετε επιλέξει την πολύ υψηλή ανάλυση (super fine) ή αν το φαξ είναι έγχρωμο.

- 1 Τοποθετήστε ένα έγγραφο με την όψη προς τα κάτω στη γυάλινη επιφάνεια εγγράφων ή τοποθετήστε τα έγγραφα με την όψη προς τα πάνω στον τροφοδότη εγγράφων (βλέπε “Τοποθέτηση πρωτοτύπων” στη σελίδα 45).
- 2 Επιλέξτε  (φαξ) στον πίνακα ελέγχου.
- 3 Ρυθμίστε την ανάλυση και τη σκουρότητα για να ταιριάζουν στις ανάγκες του φαξ σας (βλέπε “Προσαρμογή των ρυθμίσεων εγγράφου” στη σελίδα 63).
- 4 Επιλέξτε  (Menu) > **Fax Feature** > **Multi Send** στον πίνακα ελέγχου.
- 5 Πληκτρολογήστε τον αριθμό της συσκευής φαξ του πρώτου παραλήπτη και πατήστε **OK**.
Μπορείτε να πληκτρολογήσετε αριθμούς ταχείας κλήσης ή να επιλέξετε αριθμό ομαδικής κλήσης χρησιμοποιώντας το κουμπί  (**Address Book**) (βλέπε τον Οδηγό Για Προχωρημένους).
- 6 Πληκτρολογήστε το δεύτερο αριθμό φαξ και πατήστε **OK**.
Η οθόνη σας ζητά να πληκτρολογήσετε έναν άλλο αριθμό φαξ για να στείλετε το έγγραφο.

- 7 Για να πληκτρολογήσετε περισσότερους αριθμούς φαξ, πατήστε **OK** όταν εμφανιστεί **Yes** και επαναλάβετε τα βήματα 5 και 6. Μπορείτε να προσθέσετε μέχρι και 10 προορισμούς.



Μόλις έχετε πληκτρολογήσει έναν αριθμό ομαδικής κλήσης, δεν μπορείτε να πληκτρολογήσετε άλλον αριθμό ομαδικής κλήσης.

- 8 Όταν ολοκληρώσετε την πληκτρολόγηση των αριθμών φαξ, επιλέξτε **No** στην ερώτηση **Another No.?** και πατήστε **OK**.
Το μηχάνημα αρχίζει να στέλνει το φαξ στους αριθμούς που πληκτρολογήσατε, με τη σειρά που τους πληκτρολογήσατε.

Λήψη φαξ

Το μηχάνημα έχει ρυθμιστεί στη λειτουργία Φαξ από το εργοστάσιο. Όταν λαμβάνετε φαξ, το μηχάνημα απαντά στην κλήση έπειτα από συγκεκριμένο αριθμό κωδωνισμών και λαμβάνει αυτόματα το φαξ.

Προσαρμογή των ρυθμίσεων εγγράφου

Πριν κάνετε χρήση της λειτουργίας φαξ, αλλάξτε τις ακόλουθες ρυθμίσεις σύμφωνα με την κατάσταση του πρωτοτύπου σας, για να επιτύχετε την καλύτερη δυνατή ποιότητα.



Βασικές λειτουργίες φαξ



Ίσως είναι απαραίτητο να πατήσετε **OK** για να περιηγηθείτε στα μενού χαμηλού επιπέδου σε ορισμένα μοντέλα.

Resolution

Οι προεπιλεγμένες ρυθμίσεις εγγράφου παρέχουν καλά αποτελέσματα όταν χρησιμοποιείτε συνηθισμένα πρωτότυπα με κείμενο. Ωστόσο, αν στείλετε πρωτότυπα που είναι κακής ποιότητας ή περιέχουν φωτογραφίες, μπορείτε να προσαρμόσετε την ανάλυση για να παράγει φαξ υψηλότερης ποιότητας.

- 1 Επιλέξτε  (φαξ) >  (**Menu**) > **Fax Feature** > **Resolution** στον πίνακα ελέγχου.
- 2 Επιλέξτε την επιλογή που θέλετε και πατήστε **OK**.
 - **Standard**: Πρωτότυπα με χαρακτήρες κανονικού μεγέθους.
 - **Fine**: Πρωτότυπα που περιέχουν μικρούς χαρακτήρες ή λεπτές γραμμές ή πρωτότυπα που έχουν εκτυπωθεί σε εκτυπωτή κουκκίδας.
 - **Super Fine**: Πρωτότυπα που περιέχουν εξαιρετικά πολλές λεπτομέρειες. Η λειτουργία **Super Fine** ενεργοποιείται μόνο αν το μηχάνημα με το οποίο επικοινωνείτε υποστηρίζει και την Πολύ υψηλή ανάλυση.



- Όταν πραγματοποιείτε μετάδοση από τη μνήμη, η λειτουργία **Super Fine** δεν είναι διαθέσιμη. Η ρύθμιση ανάλυσης αλλάζει αυτόματα σε **Fine**.
- Όταν το μηχάνημά σας είναι ρυθμισμένο στην ανάλυση **Super Fine** ενώ η συσκευή φαξ με την οποία επικοινωνείτε δεν υποστηρίζει την ανάλυση **Super Fine**, το μηχάνημα πραγματοποιεί τη μετάδοση χρησιμοποιώντας την υψηλότερη δυνατή ανάλυση που υποστηρίζεται από την άλλη συσκευή φαξ.
- **Photo Fax**: Πρωτότυπα που περιέχουν αποχρώσεις του γκρι ή φωτογραφίες.
- **Color Fax**: Έγχρωμο πρωτότυπο.



- Σε αυτήν τη λειτουργία δεν είναι διαθέσιμη η μετάδοση από τη μνήμη.
- Η αποστολή έγχρωμου φαξ είναι δυνατή μόνο όταν το μηχάνημα με το οποίο επικοινωνείτε υποστηρίζει τη λήψη έγχρωμου φαξ και εσείς στείλετε το φαξ μη αυτόματα.

- 3 Πατήστε  (**Stop/Clear**) για να επιστρέψετε στην κατάσταση ετοιμότητας.





Darkness

Μπορείτε να επιλέξετε το βαθμό σκουρότητας του πρωτότυπου εγγράφου.

Βασικές λειτουργίες φαξ



Η ρύθμιση για το σκούρο εφαρμόζεται στην τρέχουσα εργασία φαξ. Για να αλλάξετε την προεπιλεγμένη ρύθμιση (βλέπε “Μενού φαξ” στη σελίδα 150).

- 1 Επιλέξτε  (φαξ) >  (**Menu**) > **Fax Feature** >  (**Darkness**) στον πίνακα ελέγχου.
- 2 Επιλέξτε το επίπεδο σκουρότητας που θέλετε.
- 3 Πατήστε  (**Stop/Clear**) για να επιστρέψετε στην κατάσταση ετοιμότητας.



3. Συντήρηση

Σε αυτό το κεφάλαιο δίνονται πληροφορίες για την αγορά αναλωσίμων, προαιρετικών εξαρτημάτων και ανταλλακτικών που διατίθενται για το μηχάνημά σας.

- Παραγγελία αναλωσίμων και αξεσουάρ 67
- Διαθέσιμα αναλώσιμα 68
- Ανακατανομή τόνερ 71
- Αντικατάσταση της κασέτας τόνερ 72
- Παρακολούθηση της διάρκειας ζωής αναλωσίμων 74
- Ρύθμιση της ειδοποίησης χαμηλής στάθμης τόνερ 75
- Καθαρισμός του μηχανήματος 76

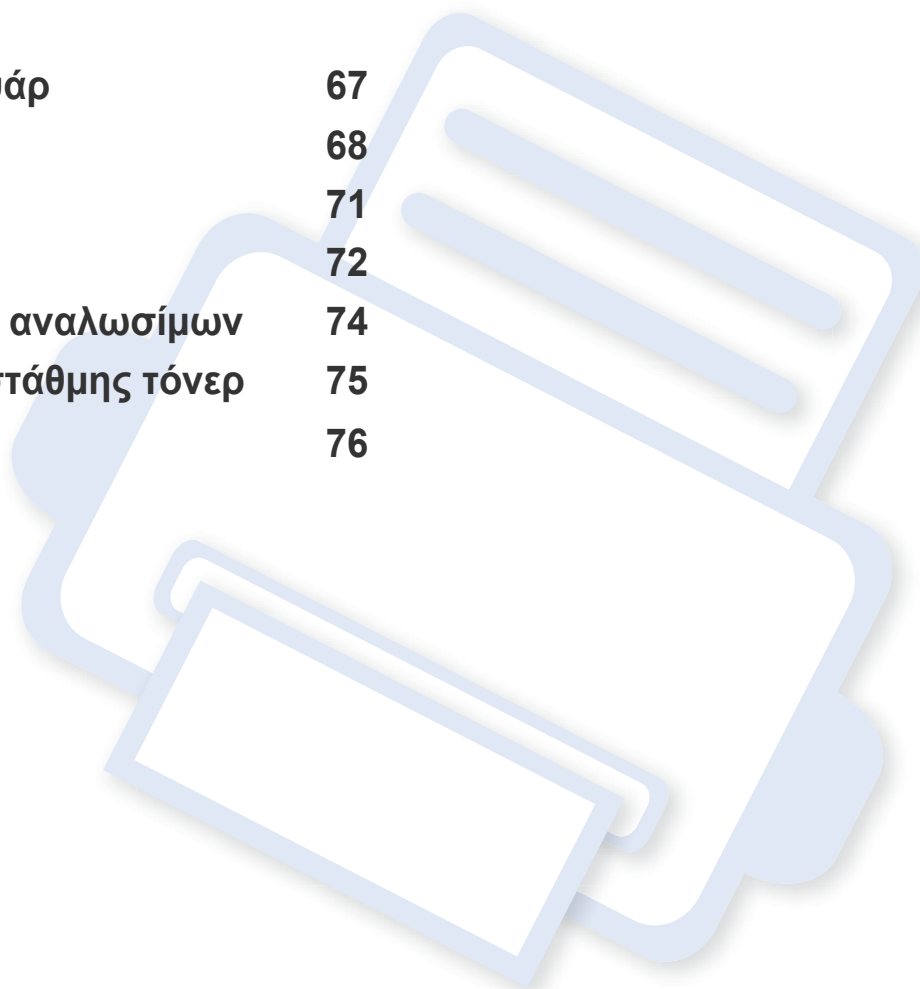

Παραγγελία αναλωσίμων και αξεσουάρ



Τα διαθέσιμα προαιρετικά εξαρτήματα μπορεί να διαφέρουν από χώρα σε χώρα. Επικοινωνήστε με τους αντιπροσώπους πωλήσεων για να λάβετε τη λίστα διαθέσιμων αναλωσίμων και ανταλλακτικών.

Για να παραγγείλετε αναλώσιμα και προαιρετικά εξαρτήματα εγκεκριμένα από την Dell επισκεφτείτε την τοποθεσία **www.dell.com/supplies**, ή επικοινωνήστε με τον αντιπρόσωπο της Dell ή το κατάστημα από όπου αγοράσατε το μηχάνημα. Επίσης, μπορείτε να επισκεφτείτε την τοποθεσία **www.dell.com** ή **support.dell.com** και να επιλέξετε τη χώρα/περιοχή για να λάβετε πληροφορίες για το πώς να καλέσετε για σέρβις.

Διαθέσιμα αναλώσιμα

Όταν τα αναλώσιμα φτάσουν στο τέλος του κύκλου ζωής τους, μπορείτε να παραγγείλετε τους παρακάτω τύπους αναλωσίμων για το μηχάνημά σας:

Τύπος	Απόδοση (κατά μέσο όρο) ^a	Όνομα εξαρτήματος
Κασέτα τόνερ κανονικής απόδοσης	Περίπου 1.500 σελίδες	<ul style="list-style-type: none">G9W85 (Όλες οι χώρες εκτός από την Κίνα)
Κασέτα τόνερ υψηλής απόδοσης	Περίπου 2.500 σελίδες	<ul style="list-style-type: none">DRYXV (Όλες οι χώρες εκτός από την Κίνα)10G0D (Μόνο για την Κίνα)

a. Δηλωθείσα τιμή απόδοσης σύμφωνα με το πρότυπο ISO/IEC 19752.



Ανάλογα με τις επιλογές, το ποσοστό κάλυψης της εικόνας και την κατάσταση εργασίας που χρησιμοποιείται, η διάρκεια ζωής της κασέτας τόνερ μπορεί να διαφέρει.



Όταν αγοράζετε καινούργιες κασέτες τόνερ ή άλλα αναλώσιμα, πρέπει να τα αγοράζετε στην ίδια χώρα από την οποία αγοράσατε το μηχάνημα. Διαφορετικά, οι καινούργιες κασέτες τόνερ ή άλλα αναλώσιμα δεν θα είναι συμβατά με το μηχάνημά σας εξαιτίας της διαφορετικής διαμόρφωσης των κασετών τόνερ ή των αναλωσίμων ανάλογα με τις συνθήκες της συγκεκριμένης χώρας.



Η Dell δεν συνιστά τη χρήση μη γνήσιας κασέτας τόνερ Dell π.χ. επαναγομωμένης ή ανακατασκευασμένης κασέτας τόνερ. Η Dell δεν μπορεί να εγγυηθεί την ποιότητα κασετών τόνερ που δεν είναι γνήσια προϊόντα της Dell. Αν απαιτηθεί σέρβις ή επιδιόρθωση εξαιτίας της χρήσης μη γνήσιων κασετών τόνερ Dell, οι εργασίες δεν καλύπτονται από την εγγύηση για το μηχάνημα.

Αποθηκευση της κασέτας τόνερ

Οι κασέτες τόνερ περιέχουν στοιχεία που είναι ευαίσθητα στο φως, τη θερμοκρασία και την υγρασία. Η Dell συνιστά στους χρήστες να τηρούν τις συστάσεις, ώστε να διασφαλιστεί η βέλτιστη απόδοση, η καλύτερη δυνατή ποιότητα και η διάρκεια ζωής της νέας κασέτας τόνερ Dell.

Αποθηκεύστε την κασέτα στο ίδιο περιβάλλον που θα χρησιμοποιηθεί ο εκτυπωτής. Θα πρέπει να βρίσκεται σε ελεγχόμενες συνθήκες θερμοκρασίας και υγρασίας. Η κασέτα τόνερ πρέπει να παραμείνει στην αρχική, μη ανοιγμένη συσκευασία μέχρι την τοποθέτηση. Αν δεν είναι διαθέσιμη η αρχική συσκευασία, καλύψτε το πάνω άνοιγμα της κασέτας με χαρτί και φυλάξτε την σε σκοτεινό ντουλάπι.

Αν ανοίξετε τη συσκευασία της κασέτας πριν από τη χρήση, η ωφέλιμη και λειτουργική ζωή της θα μειωθεί σημαντικά. Μην την αποθηκεύετε στο δάπεδο. Αν η κασέτα τόνερ έχει αφαιρεθεί από τον εκτυπωτή, αποθηκεύστε την σωστά σύμφωνα με τις ακόλουθες οδηγίες.

- Αποθηκεύστε την κασέτα μέσα σε σακούλα προστασίας της αρχικής συσκευασίας.
- Αποθηκεύστε σε επίπεδη θέση (και όχι στην άκρη) με την ίδια πλευρά προς τα επάνω, όπως ακριβώς και όταν τοποθετείται στο μηχάνημα.
- Να μην αποθηκεύετε τα αναλώσιμα σε οποιεσδήποτε από τις ακόλουθες συνθήκες:
 - Θερμοκρασία άνω των 40 °C.
 - Υγρασία κάτω του 20% ή μεγαλύτερη του 80%.
 - Περιβάλλον με ακραίες μεταβολές της υγρασίας ή της θερμοκρασίας.
 - Άμεσο ηλιακό φως ή φως δωματίου.

- Σκονισμένους χώρους.
- Όχημα για μεγάλο χρονικό διάστημα.
- Περιβάλλον όπου υπάρχουν διαβρωτικά αέρια.
- Περιβάλλον με αέρα που περιέχει αλάτι.

Οδηγίες χειρισμού

- Μην αγγίζετε την επιφάνεια του φωτοαγωγίμου τυμπάνου μέσα στην κασέτα.
- Μην εκθέτετε την κασέτα σε άσκοπους κραδασμούς ή χτυπήματα.
- Μην περιστρέφετε ποτέ το τύμπανο με το χέρι, ειδικά με την αντίστροφη φορά. Μπορεί να προκληθεί εσωτερική ζημιά και να χυθεί τόνερ.

Χρήση κασέτας τόνερ

Η Dell δεν συνιστά ούτε εγκρίνει τη χρήση κασετών τόνερ που δεν είναι μάρκας Dell στον εκτυπωτή σας, συμπεριλαμβανομένων των γενόσημων κασετών, κασετών με την επωνυμία καταστήματος, αναπληρωμένων ή ανακατασκευασμένων κασετών.

Αποθηκευση της κασέτας τονερ



Η εγγύηση του εκτυπωτή Dell δεν καλύπτει τυχόν ζημιά στο μηχάνημα που προκαλείται από τη χρήση αναγομωμένης, ανακατασκευασμένης κασέτας τόνερ ή κασέτας τόνερ άλλου κατασκευαστή.

Εκτιμώμενη διάρκεια ζωής κασέτας

Η εκτιμώμενη διάρκεια ζωής της κασέτας (η ζωή της απόδοσης της κασέτας τόνερ (ή μονάδας απεικόνισης)) εξαρτάται από την ποσότητα τόνερ που απαιτείται για τις εργασίες εκτύπωσης. Η πραγματική απόδοση εκτύπωσης ποικίλλει ανάλογα με την πυκνότητα εκτύπωσης των σελίδων στις οποίες εκτυπώνετε, το ποσοστό της περιοχής της εικόνας, το διάστημα εκτύπωσης, τον τύπο ή/και το μέγεθος του μέσου. Για παράδειγμα, αν εκτυπώνετε πολλά γραφικά, η κατανάλωση του τόνερ είναι υψηλότερη και ίσως χρειαστεί να αλλάζετε συχνότερα την κασέτα.

Ανακατανομή τόνερ

Όταν η κασέτα τόνερ πλησιάζει στο τέλος της διάρκειας ζωής της:

- Παρουσιάζονται λευκές λωρίδες ή αχνές εκτυπώσεις και/ή παραλλαγές πυκνότητας από πλευρά σε πλευρά.
- Το LED **Status** αναβοσβήνει με κόκκινο χρώμα.

Εάν συμβεί κάτι τέτοιο, μπορείτε προσωρινά να βελτιώσετε την ποιότητα της εκτύπωσης ανακατανέμοντας το τόνερ που έχει απομείνει στην κασέτα. Ορισμένες φορές, ακόμα και μετά την ανακατανομή τόνερ, συνεχίζουν να εμφανίζονται λευκές λωρίδες ή οι εκτυπώσεις συνεχίζουν να είναι πολύ αχνές.



Αν πέσει τόνερ στα ρούχα σας, σκουπίστε το με ένα στεγνό πανί και πλύντε τα ρούχα με κρύο νερό: το ζεστό νερό σταθεροποιεί το τόνερ στο ύφασμα.



Μην αγγίζετε το πράσινο κάτω μέρος της κασέτας τόνερ. Χρησιμοποιήστε τη χειρολαβή της κασέτας για να αποφύγετε την επαφή με τη συγκεκριμένη περιοχή.

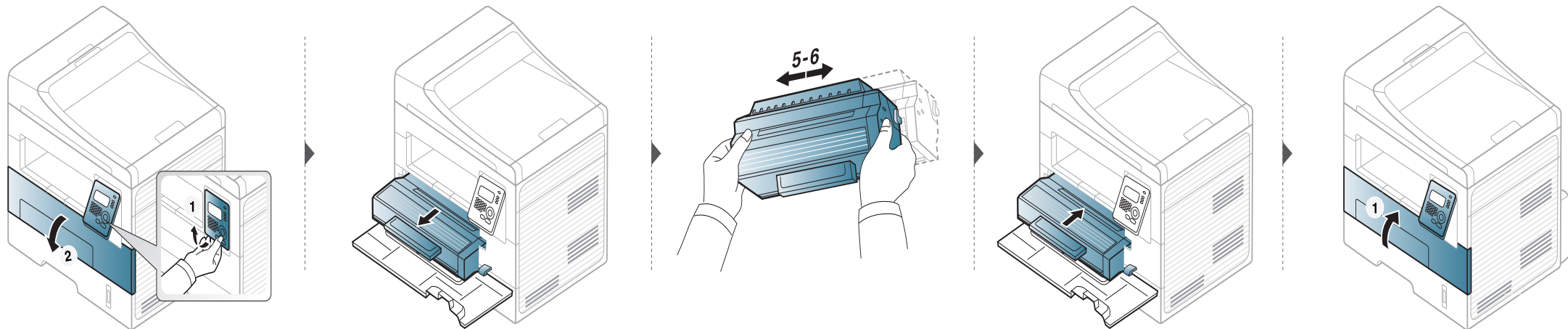

Αντικατάσταση της κασέτας τόνερ



- Να μην χρησιμοποιείτε αιχμηρά αντικείμενα, όπως μαχαίρια ή ψαλίδια, για να ανοίξετε τη συσκευασία των κασετών γραφίτη. Μπορεί να χαράξουν το τύμπανο της κασέτας.
- Εάν πέσει τόνερ στα ρούχα σας, σκουπίστε το με ένα στεγνό πανί και πλύντε τα ρούχα με κρύο νερό. Με ζεστό νερό, ο γραφίτης στερεοποιείται στο ύφασμα.
- Ανακινήστε καλά την κασέτα τόνερ, θα αυξήσει την ποιότητα των αρχικών εκτυπώσεων.
- Μην αγγίζετε το πράσινο κάτω μέρος της κασέτας τόνερ. Χρησιμοποιήστε τη χειρολαβή της κασέτας για να αποφύγετε την επαφή με τη συγκεκριμένη περιοχή.

Αντικατάσταση της κασέτας τόνερ

Όταν μια κασέτα τόνερ φτάσει στο τέλος του κύκλου ζωής του, το μηχάνημα θα σταματήσει να εκτυπώνει.

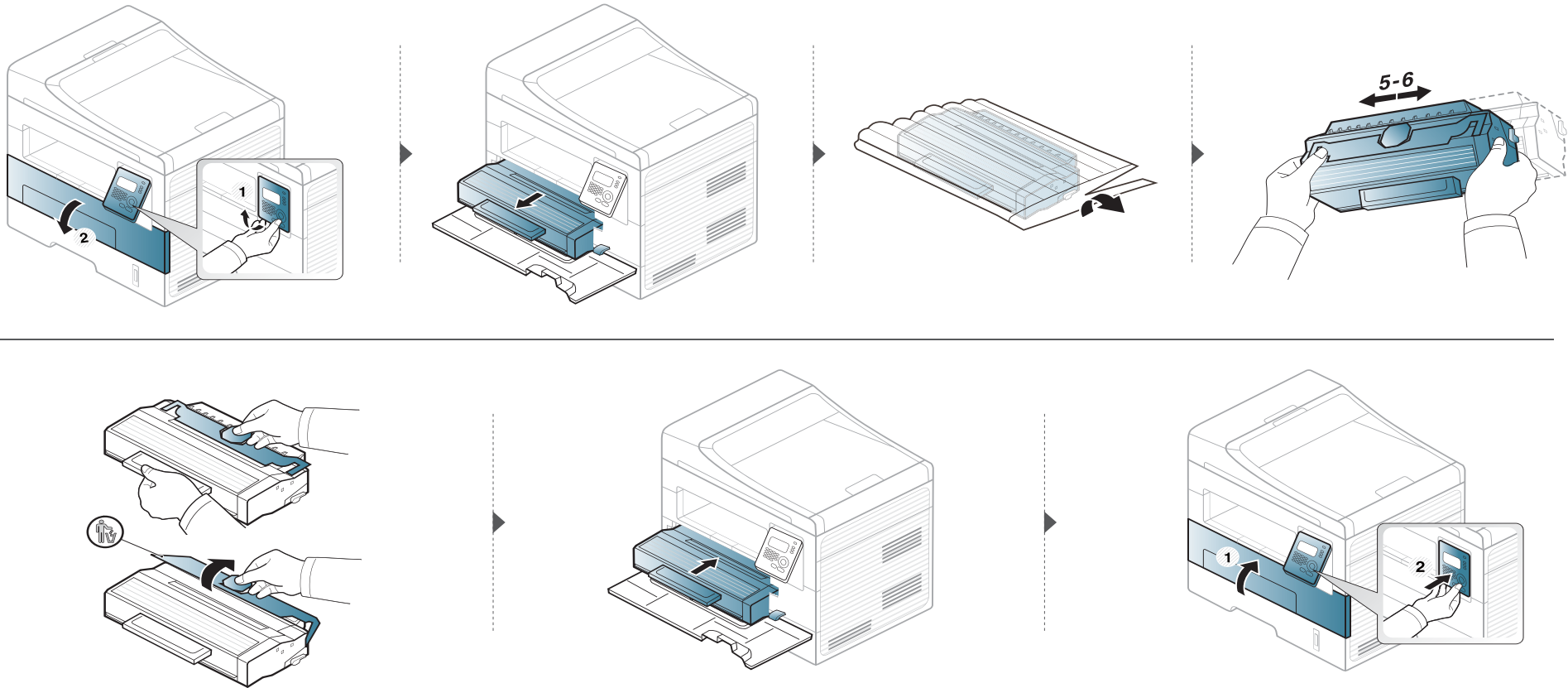



Παρακολούθηση της διάρκειας ζωής αναλωσίμων

Αν αντιμετωπίζετε συχνές εμπλοκές χαρτιού ή προβλήματα εκτύπωσης, ελέγξτε τον αριθμό σελίδων που έχει εκτυπώσει ή σαρώσει το μηχάνημα. Αντικαταστήστε τα αντίστοιχα αναλώσιμα, αν χρειάζεται.



Ίσως είναι απαραίτητο να πατήσετε **OK** για να περιηγηθείτε στα μενού χαμηλού επιπέδου σε ορισμένα μοντέλα.

- 1 Επιλέξτε  (**Menu**) > **System Setup** > **Maintenance** > **Supplies Life** στον πίνακα ελέγχου.
- 2 Επιλέξτε την επιλογή που θέλετε και πατήστε **OK**.
 - **Supplies Info**: Εκτυπώνει την ενημερωτική σελίδα αναλωσίμων.
 - **Total**: Εμφανίζει το συνολικό αριθμό των εκτυπωμένων σελίδων.
 - **ADF Scan**: Εμφανίζει τον αριθμό των σελίδων που εκτυπώθηκαν με χρήση του τροφοδότη εγγράφων.
 - **Platen Scan**: Εμφανίζει τον αριθμό των σελίδων που σαρώθηκαν με χρήση της γυάλινης επιφάνειας σαρωτή.
- 3 Πατήστε  (**Stop/Clear**) για να επιστρέψετε στην κατάσταση ετοιμότητας.

Ρύθμιση της ειδοποίησης χαμηλής στάθμης τόνερ

Εάν έχει σχεδόν εξαντληθεί το τόνερ στην κασέτα, εμφανίζεται ένα μήνυμα ή μια ένδειξη LED που ενημερώνει το χρήστη να αλλάξει την κασέτα τόνερ. Μπορείτε να ρυθμίσετε εάν θα εμφανίζεται ή όχι αυτό το μήνυμα ή η ένδειξη LED.

- 1 Επιλέξτε * (Menu) > **System Setup** > **Maintenance** > **Toner Low Alert** στον πίνακα ελέγχου.
- 2 Πραγματοποιήστε την επιλογή που θέλετε.
- 3 Πατήστε **OK** για να αποθηκεύσετε την επιλογή.

Καθαρισμός του μηχανήματος

Αν προκύψουν προβλήματα ποιότητας εκτύπωσης ή αν χρησιμοποιείτε το μηχάνημα σε περιβάλλον με πολλή σκόνη, το μηχάνημα πρέπει να καθαρίζεται ώστε να το διατηρήσετε στην καλύτερη δυνατή κατάσταση εκτύπωσης και να παραταθεί η διάρκεια ζωής του μηχανήματος.



- Ο καθαρισμός του περιβλήματος του μηχανήματος με υλικά καθαρισμού που περιέχουν μεγάλες ποσότητες οινοπνεύματος, διαλύτη ή άλλων ισχυρών ουσιών μπορεί να προκαλέσει αποχρωματισμό ή παραμόρφωση του περιβλήματος.
- Εάν το μηχάνημά σας ή το περιβάλλον του μολυνθεί με τόνερ, συνιστάται η χρήση υγρού υφάσματος ή χαρτομάντιλου για τον καθαρισμό του. Αν χρησιμοποιήσετε ηλεκτρική σκούπα, το τόνερ διασκορπίζεται στον αέρα και μπορεί να αποβεί επιβλαβές για εσάς.
- Κατά τη διάρκεια της εκτύπωσης, στο εσωτερικό του μηχανήματος μπορεί να συγκεντρωθούν σκόνη, κομμάτια χαρτί και τόνερ. Η συσσώρευση αυτών των σωματιδίων μπορεί να προκαλέσει προβλήματα στην ποιότητα της εκτύπωσης, όπως στίγματα ή λεκέδες από τόνερ. Με τον καθαρισμό του εσωτερικού του μηχανήματος διορθώνονται και μειώνονται τα προβλήματα αυτά.

Καθαρισμός της εξωτερικής επιφάνειας

Καθαρίστε το περίβλημα του μηχανήματος με μαλακό ύφασμα χωρίς χνούδια. Υγράνετε ελαφρώς το πανί με νερό, αλλά προσέξτε να μην τρέξει νερό πάνω ή μέσα στο μηχάνημα.

Καθαρισμός του εσωτερικού

Κατά τη διάρκεια της εκτύπωσης, στο εσωτερικό του μηχανήματος μπορεί να συγκεντρωθούν σκόνη, κομμάτια χαρτί και τόνερ. Η συσσώρευση αυτών των σωματιδίων μπορεί να προκαλέσει προβλήματα στην ποιότητα της εκτύπωσης, όπως στίγματα ή λεκέδες από τόνερ. Με τον καθαρισμό του εσωτερικού του μηχανήματος διορθώνονται και μειώνονται τα προβλήματα αυτά.

Καθαρισμός του μηχανήματος



- Χρησιμοποιήστε ένα στεγνό πανί που δεν αφήνει χνούδια για τον καθαρισμό του μηχανήματος.
- Εάν το μηχάνημά σας διαθέτει διακόπτη τροφοδοσίας, κλείστε το διακόπτη πριν να καθαρίσετε το μηχάνημα.
- Πριν να ανοίξετε το μπροστινό κάλυμμα, κλείστε πρώτα το στήριγμα εξόδου.

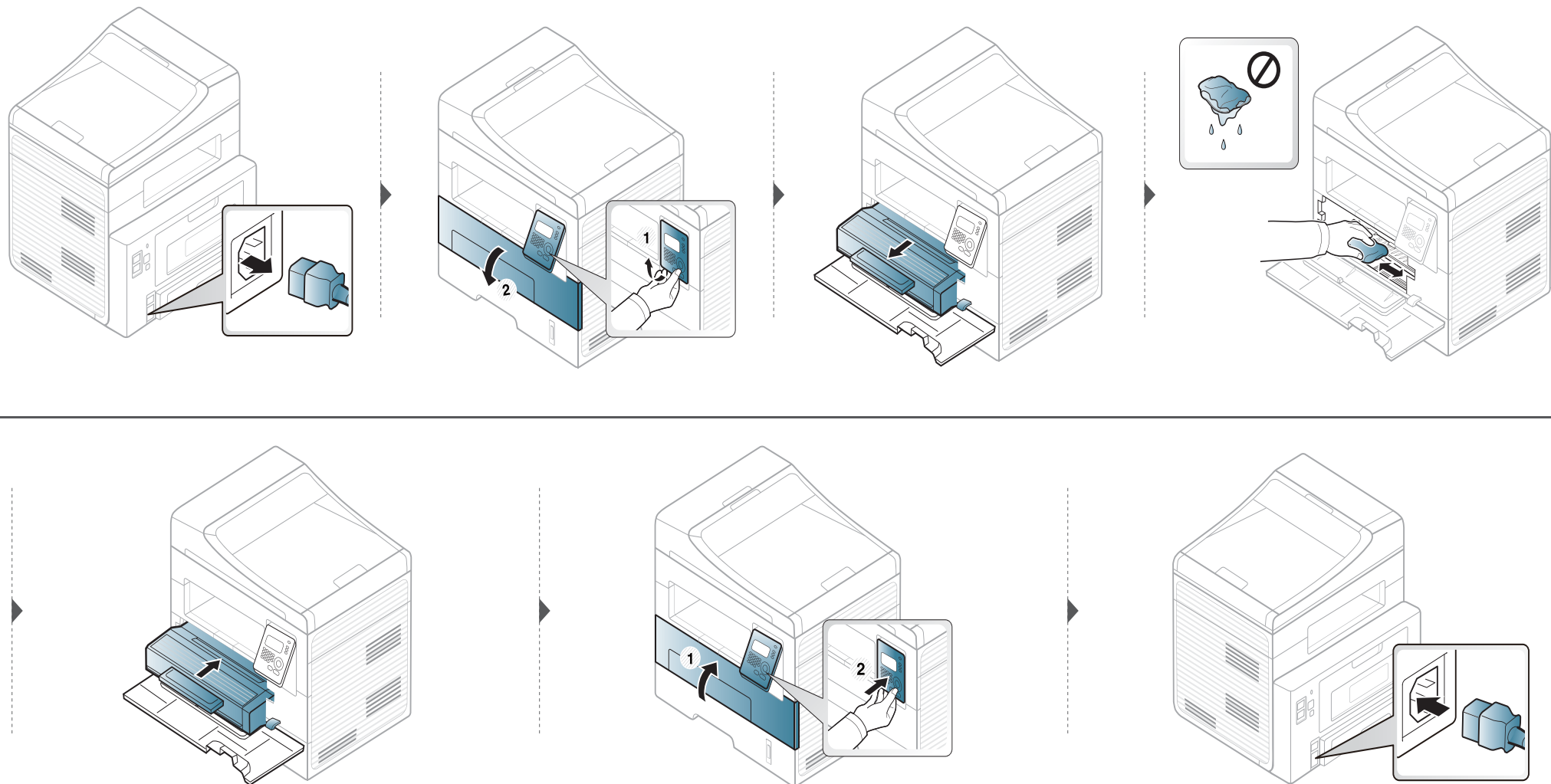

Καθαρισμός του μηχανήματος

Καθαρισμός του κυλίνδρου συλλέκτη



- Πριν να ανοίξετε το μπροστινό κάλυμμα, κλείστε πρώτα το στήριγμα εξόδου.
- Εάν το μηχανήμα σας διαθέτει διακόπτη τροφοδοσίας, κλείστε το διακόπτη πριν να καθαρίσετε το μηχανήμα.

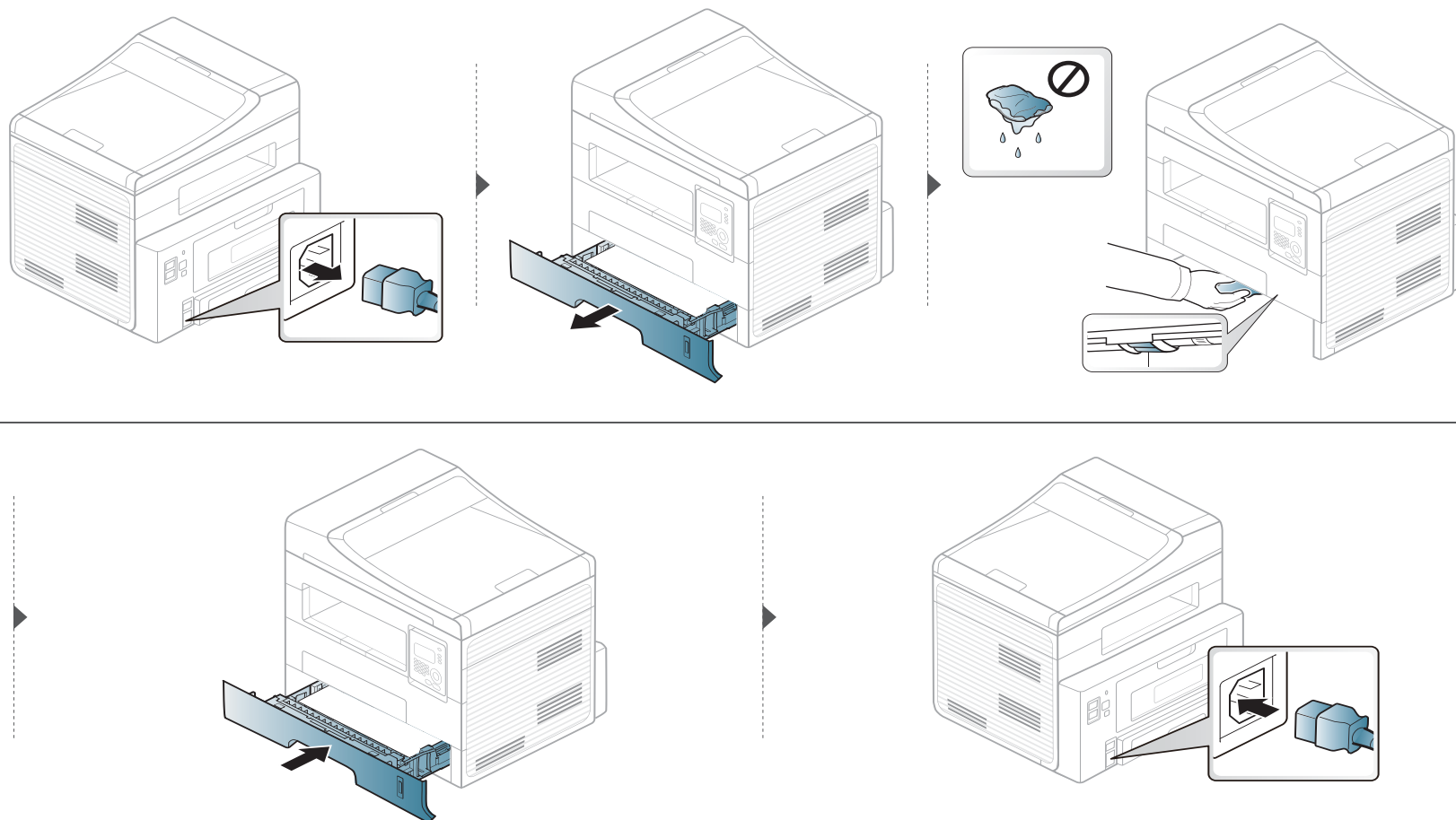

Καθαρισμός του μηχανήματος

Καθαρισμός της μονάδας σάρωσης

Διατηρώντας τη μονάδα σάρωσης καθαρή διασφαλίζετε την καλύτερη δυνατή ποιότητα αντιγράφων. Συνιστάται ο καθαρισμός της μονάδας σάρωσης στην αρχή αλλά και κατά τη διάρκεια της ημέρας, αν χρειαστεί.

- 1 Υγράνετε ελαφρώς με νερό ένα πανί ή ένα κομμάτι χαρτί κουζίνας.
- 2 Ανασηκώστε και ανοίξτε το κάλυμμα του σαρωτή.
- 3 Σκουπίστε τη γυάλινη επιφάνεια του σαρωτή, έως ότου καθαρίσει και στεγνώσει.

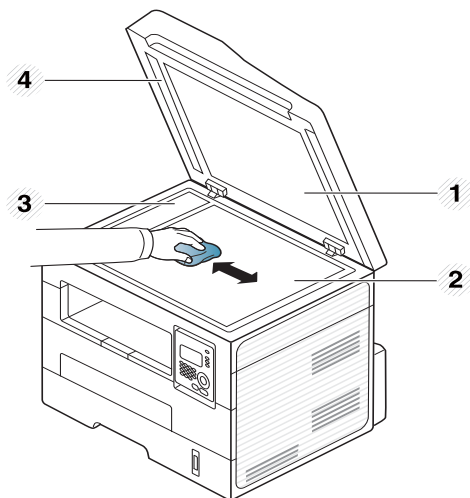

- 1 Κάλυμμα σαρωτή.
- 2 Γυάλινη επιφάνεια σαρωτή.
- 3 Γυαλί τροφοδότη εγγράφων.
- 4 Λευκή γραμμή

- 4 Σκουπίστε την κάτω πλευρά του καλύμματος του σαρωτή και το λευκό επικάλυμμα, έως ότου καθαρίσουν και στεγνώσουν.
- 5 Κλείστε το κάλυμμα του σαρωτή.

Συμβουλές μετακίνησης και αποθηκευσης του μηχανήματος

- Όταν μετακινείτε το μηχάνημα, μην το περιστρέφετε ή το αναποδογυρίζετε. Διαφορετικά, το εσωτερικό του μηχανήματος ενδέχεται να λερωθεί με τόνερ, γεγονός που μπορεί να προκαλέσει ζημιά στο μηχάνημα ή να έχει ως αποτέλεσμα τη μείωση της ποιότητας εκτύπωσης.
- Όταν μετακινείτε το μηχάνημα, βεβαιωθείτε ότι το κρατούν σταθερά τουλάχιστον δύο άτομα.



4. Αντιμετώπιση προβλημάτων

Το κεφάλαιο αυτό σας δίνει χρήσιμες πληροφορίες σχετικά με το τι πρέπει να κάνετε σε περίπτωση που αντιμετωπίσετε κάποιο πρόβλημα.

- Συμβουλές για την αποφυγή εμπλοκών χαρτιού 82
- Διόρθωση εμπλοκών πρωτότυπων εγγράφων 83
- Επίλυση περιπτώσεων εμπλοκής χαρτιού 87
- Κατανόηση του LED κατάστασης 92
- Επεξήγηση μηνυμάτων οθόνης 95



Το κεφάλαιο αυτό σας δίνει χρήσιμες πληροφορίες σχετικά με το τι πρέπει να κάνετε σε περίπτωση που αντιμετωπίσετε κάποιο πρόβλημα. Εάν το μηχάνημά σας διαθέτει οθόνη ενδείξεων, δείτε πρώτα το μήνυμα στην οθόνη ενδείξεων για να λύσετε το πρόβλημα. Εάν δεν μπορείτε να βρείτε μια λύση στο πρόβλημά σας σε αυτό το κεφάλαιο, ανατρέξτε στο κεφάλαιο **Αντιμετώπιση προβλημάτων** στον Οδηγός χρήσης Για Προχωρημένους. Εάν δεν μπορείτε να βρείτε λύση στον Οδηγός χρήσης ή εάν το πρόβλημα επιμένει, καλέστε το σέρβις.

Συμβουλές για την αποφυγή εμπλοκών χαρτιού

Οι περισσότερες εμπλοκές χαρτιού μπορούν να αποφευχθούν, εάν επιλέξετε τους σωστούς τύπους μέσων. Για να αποφύγετε τις εμπλοκές χαρτιού, ανατρέξτε στις παρακάτω οδηγίες:

- Βεβαιωθείτε ότι οι ρυθμιζόμενοι οδηγοί έχουν τοποθετηθεί σωστά (Βλέπε “Επισκόπηση δίσκου” στη σελίδα 33).
- Μην τοποθετείτε υπερβολική ποσότητα χαρτιού στο δίσκο. Βεβαιωθείτε ότι το χαρτί βρίσκεται κάτω από το σημάδι μέγιστης χωρητικότητας χαρτιού στο εσωτερικό του δίσκου.
- Μην αφαιρείτε το χαρτί από το δίσκο την ώρα που το μηχάνημα εκτυπώνει.
- Λυγίστε, ξεφυλλίστε και ευθυγραμμίστε το χαρτί πριν το τοποθετήσετε.
- Μην χρησιμοποιείτε τσακισμένο, νωπό ή πολύ τσαλακωμένο χαρτί.
- Μην ανακατεύετε διαφορετικούς τύπους χαρτιού στο δίσκο.
- Χρησιμοποιείτε μόνο τα ενδεικμένα μέσα εκτύπωσης. (Βλέπε “Προδιαγραφές μέσων εκτύπωσης” στη σελίδα 103).

Διόρθωση εμπλοκών πρωτότυπων εγγράφων

Αν κάποιο πρωτότυπο έγγραφο μπλοκάρει στον τροφοδότη εγγράφων, στην οθόνη εμφανίζεται ένα προειδοποιητικό μήνυμα.



Για να αποφευχθεί το σχίσιμο του εγγράφου, αφαιρέστε αργά και προσεκτικά το μπλοκαρισμένο έγγραφο.



Για να αποφύγετε τυχόν εμπλοκή του εγγράφου, χρησιμοποιήστε τη γυάλινη επιφάνεια σαρωτή για πρωτότυπα από χοντρό, λεπτό ή μεικτού τύπου χαρτί.

Διόρθωση εμπλοκών πρωτότυπων

Εμπλοκή πρωτότυπου μπροστά από το σαρωτή

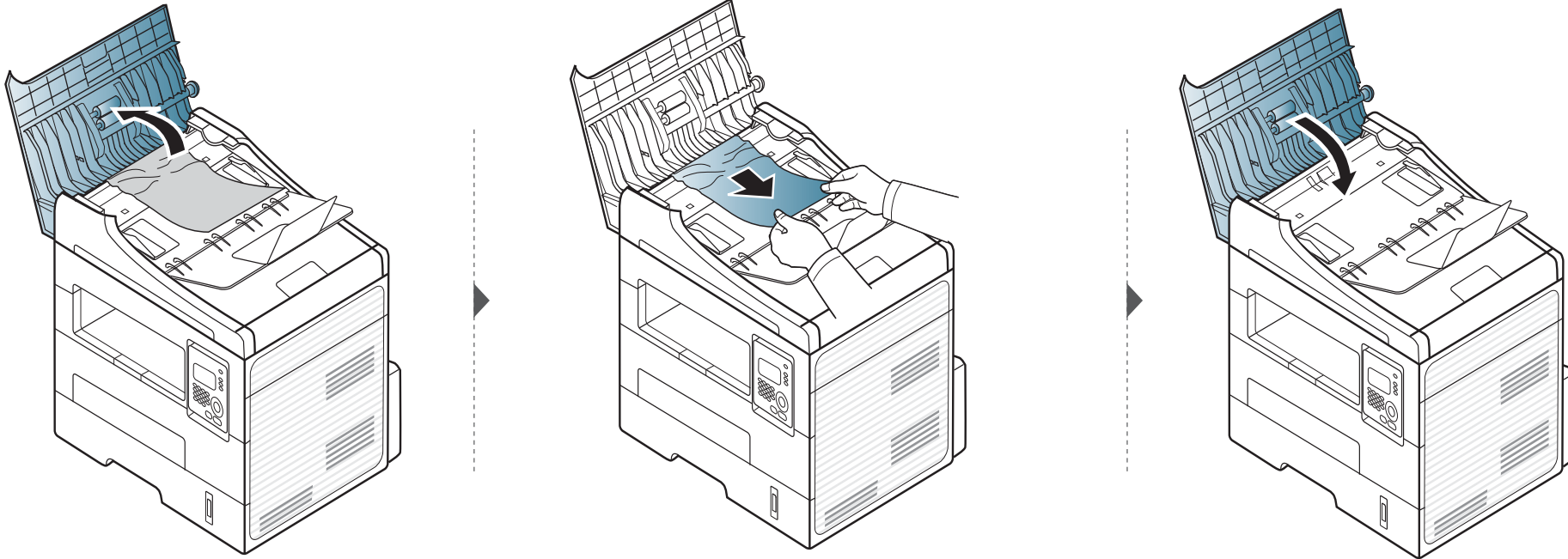

Διόρθωση εμπλοκών πρωτότυπων

Εμπλοκή πρωτότυπου μέσα στο σαρωτή

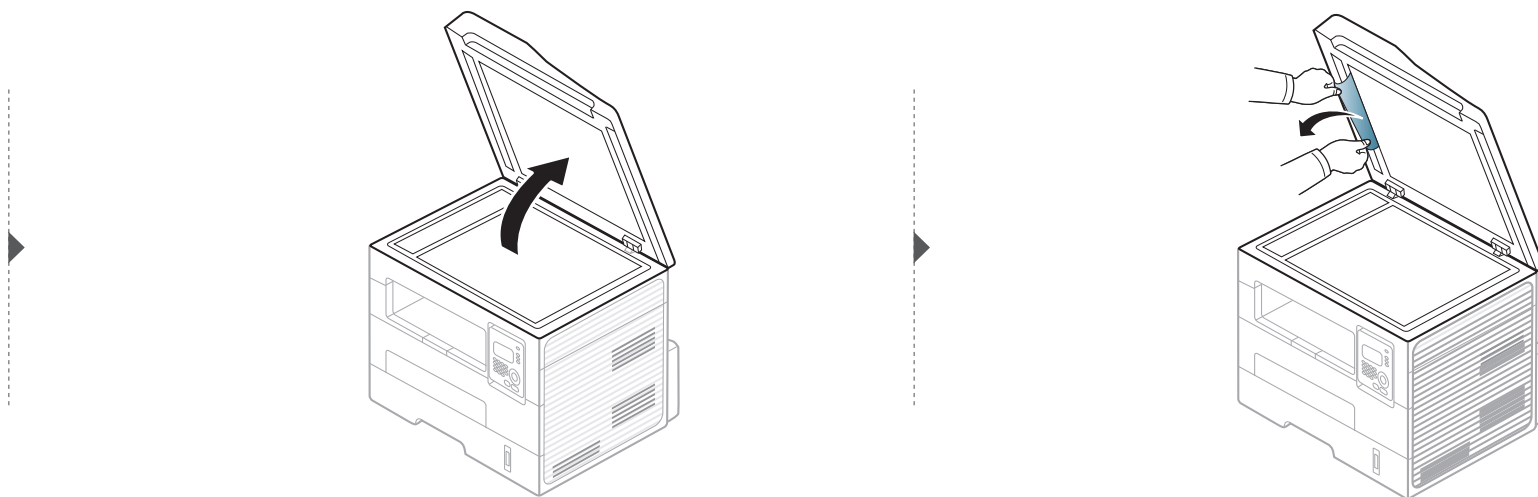
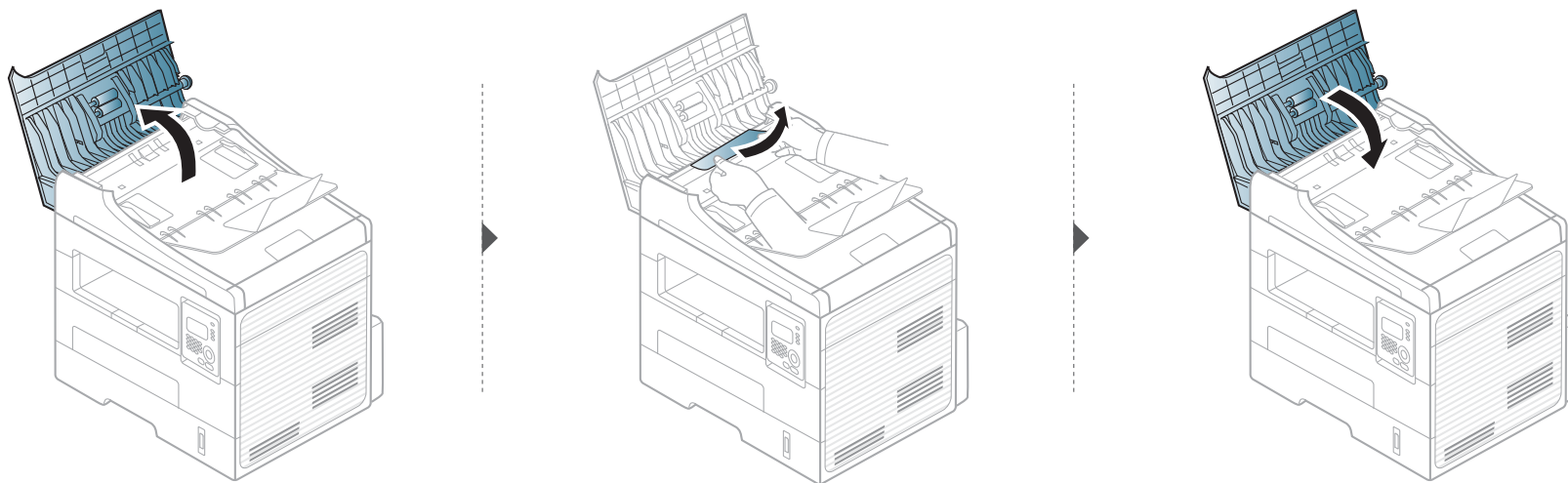

Διόρθωση εμπλοκών πρωτότυπων

Εμπλοκή πρωτότυπου στην περιοχή εξόδου του σαρωτή

- 1 Αφαιρέστε τις υπολειπόμενες σελίδες από τον τροφοδότη εγγράφων.
- 2 Αφαιρέστε προσεκτικά το μπλοκαρισμένο χαρτί από τον τροφοδότη εγγράφων.

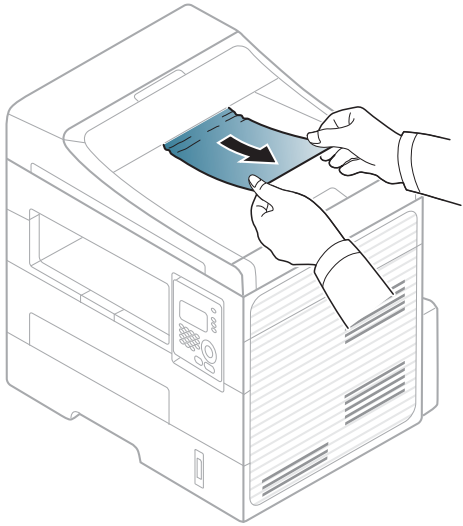

Επίλυση περιπτώσεων εμπλοκής χαρτιού



Για να αποφύγετε το σχίσιμο του χαρτιού, τραβήξτε το μπλοκαρισμένο χαρτί προς τα έξω αργά και προσεκτικά.

Στο δίσκο

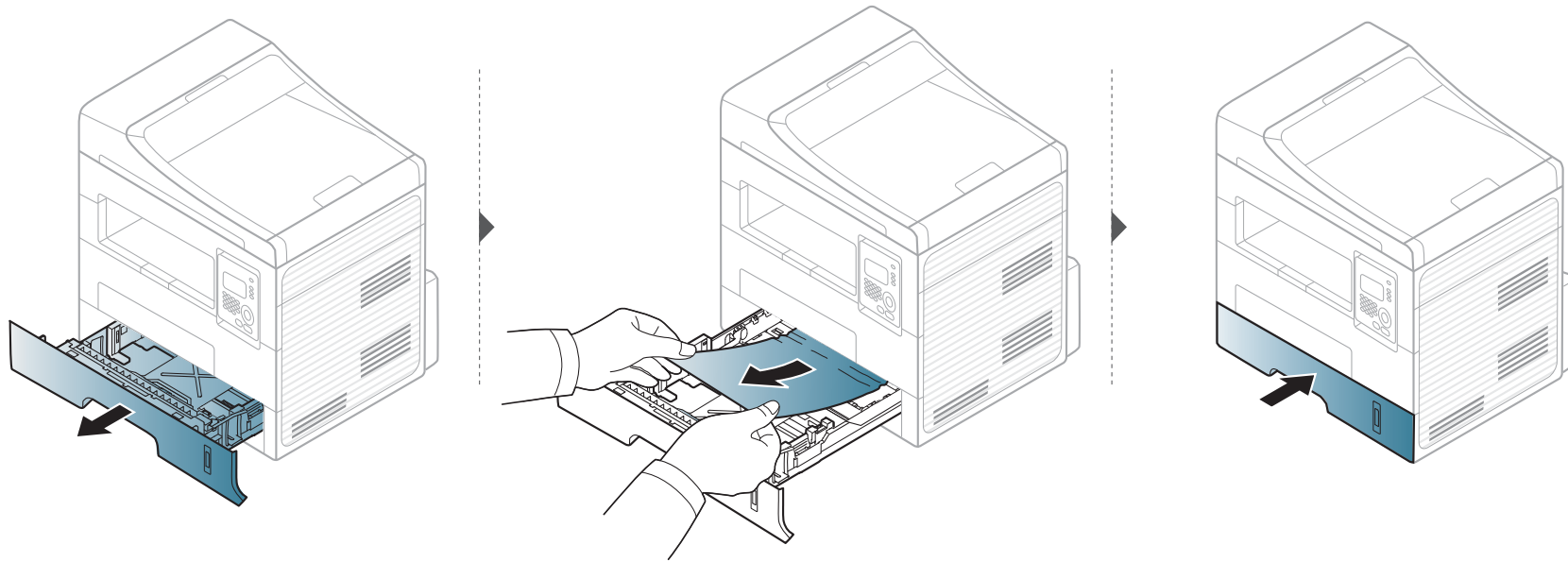

Επίλυση περιπτώσεων εμπλοκής χαρτιού

Στο δίσκο μη αυτόματης τροφοδότησης

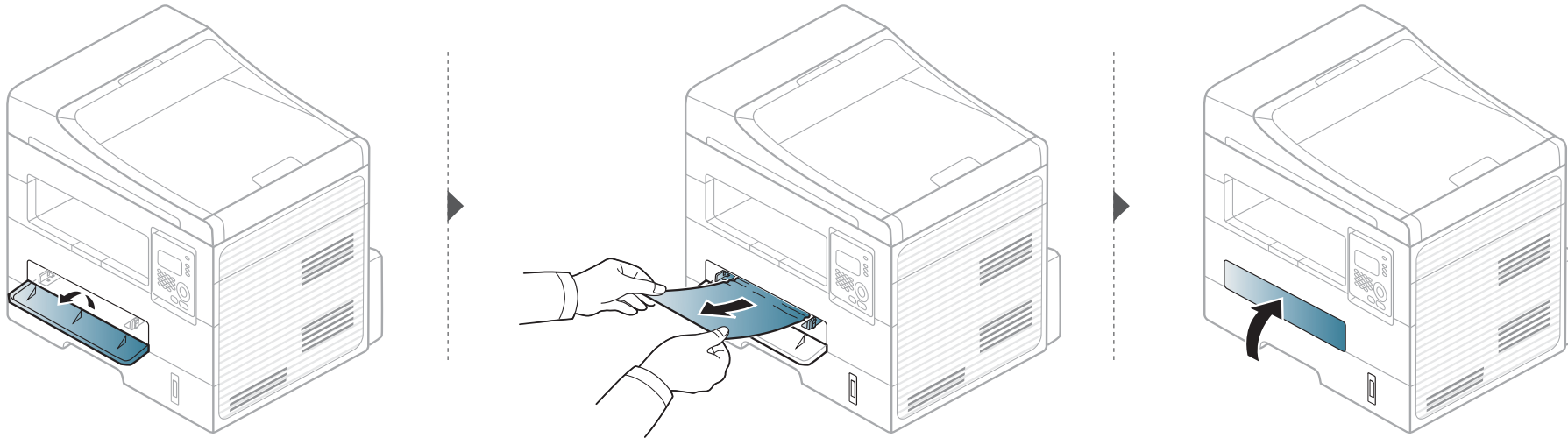

Επίλυση περιπτώσεων εμπλοκής χαρτιού

Στο εσωτερικό του μηχανήματος



Η περιοχή της μονάδας φούρνου είναι θερμή. Αφαιρέστε το χαρτί από το μηχάνημα με προσοχή.

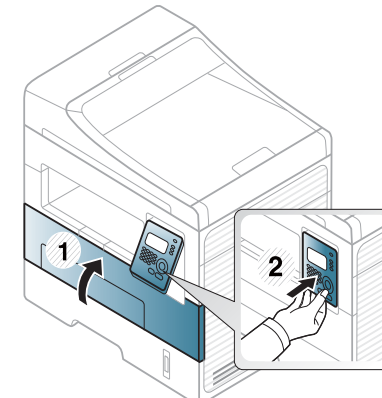
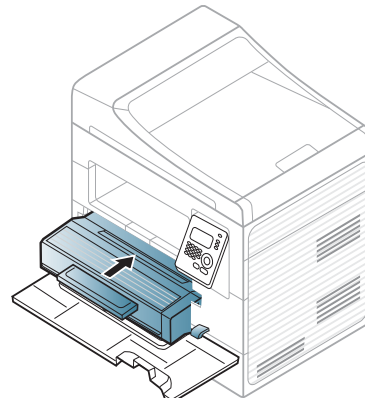
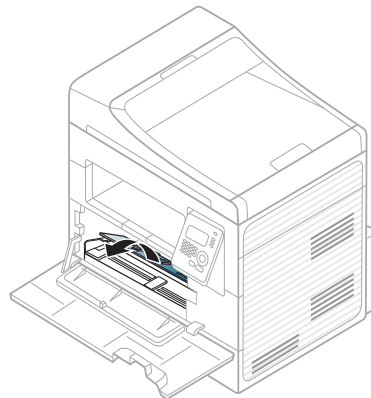
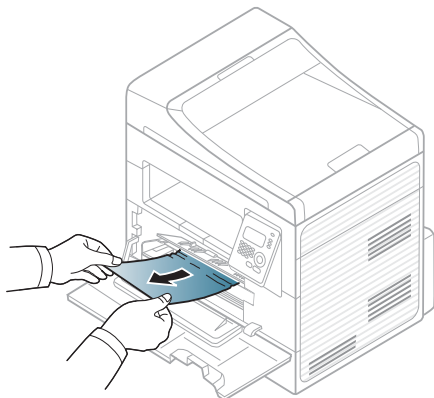
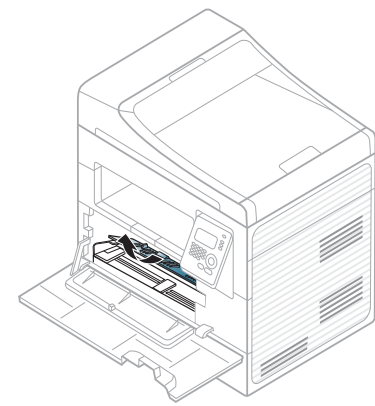
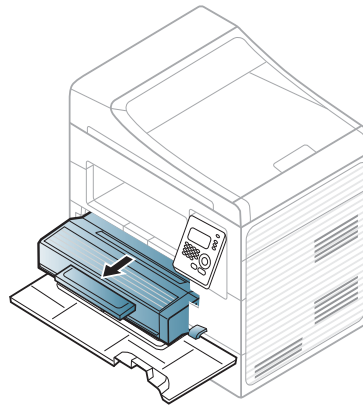
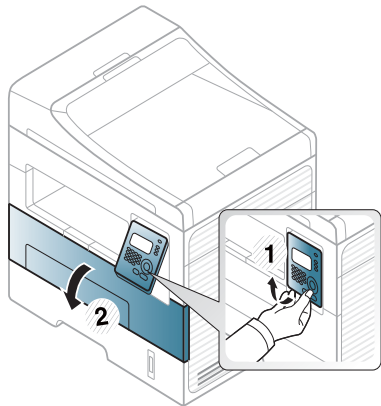

Επίλυση περιπτώσεων εμπλοκής χαρτιού

Στην περιοχή εξόδου

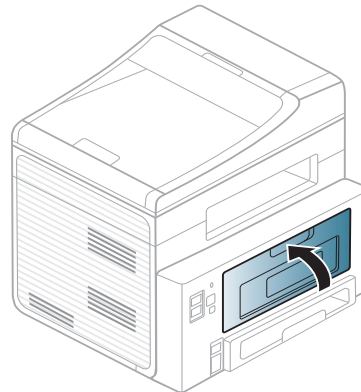
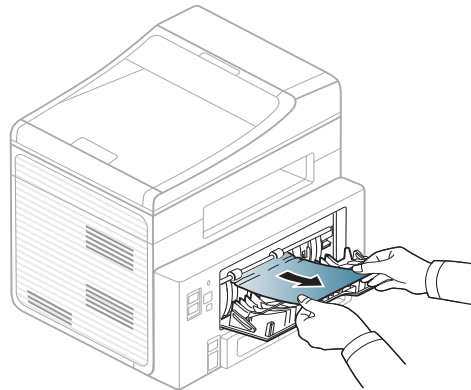
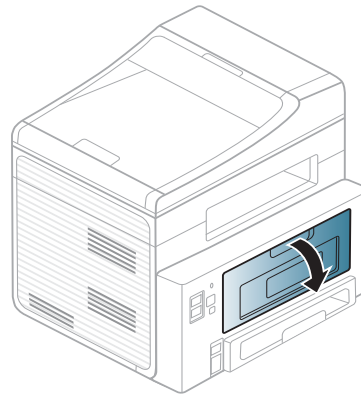
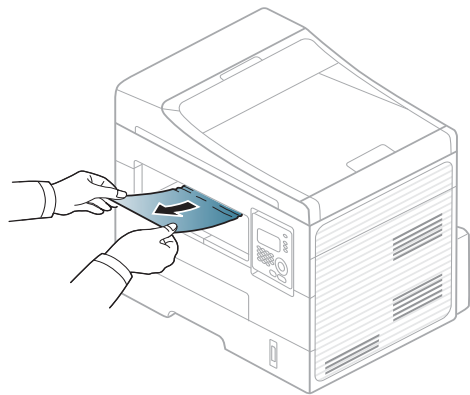

Επίλυση περιπτώσεων εμπλοκής χαρτιού

Στην περιοχή της μονάδας εκτύπωσης διπλής όψης

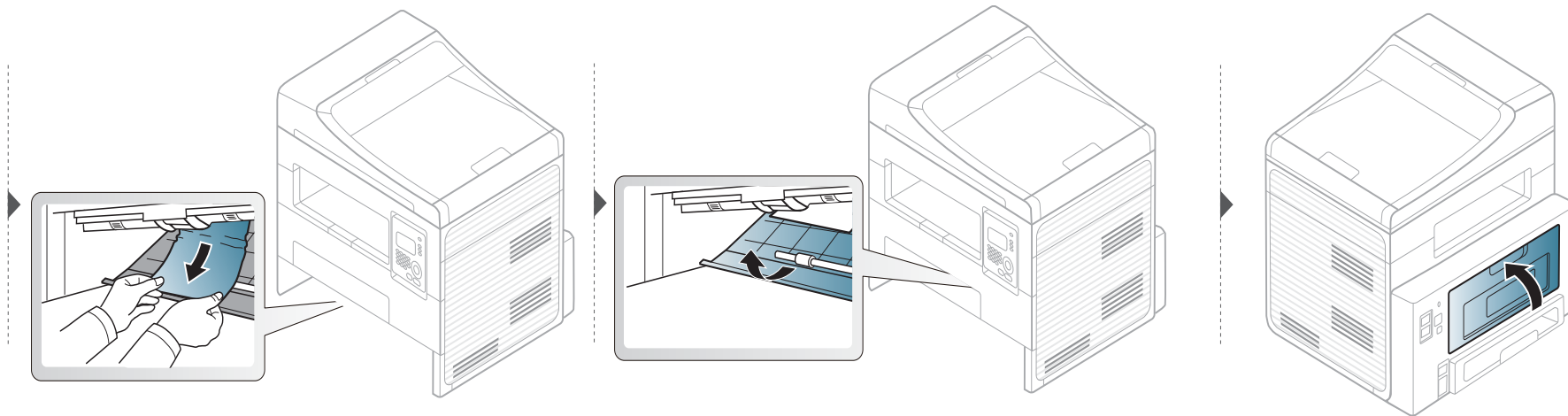
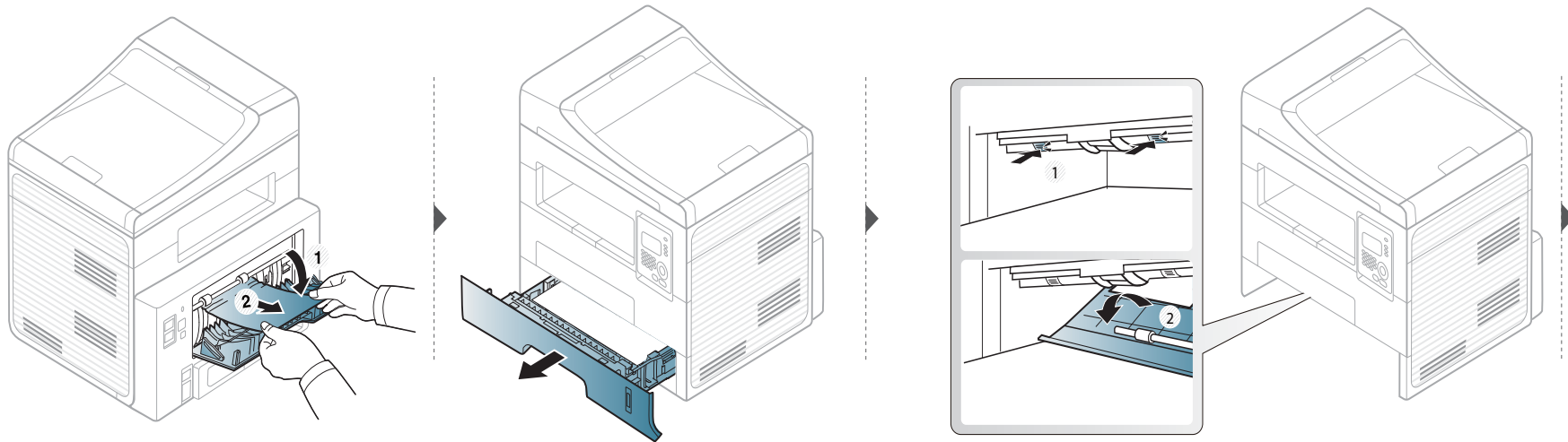

Κατανόηση του LED κατάστασης

Το χρώμα της λυχνίας LED επισημαίνει την τρέχουσα κατάσταση του μηχανήματος.



- Ορισμένες λυχνίες LED ίσως να μην είναι διαθέσιμες ανάλογα με το μοντέλο ή τη χώρα.
- Για να λύσετε το πρόβλημα, δείτε το μήνυμα σφάλματος και τις οδηγίες του στην ενότητα αντιμετώπισης προβλημάτων.
- Μπορείτε επίσης να επιλύσετε το πρόβλημα με τις οδηγίες από το παράθυρο του προγράμματος παρακολούθησης Κατάσταση εκτυπωτή.
- Αν το πρόβλημα επιμένει, καλέστε εκπρόσωπο του σέρβις.

Κατανόηση του LED κατάστασης

Κατάσταση		Περιγραφή	
LED Status	Απενεργοποιημένο		
	Πράσινο	Αναβοσβήνει	Όταν το φωτάκι επιστροφής αναβοσβήνει, το μηχάνημα λαμβάνει ή εκτυπώνει δεδομένα.
		Ενεργοποίηση	<ul style="list-style-type: none">• Το μηχάνημα είναι online και μπορεί να χρησιμοποιηθεί.
	Κόκκινο	Αναβοσβήνει	<ul style="list-style-type: none">• Παρουσιάστηκε ένα μικρό σφάλμα και το μηχάνημα αναμένει τη διόρθωση του σφάλματος. Ελέγξτε το μήνυμα στην οθόνη. Όταν επιλυθεί το πρόβλημα, το μηχάνημα ξαναρχίζει την εκτύπωση. Για ορισμένα μοντέλα που δεν υποστηρίζουν την οθόνη ενδείξεων στον πίνακα ελέγχου, δεν υπάρχει αυτή η δυνατότητα.• Στην κασέτα απομένει μικρή ποσότητα τόνερ. Η εκτιμώμενη διάρκεια ζωής της κασέτας τόνερ πλησιάζει στο τέλος της. Προετοιμάστε νέα κασέτα για αντικατάσταση. Μπορείτε να βελτιώσετε προσωρινά την ποιότητα εκτύπωσης ανακατανέμοντας το τόνερ (Βλέπε “Ανακατανομή τόνερ” στη σελίδα 71).
Ενεργοποίηση		<ul style="list-style-type: none">• Μια κασέτα τόνερ έχει σχεδόν συμπληρώσει την εκτιμώμενη διάρκεια ζωής της^a. Συνιστάται η αντικατάσταση της κασέτας τόνερ (Βλέπε “Αντικατάσταση της κασέτας τόνερ” στη σελίδα 72).• Το κάλυμμα είναι ανοικτό. Κλείστε το κάλυμμα.• Δεν υπάρχει χαρτί στο δίσκο. Βάλτε χαρτί στο δίσκο.• Το μηχάνημα διέκοψε τη λειτουργία του εξαιτίας κάποιου σοβαρού σφάλματος. Ελέγξτε το μήνυμα στην οθόνη. (Βλέπε “Επεξήγηση μηνυμάτων οθονής” στη σελίδα 95).	
 LED Power	Μπλε	Ενεργοποίηση	Το μηχάνημα βρίσκεται στη λειτουργία εξοικονόμησης ενέργειας.
		Απενεργοποιημένο	Το μηχάνημα είναι σε λειτουργία ετοιμότητας ή είναι απενεργοποιημένο.

Κατανόηση του LED κατάστασης

Κατάσταση			Περιγραφή
κουμπί  Eco	Πράσινο	Ενεργοποίηση	Η λειτουργία Eco είναι ενεργοποιημένη. Κατά την εκτύπωση θα χρησιμοποιηθούν αυτόματα οι λειτουργίες εκτύπωσης διπλής όψης, 2-up, εξοικονόμησης τόνερ, παράλειψης κενής σελίδας (βλ. “Οικονομική εκτύπωση” στη σελίδα 52).
		Απενεργοποιημένο	Η λειτουργία Eco είναι απενεργοποιημένη.

- a. Η εκτιμώμενη διάρκεια ζωής κασέτας είναι η αναμενόμενη ή η εκτιμώμενη διάρκεια ζωής της κασέτας τόνερ, που επισημαίνει πόσες εκτυπώσεις μπορείτε να πραγματοποιήσετε κατά μέσο όρο και που έχει σχεδιαστεί σύμφωνα με το ISO/IEC 19752. Ο αριθμός των σελίδων μπορεί να επηρεαστεί από το περιβάλλον λειτουργίας, το ποσοστό της περιοχής εικόνας, το διάστημα εκτύπωσης, τα γραφικά, τον τύπο και το μέγεθος του μέσου εκτύπωσης. Στην κασέτα μπορεί να απομείνει ποσότητα γραφίτη, ακόμα και αν είναι αναμμένη η κόκκινη ενδεικτική λυχνία και ο εκτυπωτής διακόψει τη λειτουργία εκτύπωσης.

Επεξήγηση μηνυμάτων οθόνης

Στην οθόνη του πίνακα ελέγχου εμφανίζονται μηνύματα που υποδεικνύουν την κατάσταση του μηχανήματος ή τυχόν σφάλματα. Ανατρέξτε στους παρακάτω πίνακες για να κατανοήσετε τα μηνύματα και τη σημασία τους και να διορθώσετε το πρόβλημα, αν χρειάζεται.



- Αν κάποιο μήνυμα δεν βρίσκεται στον πίνακα, απενεργοποιήστε και επανενεργοποιήστε το μηχάνημα και δοκιμάστε την εργασία εκτύπωσης ξανά. Αν το πρόβλημα επιμένει, καλέστε εκπρόσωπο του σέρβις.
- Όταν καλέσετε για σέρβις, αναφέρατε στον εκπρόσωπο του σέρβις το περιεχόμενο του μηνύματος της οθόνης.
- Ενδέχεται κάποια μηνύματα να μην εμφανιστούν στην οθόνη ανάλογα με τις επιλογές ή τα μοντέλα.
- Το [αριθμός σφάλματος] υποδηλώνει τον αριθμό σφάλματος.
- Το [τύπος δίσκου] επισημαίνει τον αριθμό του δίσκου.

Μηνύματα που σχετίζονται με εμπλοκές χαρτιού

Μηνυμα	Σημασία	Προτεινόμενες λύσεις
Document jam Remove jam	Το τοποθετημένο πρωτότυπο έγγραφο έχει μπλοκάρει στον τροφοδότη εγγράφων.	Διορθώστε την εμπλοκή (Βλέπε “Διόρθωση εμπλοκών πρωτότυπων εγγράφων” στη σελίδα 83).



Μηνυμα	Σημασία	Προτεινόμενες λύσεις
Paper Jam in tray	Παρουσιάστηκε εμπλοκή χαρτιού στην περιοχή τροφοδότησης.	Διορθώστε την εμπλοκή (Βλέπε “Στο δίσκο” στη σελίδα 87).
Paper Jam in Manual Feeder	Παρουσιάστηκε εμπλοκή χαρτιού στο μη αυτόματο τροφοδότη.	Διορθώστε την εμπλοκή (Βλέπε “Στο δίσκο μη αυτόματης τροφοδότησης” στη σελίδα 88).
Paper Jam inside machine	Παρουσιάστηκε εμπλοκή χαρτιού στο εσωτερικό του μηχανήματος.	Διορθώστε την εμπλοκή (Βλέπε “Στο εσωτερικό του μηχανήματος” στη σελίδα 89).
Paper Jam in exit area	Παρουσιάστηκε εμπλοκή χαρτιού στην περιοχή εξόδου χαρτιού.	Διορθώστε την εμπλοκή (Βλέπε “Στην περιοχή εξόδου” στη σελίδα 90).
<ul style="list-style-type: none">• Paper Jam bottom of duplex• Paper Jam top of duplex	Παρουσιάστηκε εμπλοκή χαρτιού στην περιοχή της μονάδας εκτύπωσης διπλής όψης.	Διορθώστε την εμπλοκή (Βλέπε “Στην περιοχή της μονάδας εκτύπωσης διπλής όψης” στη σελίδα 91).

Επεξήγηση μηνυμάτων οθόνης

Μηνύματα σχετικά με το τόνερ

Μηνυμα	Σημασία	Προτεινόμενες λύσεις
Install Toner Cartridge	Η κασέτα γραφίτη δεν έχει τοποθετηθεί.	Τοποθετήστε μια κασέτα γραφίτη.
Not Compatible Toner cartridge	Η κασέτα τόνερ που τοποθετήσατε δεν προορίζεται για το μηχάνημά σας.	Τοποθετήστε γνήσια κασέτα τόνερ της Dell, η οποία προορίζεται για το μηχάνημά σας.
Prepare new cartridge	Στην κασέτα που υποδεικνύεται απομένει μικρή ποσότητα τόνερ. Η εκτιμώμενη διάρκεια ζωής της κασέτας τόνερ πλησιάζει στο τέλος της.	Προετοιμάστε νέα κασέτα για αντικατάσταση. Μπορείτε να βελτιώσετε προσωρινά την ποιότητα εκτύπωσης ανακατανέμοντας το τόνερ (Βλέπε “Ανακατανομή τόνερ” στη σελίδα 71).

Επεξήγηση μηνυμάτων οθόνης

Μηνυμα	Σημασία	Προτεινόμενες λύσεις
<ul style="list-style-type: none">• Replace new cartridge• Toner Exhausted	<p>Μια κασέτα τόνερ πλησιάζει σχεδόν στο τέλος της εκτιμώμενης ζωής. Το μηχάνημα διακόπτει την εκτύπωση.</p> <div data-bbox="495 395 1294 1050"><p>Η εκτιμώμενη διάρκεια ζωής κασέτας είναι η αναμενόμενη ή η εκτιμώμενη διάρκεια ζωής της κασέτας τόνερ, που επισημαίνει πόσες εκτυπώσεις μπορείτε να πραγματοποιήσετε κατά μέσο όρο και που έχει σχεδιαστεί σύμφωνα με το ISO/OEC 19752. (Βλέπε “Διαθέσιμα αναλώσιμα” στη σελίδα 68). Ο αριθμός των σελίδων ενδέχεται να επηρεάζεται από το περιβάλλον λειτουργίας, το ποσοστό της περιοχής εικόνας, το διάστημα εκτύπωσης, τον τύπο μέσου και το μέγεθος του μέσου. Κάποια ποσότητα τόνερ ενδέχεται να παραμείνει μέσα στην κασέτα, ακόμα και εάν εμφανιστεί το μήνυμα τοποθέτησης νέας κασέτας και το μηχάνημα σταματάει την εκτύπωση.</p></div>	<ul style="list-style-type: none">• Μπορείτε να επιλέξετε μεταξύ Stop ή Continue, όπως φαίνεται στον πίνακα ελέγχου. Αν επιλέξετε Stop, ο εκτυπωτής διακόπτει την εκτύπωση και δεν μπορείτε να εκτυπώσετε πλέον αν δεν αλλάξετε την κασέτα. Αν επιλέξετε Continue, το μηχάνημα συνεχίζει να εκτυπώνει, αλλά δεν παρέχεται εγγύηση για την ποιότητα εκτύπωσης.• Αντικαταστήστε την κασέτα τόνερ για να έχετε την καλύτερη δυνατή ποιότητα εκτύπωσης, όταν εμφανιστεί αυτό το μήνυμα. Η χρήση της κασέτας πέραν αυτού του σταδίου ενδέχεται να υποβαθμίσει την ποιότητα της εκτύπωσης (Βλέπε “Αντικατάσταση της κασέτας τόνερ” στη σελίδα 72). <div data-bbox="1323 756 2197 1118"><p>Η Dell δεν συνιστά τη χρήση μη γνήσιας κασέτας τόνερ Dell π.χ. επαναγομωμένης ή ανακατασκευασμένης κασέτας τόνερ. Η Dell δεν μπορεί να εγγυηθεί την ποιότητα μη γνήσιων κασετών τόνερ Samsung. Αν απαιτηθεί σέρβις ή επιδιόρθωση εξαιτίας της χρήσης μη γνήσιων κασετών τόνερ Dell, οι εργασίες δεν καλύπτονται από την εγγύηση του μηχανήματος.</p></div> <ul style="list-style-type: none">• Αν το μηχάνημα διακόψει την εκτύπωση, αντικαταστήστε την κασέτα τόνερ (βλέπε “Αντικατάσταση της κασέτας τόνερ” στη σελίδα 72).

Επεξήγηση μηνυμάτων οθόνης

Μηνύματα σχετικά με το δίσκο

Μηνυμα	Σημασία	Προτεινόμενες λύσεις
Output bin full Remove paper	Ο δίσκος εξόδου είναι γεμάτος.	Αφαιρέστε τα χαρτιά από το δίσκο εξόδου και ο εκτυπωτής θα συνεχίσει την εκτύπωση.
Paper Empty in [tray type]	Δεν υπάρχει χαρτί στο δίσκο ή στο μη αυτόματο τροφοδότη.	Τοποθετήστε χαρτί στο δίσκο (Βλέπε “Τοποθέτηση χαρτιού στο δίσκο” στη σελίδα 35, “Τοποθέτηση χαρτιού στο δίσκο” στη σελίδα 35).
<ul style="list-style-type: none">• Tray Paper mismatch• Manual Paper mismatch	Το μέγεθος χαρτιού που έχει καθοριστεί στις ιδιότητες του εκτυπωτή δεν ταιριάζει με το χαρτί που τοποθετήσατε.	Τοποθετήστε το απαιτούμενο μέγεθος χαρτιού.

Μηνύματα σχετικά με το δίκτυο

Μηνυμα	Σημασία	Προτεινόμενες λύσεις
Network Problem: IP Conflict	Η διεύθυνση IP του δικτύου που ορίσατε χρησιμοποιείται από κάποιον άλλον.	Ελέγξτε τη διεύθυνση IP και επανορίστε την, αν χρειάζεται (βλ. Οδηγό Για Προχωρημένους).

Διάφορα μηνύματα

Μηνυμα	Σημασία	Προτεινόμενες λύσεις
Door of scanner is open	Το κάλυμμα του τροφοδότη εγγράφων δεν έχει ασφαλίσει καλά.	Κλείστε το κάλυμμα μέχρι να ασφαλίσει στη θέση του.
Error [error number] Turn off then on	Δεν είναι δυνατός ο έλεγχος της μονάδας μηχανήματος.	Επανεκκινήστε την τροφοδοσία και προσπαθήστε να εκτυπώσετε ξανά την εργασία. Αν το πρόβλημα παραμένει, καλέστε για σέρβις.

Επεξήγηση μηνυμάτων οθόνης

Μηνυμα	Σημασία	Προτεινόμενες λύσεις
Memory Full Remove Job	Η μνήμη είναι πλήρης.	Εκτυπώστε ή αφαιρέστε την εργασία ληφθέντος φαξ από το Secure Receive (βλέπε Οδηγό Για Προχωρημένους).
Scanner Locked	Η μονάδα σάρωσης είναι κλειδωμένη.	Σβήστε και ανάψτε ξανά τη συσκευή. Αν το πρόβλημα παραμένει, καλέστε για σέρβις.



5. Παράρτημα

Αυτό το κεφάλαιο αναφέρει τα τεχνικά χαρακτηριστικά του προϊόντος και πληροφορίες σχετικά με τους ισχύοντες κανονισμούς.

- Τεχνικά χαρακτηριστικά 101
- Πολιτική τεχνικής υποστήριξης της Dell 110
- Επικοινωνία με την Dell 111
- Πολιτική εγγυήσεων και επιστροφών 112
- Πνευματικά δικαιώματα 113



Τεχνικά χαρακτηριστικά

Γενικά τεχνικά χαρακτηριστικά



Οι τιμές των τεχνικών χαρακτηριστικών που αναφέρονται παρακάτω μπορεί να αλλάξουν χωρίς προειδοποίηση. Βλέπε www.dell.com ή support.dell.com για πιθανές αλλαγές στις πληροφορίες.

Στοιχεία		Περιγραφή
Διάσταση	Πλάτος x Μήκος x Ύψος	406 x 338 x 384 mm
Βάρος	Μηχάνημα μαζί με αναλώσιμα	10,4 κιλά
Επίπεδο θορύβου ^a	Κατάσταση ετοιμότητας	26 dB(A)
	Λειτουργία εκτύπωσης	Κάτω των 50 dB(A)
	Λειτουργία αντιγραφής	Κάτω των 53 dB(A)
	Λειτουργία σάρωσης (γυάλινη επιφάνεια σαρωτή)	52 dB(A)
	Λειτουργία σάρωσης (τροφοδότης εγγράφων)	53 dB(A)
Θερμοκρασία	Λειτουργία	10 έως 32 °C
	Αποθήκευση (στη συσκευασία)	-20 έως 40 °C

Τεχνικά χαρακτηριστικά

Στοιχεία		Περιγραφή
Υγρασία	Λειτουργία	20 έως 80% σχετική υγρασία
	Αποθήκευση (στη συσκευασία)	10 έως 90% σχετική υγρασία
Χαρακτηριστικά ρεύματος ^b	Μοντέλα 110 Volt	AC 110 – 127 V
	Μοντέλα 220 Volt	AC 220 – 240 V
Κατανάλωση ισχύος	Μέση σε κατάσταση λειτουργίας	Λιγότερο από 400 W
	Κατάσταση ετοιμότητας	Λιγότερο από 50 W
	Λειτουργία εξοικονόμησης ενέργειας	Λιγότερο από 3,0 W
	Λειτουργία απενεργοποίησης	Λιγότερο από 0,2 W
	Λειτουργία αναμονής δικτύου (Ενεργοποίηση όλων των θυρών)	Λιγότερο από 3,0 W

a. Επίπεδο πίεσης θορύβου, ISO 7779, κατόπιν ελέγχου με τις εξής παραμέτρους: βασική εγκατάσταση μηχανήματος, χαρτί A4, εκτύπωση μίας όψης.

b. Ανατρέξτε στην ετικέτα χαρακτηριστικών του μηχανήματος για τις σωστές τιμές τάσης (V), συχνότητας (hertz) και ρεύματος (A) για το μηχάνημά σας.

Τεχνικά χαρακτηριστικά

Προδιαγραφές μέσω εκτύπωσης

Τύπος	Μέγεθος	Διαστάσεις	Βάρος/χωρητικότητα μέσου εκτύπωσης ^a	
			Δίσκος	Μη αυτόματος τροφοδότης ^b
Απλό χαρτί	Letter	216 x 279 mm	70 έως 90g/m ² (19 έως 24lbs bond) • 250 φύλλα 80 γρ./μ ²	70 έως 90g/m ² (19 έως 24lbs bond) • 1 φύλλο 80 γρ./μ ²
	Legal	216 x 356 mm		
	US Folio	216 x 330 mm		
	A4	210 x 297 mm		
	Oficio	216 x 343 mm		
	JIS B5	182 x 257 mm		
	ISO B5	176 x 250 mm		
	Executive	184 x 267 mm		
	A5	148 x 210 mm		
	A6	105 x 148 mm		

Τεχνικά χαρακτηριστικά

Τύπος	Μέγεθος	Διαστάσεις	Βάρος/χωρητικότητα μέσου εκτύπωσης ^a	
			Δίσκος	Μη αυτόματος τροφοδότης ^b
Φάκελος	Φάκελος Monarch	98 x 191 mm	Μη διαθέσιμο για το δίσκο	60 έως 220 g/m ² (16 έως 59 lbs bond)
	Φάκελος Αρ.10	105 x 241 mm		
	Φάκελος DL	110 x 220 mm		
	Φάκελος C5	162 x 229 mm		
	Φάκελος C6	114 x 162 mm		
Χοντρό χαρτί	Ανατρέξτε στην ενότητα “Απλό χαρτί”	Ανατρέξτε στην ενότητα “Απλό χαρτί”	91 έως 105 g/m ² (24 έως 28 lbs bond)	91 έως 105 g/m ² (24 έως 28 lbs bond)
Πιο χοντρό χαρτί	Ανατρέξτε στην ενότητα “Απλό χαρτί”	Ανατρέξτε στην ενότητα “Απλό χαρτί”	Μη διαθέσιμο για το δίσκο	164 έως 220 g/m ² (44 έως 59 lbs bond)
Λεπτό χαρτί	Ανατρέξτε στην ενότητα “Απλό χαρτί”	Ανατρέξτε στην ενότητα “Απλό χαρτί”	60 έως 70 g/m ² (16 έως 19 lbs bond)	60 έως 70 g/m ² (16 έως 19 lbs bond)
Διαφάνεια	Letter, A4	Ανατρέξτε στην ενότητα “Απλό χαρτί”	Μη διαθέσιμο για το δίσκο	138 έως 146 g/m ² (37 έως 39 lbs bond)
Ετικέτες ^c	Letter, Legal, US Folio, A4, JIS B5, ISO B5, Executive, A5	Ανατρέξτε στην ενότητα “Απλό χαρτί”	Μη διαθέσιμο για το δίσκο	120 έως 150 g/m ²

Τεχνικά χαρακτηριστικά

Τύπος	Μέγεθος	Διαστάσεις	Βάρος/χωρητικότητα μέσου εκτύπωσης ^a	
			Δίσκος	Μη αυτόματος τροφοδότης ^b
Χαρτόνι	Letter, Legal, US Folio, A4, JIS B5, ISO B5, Executive, A5, Postcard 4x6	Ανατρέξτε στην ενότητα “Απλό χαρτί”	121 έως 163 g/m ²	121 έως 163 g/m ²
Χαρτί τύπου bond	Ανατρέξτε στην ενότητα “Απλό χαρτί”	Ανατρέξτε στην ενότητα “Απλό χαρτί”	106 έως 120 g/m ²	106 έως 120 g/m ²
Ελάχιστο μέγεθος (προσαρμοσμένο)		<ul style="list-style-type: none"> Μη αυτόματος τροφοδότης: 76 x 127 mm Δίσκος: 105 x 148,5 mm 	60 έως 163 g/m ^{2d, e}	
Μέγιστο μέγεθος (προσαρμοσμένο)	216 x 356 mm			

a. Η μέγιστη χωρητικότητα μπορεί να διαφέρει ανάλογα με το βάρος των μέσων, το πάχος και τις συνθήκες του περιβάλλοντος.

b. 1 φύλλο για μη αυτόματη τροφοδοσία.

c. Η ομαλότητα των ετικετών που χρησιμοποιούνται σε αυτό το μηχάνημα είναι 100 έως 250 (sheffield). Αυτό σημαίνει την αριθμητική τιμή ομαλότητας.

d. Οι διαθέσιμοι τύποι χαρτιού στο μη αυτόματο τροφοδότη: Απλό, Παχύ, Παχύτερο, Λεπτό, Βαμβακερό, Έγχρωμο, Προεκτυπωμένο, Ανακυκλωμένο, Φάκελος, Διαφάνεια, Ετικέτες, Χαρτόνι, Bond, τύπου Archive

e. Διαθέσιμοι τύποι χαρτιού στο δίσκο: Απλό, Χοντρό, Λεπτό, Ανακυκλωμένο, Χαρτόνι, Bond, τύπου Archive

Τεχνικά χαρακτηριστικά

Απαιτήσεις συστήματος

Microsoft® Windows®

Λειτουργικό σύστημα	Απαιτήσεις (συνιστωμενες)		
	CPU	RAM	Ελευθερος χωρος στο σκληρο δισκο
Windows® 2000	Intel® Pentium® II 400 MHz (Pentium III 933 MHz)	64 MB (128 MB)	600 MB
Windows® XP	Intel® Pentium® III 933 MHz (Pentium IV 1 GHz)	128 MB (256 MB)	1,5 GB
Windows Server® 2003	Intel® Pentium® III 933 MHz (Pentium IV 1 GHz)	128 MB (512 MB)	1,25 GB έως 2 GB
Windows Server® 2008	Intel® Pentium® IV 1 GHz (Pentium IV 2 GHz)	512 MB (2 GB)	10 GB
Windows Vista®	Intel® Pentium® IV 3 GHz	512 MB (1 GB)	15 GB
Windows® 7	Επεξεργαστής Intel® Pentium® IV 1 GHz 32-bit ή 64-bit ή ισχυρότερος	1 GB (2 GB)	16 GB
	<ul style="list-style-type: none">• Υποστήριξη για γραφικά DirectX® 9 με μνήμη 128 MB (για ενεργοποίηση του θέματος Aero).• Μονάδα DVD-R/W		
Windows Server® 2008 R2	Επεξεργαστές Intel® Pentium® IV 1 GHz (x86) ή 1,4 GHz (x64) (2 GHz ή ταχύτεροι)	512 MB (2 GB)	10 GB

Τεχνικά χαρακτηριστικά



- Ο Internet Explorer 6.0 ή νεότερη έκδοση είναι η ελάχιστη απαίτηση για όλα τα λειτουργικά συστήματα Windows.
- Οι χρήστες που έχουν δικαίωμα διαχειριστή μπορούν να εγκαταστήσουν το λογισμικό.
- Το **Windows Terminal Services** είναι συμβατό με το μηχάνημά σας.
- Για τα **Windows 2000**, απαιτείται **Services Pack 4** ή νεότερο.

Macintosh

Λειτουργικό σύστημα	Απαιτήσεις (Συνιστώμενες)		
	CPU	RAM	Ελεύθερος χώρος στο σκληρό δίσκο
Mac OS X 10.4	<ul style="list-style-type: none">• Επεξεργαστές Intel®• PowerPC G4/G5	<ul style="list-style-type: none">• 128 MB για powerPC Mac (512 MB)• 512 MB για Mac με επεξεργαστή Intel (1 GB)	1 GB
Mac OS X 10.5	<ul style="list-style-type: none">• Επεξεργαστές Intel®• Power PC G4/G5 867 MHz ή ταχύτερος	512 MB (1 GB)	1 GB
Mac OS X 10.6	<ul style="list-style-type: none">• Επεξεργαστές Intel®	1 GB (2 GB)	1 GB
Mac OS X 10.7 ~ 10.10	<ul style="list-style-type: none">• Επεξεργαστές Intel®	2 GB	4 GB

Τεχνικά χαρακτηριστικά

Linux

Στοιχεία	Απαιτήσεις
Λειτουργικό σύστημα	Redhat® Enterprise Linux WS 4, 5 (32/64 bit) Fedora 5 ~ 13 (32/64 bit) SuSE Linux 10.1 (32 bit) OpenSuSE® 10.2, 10.3, 11.0, 11.1, 11.2 (32/64 bit) Mandriva 2007, 2008, 2009, 2009.1, 2010 (32/64 bit) Ubuntu 6.06, 6.10, 7.04, 7.10, 8.04, 8.10, 9.04, 9.10, 10.04 (32/64 bit) SuSE Linux Enterprise Desktop 10, 11 (32/64 bit) Debian 4.0, 5.0 (32/64 bit)
CPU	Pentium IV 2.4GHz (Intel Core™2)
RAM	512 MB (1 GB)
Ελεύθερος χώρος στο σκληρό δίσκο	1 GB (2 GB)

Unix

Στοιχεία	Απαιτήσεις
Λειτουργικό σύστημα	Sun Solaris 9, 10 (x86, SPARC) HP-UX 11.0, 11i v1, 11i v2, 11i v3 (PA-RISC, Itanium) IBM AIX 5.1, 5.2, 5.3, 5.4
Ελεύθερος χώρος στο σκληρό δίσκο	Έως 100 MB

Τεχνικά χαρακτηριστικά

Περιβαλλον δικτύου

Χρειάζεται να ρυθμίσετε τα πρωτόκολλα δικτύου στο μηχάνημα, για να το χρησιμοποιήσετε ως μηχάνημα δικτύου. Στον ακόλουθο πίνακα αναφέρονται τα περιβάλλοντα δικτύου που υποστηρίζονται από το μηχάνημα.

Στοιχεία	Τεχνικά χαρακτηριστικά
Διασύνδεση δικτύου	<ul style="list-style-type: none">• Ενσύρματο τοπικό δίκτυο με Ethernet 10/100 Base TX
Λειτουργικό σύστημα δικτύου	<ul style="list-style-type: none">• Windows 2000/Server 2003/Server 2008/XP/Vista/7/Server 2008 R2• Διάφορα λειτουργικά συστήματα Linux• Mac OS X 10.4 ~ 10.10• Unix
Πρωτόκολλα δικτύου	<ul style="list-style-type: none">• TCP/IPv4• DHCP, BOOTP• DNS, WINS, Bonjour, SLP, UPnP• Standard TCP/IP Printing (RAW), LPR, IPP, WSD• SNMPv 1/2/3, HTTP• TCP/IPv6 (DHCP, DNS, RAW, LPR, SNMPv 1/2/3, HTTP)

Πολιτική τεχνικής υποστήριξης της Dell

Η τεχνική υποστήριξη με τη βοήθεια τεχνικών προϋποθέτει τη συνεργασία και συμμετοχή του πελάτη στη διαδικασία αντιμετώπισης προβλημάτων και εξασφαλίζει την επαναφορά του λειτουργικού συστήματος, του λογισμικού εφαρμογών και των προγραμμάτων οδήγησης υλικού στις αρχικές παραμέτρους όπως είχαν προκαθοριστεί από την Dell κατά την αποστολή, καθώς και την επαλήθευση της σωστής λειτουργίας του εκτυπωτή και κάθε υλικού που έχει εγκατασταθεί από την Dell. Εκτός από την παροχή τεχνικής υποστήριξης από τεχνικούς, υπάρχει και δυνατότητα παροχής online τεχνικής υποστήριξης από την αντίστοιχη υπηρεσία της Dell. Επίσης, ενδέχεται να διατίθενται προς πώληση πρόσθετες επιλογές τεχνικής υποστήριξης.

Η Dell παρέχει περιορισμένη τεχνική υποστήριξη για τον εκτυπωτή καθώς και για το λογισμικό και τα περιφερειακά που ενδέχεται να έχουν εγκατασταθεί από την Dell. Η υποστήριξη για λογισμικό και περιφερειακά τρίτων καθώς και εκείνων που αγοράστηκαν ή/και εγκαταστάθηκαν μέσω των Software & Peripherals (DellWare), ReadyWare και Custom Factory Integration (CFI/DellPlus) παρέχεται από τον αρχικό κατασκευαστή.

Επικοινωνία με την Dell

Μπορείτε να μεταβείτε στην υπηρεσία τεχνικής υποστήριξης της Dell στη διεύθυνση **support.dell.com**. Επιλέξτε την περιοχή σας στη σελίδα WELCOME TO DELL SUPPORT και συμπληρώστε τις λεπτομέρειες που απαιτούνται για να μεταβείτε στα βοηθητικά εργαλεία και τις πληροφορίες.

Μπορείτε να επικοινωνήσετε ηλεκτρονικά με την Dell από τις εξής διευθύνσεις:

- World Wide Web
 - **www.dell.com/**
 - **www.dell.com/ap/** (μόνο για χώρες Ασίας/Ειρηνικού)
 - **www.dell.com/jp/** (μόνο για Ιαπωνία)
 - **www.euro.dell.com** (μόνο για Ευρώπη)
 - **www.dell.com/la/** (για χώρες της Λατινικής Αμερικής και της Καραϊβικής)
 - **www.dell.ca** (μόνο Καναδάς)
- Ανώνυμο πρωτόκολο μεταφοράς αρχείων (FTP)
 - **ftp.dell.com**
Συνδεθείτε ως χρήστης με το όνομα: anonymous και χρησιμοποιήστε την ηλεκτρονική σας διεύθυνση ως κωδικό πρόσβασης.
- Ηλεκτρονική υπηρεσία υποστήριξης
 - **mobile_support@us.dell.com**
 - **support@us.dell.com**
- **la-techsupport@dell.com** (μόνο για χώρες της Λατινικής Αμερικής και Καραϊβικής)
- **apsupport@dell.com** (μόνο για χώρες Ασίας/Ειρηνικού)
- **support.jp.dell.com** (μόνο για Ιαπωνία)
- **support.euro.dell.com** (μόνο για Ευρώπη)
- Ηλεκτρονική υπηρεσία ενημέρωσης
 - **apmarketing@dell.com** (μόνο για χώρες Ασίας/Ειρηνικού)
 - **sales_canada@dell.com** (μόνο για Καναδά)

Πολιτική εγγυήσεων και επιστροφών

Η Dell Inc. (καλούμενη ως “Dell”) κατασκευάζει τα προϊόντα υλικού από μέρη και εξαρτήματα που είναι καινούργια ή εφάμιλλα καινούργιων σύμφωνα με τις πρακτικές που καθορίζονται από τα πρότυπα του κλάδου. Για πληροφορίες σχετικά με την εγγύηση που παρέχει η Dell για τον συγκεκριμένο εκτυπωτή, ανατρέξτε στον *Οδηγό προϊόντος*.

Πνευματικά δικαιώματα

Οι πληροφορίες σε αυτό το έγγραφο υπόκεινται σε αλλαγές χωρίς ειδοποίηση.

©2012 Dell Inc. Με την επιφύλαξη παντός δικαιώματος.

Απαγορεύεται αυστηρά η αναπαραγωγή αυτών των υλικών με οποιονδήποτε τρόπο χωρίς τη γραπτή άδεια της Dell Inc.

Εμπορικά σήματα που χρησιμοποιήθηκαν σε αυτό το κείμενο: *Dell*, the *Dell logo*, and *Dell Toner Management System* are trademarks of Τα εμπορικά σήματα Dell Inc.; *Microsoft*, *Windows*, *Windows Vista* και *Windows Server* είναι κατατεθέντα εμπορικά σήματα της Microsoft Corporation στις Ηνωμένες Πολιτείες ή/και σε άλλες χώρες. Τα εμπορικά σήματα *Adobe* και *Acrobat Reader* είναι κατατεθέντα ή εμπορικά σήματα της Adobe Systems Incorporated στις Ηνωμένες Πολιτείες ή/και σε άλλες χώρες.

iPad, iPhone, iPod touch, TrueType, Mac και Mac OS είναι εμπορικά σήματα της Apple Inc., κατατεθέντα στις Η.Π.Α. και σε άλλες χώρες. AirPrint και το λογότυπο AirPrint logo είναι εμπορικά σήματα της Apple Inc.

Άλλα εμπορικά σήματα και εμπορικές ονομασίες ενδέχεται να χρησιμοποιούνται σε αυτό το έγγραφο για αναφορά σε οντότητες που επικαλούνται τα σήματα και τις ονομασίες των προϊόντων τους.

Η Dell Inc. αποποιείται οποιοδήποτε ιδιοκτησιακό ενδιαφέρον σε εμπορικά σήματα και εμπορικές ονομασίες εκτός από αυτές που αποτελούν ιδιοκτησία της.

Google, Picasa, Google Docs, Android και Gmail αποτελούν είτε εμπορικά σήματα κατατεθέντα είτε εμπορικά σήματα της Google Inc.

Το Google Cloud Print αποτελεί εμπορικό σήμα της Google Inc.

Ανατρέξτε στο αρχείο «**LICENSE.txt**» που υπάρχει στο CD-ROM για πληροφορίες σχετικά με την άδεια χρήσης ανοικτού κώδικα.

REV. 4.00

Οδηγός χρήσης

Dell B1265dnf

ΓΙΑ ΠΡΟΧΩΡΗΜΈΝΟΥΣ

Αυτός ο οδηγός παρέχει πληροφορίες σχετικά με την εγκατάσταση, τις προηγμένες ρυθμίσεις, τη λειτουργία και την αντιμετώπιση προβλημάτων σε διάφορα λειτουργικά συστήματα.

Ορισμένες δυνατότητες ίσως να μην είναι διαθέσιμες ανάλογα με το μοντέλο ή τη χώρα.

ΒΑΣΙΚΟΣ

Αυτός ο οδηγός παρέχει πληροφορίες σχετικά με την εγκατάσταση, τις βασικές λειτουργίες και την αντιμετώπιση προβλημάτων στα windows.



1. Εγκατάσταση λογισμικού

Εγκατάσταση για Macintosh	118
Επανεγκατάσταση για Macintosh	120
Εγκατάσταση για Linux	121
Επανεγκατάσταση για Linux	122



2. Χρήση ενός μηχανήματος που είναι συνδεδεμένο στο δίκτυο

Χρήσιμα προγράμματα δικτύου	124
Ρυθμίσεις ενσύρματου δικτύου	125
Εγκατάσταση προγράμματος οδήγησης μέσω του δικτύου	128
ρύθμιση παραμέτρων IPv6	135
AirPrint	138
Google Cloud Print™	140



3. Μενού χρήσιμων ρυθμίσεων

Πριν ξεκινήσετε να διαβάζετε ένα κεφάλαιο	144
Μενού Εκτύπωση	145

Μενού αντιγραφής	146
Μενού φαξ	150
Εγκατάσταση συστήματος	154



4. Ειδικές λειτουργίες

Ρύθμιση του υψόμετρου	162
Εισαγωγή διάφορων χαρακτήρων	163
Δημιουργία βιβλίου διευθύνσεων φαξ	165
Λειτουργίες εκτύπωσης	168
Λειτουργίες σάρωσης	182
Λειτουργίες φαξ	190



5. Χρήσιμα εργαλεία διαχείρισης

Χρήση του βοηθητικού προγράμματος ενημέρωσης υλικολογισμικού	202
Χρήση του βοηθητικού προγράμματος παραγγελίας αναλώσιμων	203
Χρήση του Embedded Web Service	204
Χρήση του Dell Printer Manager	207
Χρήση του Κατάσταση εκτυπωτή Dell	211
Χρήση του Linux Unified Driver Configurator	213



6. Αντιμετώπιση προβλημάτων

Προβλήματα με την τροφοδότηση χαρτιού	219
Προβλήματα τροφοδοσίας και σύνδεσης καλωδίων	220
Προβλήματα εκτύπωσης	221
Προβλήματα ποιότητας εκτύπωσης	226
Προβλήματα αντιγραφής	234
Προβλήματα σάρωσης	235
Προβλήματα αποστολής φαξ	237
Προβλήματα με το λειτουργικό σύστημα	239



1. Εγκατάσταση λογισμικού

Αυτό το κεφάλαιο παρέχει οδηγίες για την εγκατάσταση απαραίτητου και χρήσιμου λογισμικού για χρήση σε περιβάλλοντα στα οποία το μηχάνημα συνδέεται μέσω καλωδίου. Ένα τοπικά συνδεδεμένο μηχάνημα είναι ένα μηχάνημα που συνδέεται απευθείας στον υπολογιστή σας χρησιμοποιώντας το καλώδιο. Αν το μηχάνημά σας είναι συνδεδεμένο σε δίκτυο, παραλείψτε τα βήματα που ακολουθούν και μεταβείτε στην ενότητα εγκατάστασης του προγράμματος οδήγησης του μηχανήματος συνδεδεμένου μέσω δικτύου (βλέπε “Εγκατάσταση προγράμματος οδήγησης μέσω του δικτύου” στη σελίδα 128).

- **Εγκατάσταση για Macintosh** **118**
- **Επανεγκατάσταση για Macintosh** **120**
- **Εγκατάσταση για Linux** **121**
- **Επανεγκατάσταση για Linux** **122**



- Εάν είστε χρήστης λειτουργικού συστήματος Windows, ανατρέξτε στο Βασικό οδηγό για την εγκατάσταση του προγράμματος οδήγησης του μηχανήματος (βλέπε “Τοπική εγκατάσταση του προγράμματος οδήγησης” στη σελίδα 23).
- Χρησιμοποιήστε μόνο καλώδιο USB με μήκος μικρότερο από 3 μέτρα.

Εγκατάσταση για Macintosh

- 1 Βεβαιωθείτε ότι το μηχάνημα είναι συνδεδεμένο με τον υπολογιστή και είναι ενεργοποιημένο.
- 2 Τοποθετήστε το παρεχόμενο CD λογισμικού στη μονάδα δίσκου CD-ROM.
- 3 Κάντε διπλό κλικ στο εικονίδιο CD-ROM που εμφανίζεται στην επιφάνεια εργασίας του Macintosh.
 - Για Mac OS X 10.8 ή νεότερη έκδοση, κάντε διπλό κλικ στο CD-ROM που εμφανίζεται στο πρόγραμμα **Finder**.
- 4 Κάντε διπλό κλικ στο φάκελο **MAC_Installer** > εικονίδιο **Installer OS X**.
- 5 Κάντε κλικ στο **Continue**.
- 6 Διαβάστε την άδεια χρήσης και κάντε κλικ στο κουμπί **Continue**.
- 7 Κάντε κλικ στην επιλογή **Agree** για να αποδεχθείτε τους όρους της άδειας χρήσης.
- 8 Όταν εμφανιστεί το μήνυμα που σας προειδοποιεί ότι όλες οι εφαρμογές του υπολογιστή σας θα κλείσουν, κάντε κλικ στο **Continue**.
- 9 Κάντε κλικ στο **Continue** στο παράθυρο **User Options Pane**.
- 10 Πατήστε **Install**. Θα εγκατασταθούν όλα τα συστατικά στοιχεία που είναι απαραίτητα για τις λειτουργίες του μηχανήματος.

Αν κάνετε κλικ στο **Customize**, μπορείτε να επιλέξετε μεμονωμένα στοιχεία για εγκατάσταση.
- 11 Πληκτρολογήστε τον κωδικό πρόσβασης και κάντε κλικ στο **OK**.
- 12 Μετά την εγκατάσταση λογισμικού θα χρειαστεί να κάνετε επανεκκίνηση του υπολογιστή σας. Κάντε κλικ στο **Continue Installation**.
- 13 Αφού ολοκληρωθεί η εγκατάσταση, κάντε κλικ στο **Restart**.
- 14 Ανοίξτε το φάκελο **Applications** > **Utilities** > **Print Setup Utility**.
 - Για Mac OS X 10.5 ή νεότερη έκδοση, ανοίξτε το φάκελο **Applications** > **System Preferences** και κάντε κλικ στο **Print & Fax**.
- 15 Κάντε κλικ στο **Add** στο **Printer List**.
 - Για Mac OS X 10.5 ή νεότερη έκδοση, κάντε κλικ στο εικονίδιο φακέλου «+». Στην οθόνη θα εμφανιστεί ένα αναδυόμενο παράθυρο.
- 16 Κάντε κλικ στην επιλογή **Default Browser** και βρείτε τη σύνδεση USB.
 - Για Mac OS X 10.5 ή νεότερη έκδοση, κάντε κλικ στο **Default** και βρείτε τη σύνδεση USB.

Εγκατάσταση για Macintosh

17 Σε Mac OS X 10.4, αν η Αυτόματη επιλογή δεν λειτουργήσει σωστά, επιλέξτε **Dell** στο **Print Using** και το όνομα του μηχανήματός σας στο **Model**.

- Για Mac OS X 10.5 ή νεότερη έκδοση, αν το Auto Select δεν λειτουργεί σωστά, επιλέξτε **Select a driver to use...** και το όνομα του μηχανήματός σας στο **Print Using**.

Το μηχανήμά σας εμφανίζεται στο **Printer List** και έχει οριστεί ως το προεπιλεγμένο μηχανήμα.

18 Κάντε κλικ στο **Add**.



Για να εγκαταστήσετε το πρόγραμμα οδήγησης φαξ:

- a** Ανοίξτε το φάκελο **Εφαρμογές > Dell > Fax Queue Creator**.
- b** Το μηχανήμά σας εμφανίζεται στη λίστα **Printer List**
- c** Επιλέξτε το μηχανήμα που θα χρησιμοποιήσετε και κάντε κλικ στο κουμπί **Create**

Επανεγκατάσταση για Macintosh

Σε περίπτωση που το πρόγραμμα οδήγησης εκτυπωτή δεν λειτουργεί σωστά, απεγκαταστήστε το και μετά επανεγκαταστήστε το.

- 1 Βεβαιωθείτε ότι το μηχάνημα είναι συνδεδεμένο με τον υπολογιστή και είναι ενεργοποιημένο.
- 2 Τοποθετήστε το παρεχόμενο CD λογισμικού στη μονάδα δίσκου CD-ROM.
- 3 Κάντε διπλό κλικ στο εικονίδιο CD-ROM που εμφανίζεται στην επιφάνεια εργασίας του Macintosh.
- 4 Κάντε διπλό κλικ στο φάκελο **MAC_Installer** > εικονίδιο **Uninstaller OS X**.
- 5 Πληκτρολογήστε τον κωδικό πρόσβασης και κάντε κλικ στο **OK**.
- 6 Όταν ολοκληρωθεί η κατάργηση εγκατάστασης, κάντε κλικ στο **OK**.



Εάν έχει ήδη προστεθεί ένα μηχάνημα, διαγράψτε το από το **Print Setup Utility** ή το **Print & Fax**.

Εγκατάσταση για Linux

Πρέπει να πραγματοποιήσετε λήψη των πακέτων Linux από την τοποθεσία της Dell στο Web για να εγκαταστήσετε το λογισμικό του εκτυπωτή (www.support.dell.com).

Εγκατάσταση του Unified Linux Driver

- 1 Βεβαιωθείτε ότι το μηχάνημα είναι συνδεδεμένο με τον υπολογιστή και είναι ενεργοποιημένο.
 - 2 Όταν εμφανιστεί το παράθυρο **Administrator Login**, πληκτρολογήστε “root” στο πεδίο **Login** και στη συνέχεια τον κωδικό πρόσβασης του συστήματος.
-  Πρέπει να συνδεθείτε ως super user (root) για να εγκαταστήσετε το λογισμικό του μηχανήματος. Εάν δεν είστε super user, συμβουλευτείτε τον διαχειριστή συστήματος.
- 3 Κατεβάστε από την τοποθεσία Web της Dell το πακέτο Unified Linux Driver στον υπολογιστή σας.
 - 4 Κάντε δεξί κλικ στο πακέτο **Unified Linux Driver** και αποσυμπιέστε το πακέτο.
 - 5 Κάντε διπλό κλικ στο **cdroot > autorun**.
 - 6 Όταν εμφανιστεί η οθόνη υποδοχής, κάντε κλικ στο **Next**.

- 7 Όταν ολοκληρωθεί η εγκατάσταση, κάντε κλικ στο **Finish**.

Το πρόγραμμα εγκατάστασης έχει προσθέσει το εικονίδιο του Unified Driver Configurator στην επιφάνεια εργασίας και Unified Driver group στο μενού συστήματος για δική σας ευκολία. Αν αντιμετωπίζετε δυσκολίες, ανατρέξτε στη βοήθεια στο μενού του συστήματος ή στις εφαρμογές Windows του πακέτου προγραμμάτων οδήγησης, όπως το **Unified Driver Configurator** ή το **Image Manager**.

Επανεγκατάσταση για Linux

Σε περίπτωση που το πρόγραμμα οδήγησης εκτυπωτή δεν λειτουργεί σωστά, απεγκαταστήστε το και μετά επανεγκαταστήστε το.

- 1 Βεβαιωθείτε ότι το μηχάνημα είναι συνδεδεμένο με τον υπολογιστή και είναι ενεργοποιημένο.
- 2 Όταν εμφανιστεί το παράθυρο **Administrator Login**, πληκτρολογήστε “root” στο πεδίο **Login** και στη συνέχεια τον κωδικό πρόσβασης του συστήματος.
Πρέπει να συνδεθείτε ως super user (root) για να απεγκαταστήσετε το πρόγραμμα οδήγησης εκτυπωτή. Εάν δεν είστε super user, συμβουλευτείτε τον διαχειριστή συστήματος.
- 3 Κάντε κλικ στο εικονίδιο στο κάτω μέρος της επιφάνειας εργασίας. Όταν εμφανιστεί η οθόνη “Terminal”, πληκτρολογήστε τα εξής.

```
[root@localhost root]#cd /opt/Dell/mfp/uninstall/[root@localhost  
uninstall]#./uninstall.sh
```
- 4 Κάντε κλικ στο **Uninstall**.
- 5 Κάντε κλικ στο κουμπί **Next**.
- 6 Κάντε κλικ στο **Finish**.



2. Χρήση ενός μηχανήματος που είναι συνδεδεμένο στο δίκτυο

Στο κεφάλαιο αυτό σας δίδονται οδηγίες βήμα-βήμα για τη ρύθμιση του μηχανήματος που συνδέεται μέσω δικτύου και του λογισμικού.

- **Χρήσιμα προγράμματα δικτύου** 124
- **Ρυθμίσεις ενσύρματου δικτύου** 125
- **Εγκατάσταση προγράμματος οδήγησης μέσω του δικτύου** 128
- **ρύθμιση παραμέτρων IPv6** 135
- **AirPrint** 138
- **Google Cloud Print™** 140



Οι υποστηριζόμενες προαιρετικές συσκευές και λειτουργίες ενδέχεται να διαφέρουν ανάλογα με το μοντέλο (βλέπε “Λειτουργίες” στη σελίδα 7).

Χρήσιμα προγράμματα δικτύου

Υπάρχουν διαθέσιμα διάφορα προγράμματα για τον εύκολο καθορισμό των ρυθμίσεων δικτύου σε περιβάλλον δικτύου. Ειδικά για το διαχειριστή του δικτύου, είναι εφικτή η διαχείριση πολλών μηχανημάτων στο δίκτυο.



Πριν χρησιμοποιήσετε τα παρακάτω προγράμματα, ρυθμίστε πρώτα τη διεύθυνση IP.

Embedded Web Service

Ο διακομιστής Web ενσωματωμένος στο μηχάνημα δικτύου σας δίνει τη δυνατότητα να εκτελέσετε τις ακόλουθες εργασίες (βλ. “Χρήση του Embedded Web Service” στη σελίδα 204).

- Ελέγξτε τις πληροφορίες και την κατάσταση αναλωσίμων.
- Να προσαρμόσετε τις ρυθμίσεις του μηχανήματος.
- Ρυθμίστε την επιλογή ειδοποίησης email. Όταν ενεργοποιήσετε αυτήν την επιλογή, η κατάσταση του μηχανήματος (έλλειψη στην κασέτα τόνερ ή σφάλμα μηχανήματος) αποστέλλεται αυτόματα στην ηλεκτρονική διεύθυνση συγκεκριμένου ατόμου.
- Να ρυθμίσετε τις απαραίτητες παραμέτρους δικτύου για το μηχάνημα, έτσι ώστε να συνδέεται σε διάφορα περιβάλλοντα δικτύου.

SetIP ρυθμίσεις ενσύρματου δικτύου

Αυτό το βοηθητικό πρόγραμμα σας επιτρέπει να επιλέξετε μια διασύνδεση δικτύου και να ρυθμίσετε μη αυτόματα τις διευθύνσεις IP που θα χρησιμοποιηθούν με το πρωτόκολλο TCP/IP.

- Βλέπε “Διαμόρφωση διεύθυνσης IPv4 με τη χρήση του προγράμματος SetIP (Windows)” στη σελίδα 125.
- Βλέπε “Διαμόρφωση διεύθυνσης IPv4 με τη χρήση του προγράμματος SetIP (Macintosh)” στη σελίδα 126.
- Βλέπε “Διαμόρφωση διεύθυνσης IPv4 με τη χρήση του προγράμματος SetIP (Linux)” στη σελίδα 127.



- Το μηχάνημα που δεν υποστηρίζει τη διασύνδεση δικτύου, δεν θα είναι σε θέση να χρησιμοποιήσει αυτή τη λειτουργία (βλέπε “Πίσω όψη” στη σελίδα 19).
- Το TCP/IPv6 δεν υποστηρίζεται από αυτό το πρόγραμμα.

Ρυθμίσεις ενσύρματου δικτύου

Εκτύπωση αναφοράς ρύθμισης παραμέτρων

Μπορείτε να εκτυπώσετε την **αναφορά ρύθμισης παραμέτρων δικτύου** από τον πίνακα ελέγχου του μηχανήματος στην οποία θα αναφέρονται οι τρέχουσες ρυθμίσεις δικτύου του εκτυπωτή. Έτσι, θα μπορείτε να ρυθμίσετε το δίκτυο.

Πατήστε το κουμπί  (**Menu**) στον πίνακα ελέγχου και επιλέξτε **Network > Network Config..**

Μέσα από την **αναφορά παραμέτρων δικτύου**, μπορείτε να εντοπίσετε τις διευθύνσεις MAC και IP του υπολογιστή σας.

Για παράδειγμα:

- Διεύθυνση MAC: 00:15:99:41:A2:78
- Διεύθυνση IP: 169.254.192.192

Ρύθμιση διεύθυνσης IP



- Το μηχάνημα που δεν υποστηρίζει τη διασύνδεση δικτύου, δεν θα είναι σε θέση να χρησιμοποιήσει αυτή τη λειτουργία (βλέπε “Πίσω όψη” στη σελίδα 19).
- Το TCP/IPv6 δεν υποστηρίζεται από αυτό το πρόγραμμα.

Πρώτα πρέπει να ρυθμίσετε μια διεύθυνση IP για την εκτύπωση και τις εργασίες διαχείρισης στο δίκτυο. Στις περισσότερες περιπτώσεις, μια νέα διεύθυνση IP αντιστοιχίζεται αυτόματα από ένα διακομιστή DHCP (Πρωτόκολλο δυναμικής διαμόρφωσης κεντρικού υπολογιστή) που υπάρχει στο δίκτυο.

Διαμόρφωση διεύθυνσης IPv4 με τη χρήση του προγράμματος SetIP (Windows)

Πριν από τη χρήση του προγράμματος SetIP, απενεργοποιήστε το τείχος προστασίας του υπολογιστή από το στοιχείο **Πίνακας Ελέγχου > Κέντρο ασφαλείας > Τείχος προστασίας των Windows**.

- 1 Εγκαταστήστε αυτό το πρόγραμμα από το παρεχόμενο CD-ROM κάνοντας διπλό κλικ στο στοιχείο **Application > SetIP > Setup.exe**.
- 2 Ακολουθήστε τις οδηγίες στο παράθυρο εγκατάστασης.
- 3 Συνδέστε το μηχάνημά σας στο δίκτυο με καλώδιο δικτύου.
- 4 Ενεργοποιήστε το μηχάνημα.
- 5 Από το μενού **Έναρξη** των Windows, επιλέξτε **Όλα τα προγράμματα > Dell > Printers > SetIP > SetIP**.
- 6 Κάντε κλικ στο εικονίδιο  (το τρίτο από αριστερά) στο παράθυρο SetIP για να ανοίξει το παράθυρο ρύθμισης παραμέτρων TCP/IP.

Ρυθμίσεις ενσύρματου δικτύου

- 7 Εισαγάγετε τα νέα στοιχεία του μηχανήματος στο παράθυρο ρύθμισης παραμέτρων ως εξής. Σε εταιρικό intranet, ενδέχεται να χρειαστεί να σας δοθούν αυτές οι πληροφορίες από το διαχειριστή δικτύου, πριν προχωρήσετε.

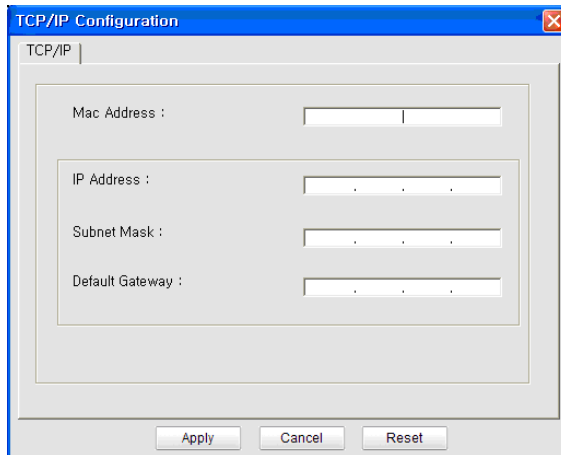

- Εντοπίστε τη διεύθυνση MAC στην **αναφορά παραμέτρων δικτύου** (βλ. “Εκτύπωση αναφοράς ρύθμισης παραμέτρων δικτύου” στη σελίδα 125) και πληκτρολογήστε την χωρίς το σύμβολο άνω και κάτω τελείας. Για παράδειγμα, η διεύθυνση 00:15:99:29:51:A8 γίνεται 0015992951A8.

- 8 Κάντε κλικ στο **Apply** και στη συνέχεια στο κουμπί **OK**. Το μηχάνημα θα εκτυπώσει αυτόματα την **Αναφορά παραμέτρων δικτύου**. Βεβαιωθείτε ότι όλες οι ρυθμίσεις είναι σωστές.

Διαμόρφωση διεύθυνσης IPv4 με τη χρήση του προγράμματος SetIP (Macintosh)

Πριν από τη χρήση του προγράμματος SetIP, απενεργοποιήστε το τείχος προστασίας του υπολογιστή από το στοιχείο **System Preferences > Security > Firewall**.



Οι παρακάτω οδηγίες ενδέχεται να αποκλίνουν από το μοντέλο σας.

- 1 Συνδέστε το μηχάνημά σας στο δίκτυο με καλώδιο δικτύου.
- 2 Τοποθετήστε το CD-ROM εγκατάστασης, ανοίξτε το παράθυρο του δίσκου και επιλέξτε **MAC_Installer > MAC_Printer > SetIP > SetIP.ppplet.html**.
- 3 Κάντε διπλό κλικ στο αρχείο και η εφαρμογή **Safari** θα ανοίξει αυτόματα. Στη συνέχεια, επιλέξτε **Trust**. Το πρόγραμμα περιήγησης θα ανοίξει τη σελίδα **SetIP.ppplet.html** που δείχνει το όνομα του εκτυπωτή και τις πληροφορίες διεύθυνσης IP.
- 4 Κάντε κλικ στο εικονίδιο  (το τρίτο από αριστερά) στο παράθυρο SetIP για να ανοίξει το παράθυρο ρύθμισης παραμέτρων TCP/IP.
- 5 Εισαγάγετε τα νέα στοιχεία του μηχανήματος στο παράθυρο ρύθμισης παραμέτρων. Σε εταιρικό intranet, ενδέχεται να χρειαστεί να σας δοθούν αυτές οι πληροφορίες από το διαχειριστή δικτύου, πριν προχωρήσετε.

Ρυθμίσεις ενσύρματου δικτύου



Εντοπίστε τη διεύθυνση MAC στην **αναφορά παραμέτρων δικτύου** (βλ. “Εκτύπωση αναφοράς ρύθμισης παραμέτρων δικτύου” στη σελίδα 125) και πληκτρολογήστε την χωρίς το σύμβολο άνω και κάτω τελείας. Για παράδειγμα, η διεύθυνση 00:15:99:29:51:A8 γίνεται 0015992951A8.

6 Επιλέξτε **Apply**, μετά **OK** και μετά ξανά **OK**.

7 Κλείστε το **Safari**.

Διαμόρφωση διεύθυνσης IPv4 με τη χρήση του προγράμματος SetIP (Linux)

Πριν από τη χρήση του προγράμματος SetIP, απενεργοποιήστε το τείχος προστασίας του υπολογιστή από το στοιχείο **System Preferences** ή **Administrator**.



Οι παρακάτω οδηγίες ενδέχεται να διαφέρουν από το δικό σας μοντέλο ή λειτουργικό σύστημα.

1 Ανοίξτε το `/opt/Dell/mfp/share/utils/`.

2 Κάντε διπλό κλικ στο αρχείο **SetIPApplet.html**.

3 Κάντε κλικ για να ανοίξει το παράθυρο παραμέτρων TCP/IP.

4

Εισαγάγετε τα νέα στοιχεία του μηχανήματος στο παράθυρο ρύθμισης παραμέτρων. Σε εταιρικό intranet, ενδέχεται να χρειαστεί να σας δοθούν αυτές οι πληροφορίες από το διαχειριστή δικτύου, πριν προχωρήσετε.



Εντοπίστε τη διεύθυνση MAC στην **αναφορά παραμέτρων δικτύου** (βλ. “Εκτύπωση αναφοράς ρύθμισης παραμέτρων δικτύου” στη σελίδα 125) και πληκτρολογήστε την χωρίς το σύμβολο άνω και κάτω τελείας. Για παράδειγμα, η διεύθυνση 00:15:99:29:51:A8 γίνεται 0015992951A8.

5

Το μηχάνημα θα εκτυπώσει αυτόματα την **Αναφορά παραμέτρων δικτύου**.

Εγκατάσταση προγράμματος οδήγησης μέσω του δικτύου



Το μηχάνημα που δεν υποστηρίζει τη διασύνδεση δικτύου, δεν θα είναι σε θέση να χρησιμοποιήσει αυτή τη λειτουργία (βλέπε “Πίσω όψη” στη σελίδα 19).

Windows

- 1 Βεβαιωθείτε ότι το μηχάνημα είναι συνδεδεμένο με το δίκτυο και ότι είναι ενεργοποιημένο. Επίσης, θα πρέπει να έχει οριστεί η διεύθυνση IP του μηχανήματός σας.



Αν εμφανιστεί το παράθυρο **Οδηγός εύρεσης νέου υλικού** κατά τη διαδικασία εγκατάστασης, κάντε κλικ στο **Άκυρο** για να κλείσετε το παράθυρο.

- 2 Τοποθετήστε το παρεχόμενο CD λογισμικού στη μονάδα δίσκου CD-ROM.

Θα γίνει αυτόματη εκτέλεση του CD λογισμικού και θα εμφανιστεί ένα παράθυρο εγκατάστασης.

Αν δεν εμφανιστεί το παράθυρο εγκατάστασης, κάντε κλικ στο **Έναρξη > Όλα τα προγράμματα > Βοηθήματα > Εκτέλεση**.

X:\Setup.exe αντικαθιστώντας το «X» με το αντίστοιχο γράμμα για τη μονάδα δίσκου CD-ROM και κάντε κλικ στο **OK**.

- 3 Επιλέξτε **Επόμενο**.

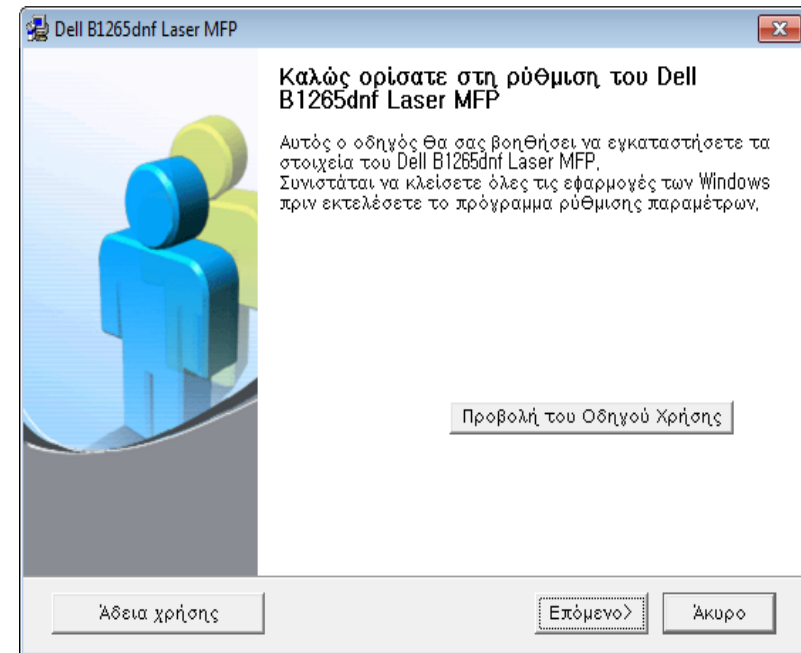

Εγκατάσταση προγράμματος οδήγησης μέσω

- 4 Επιλέξτε **Den Drucker über ein Netzwerkkabel an den Computer anschließen**. Κάντε κλικ στο κουμπί **Επόμενο**.

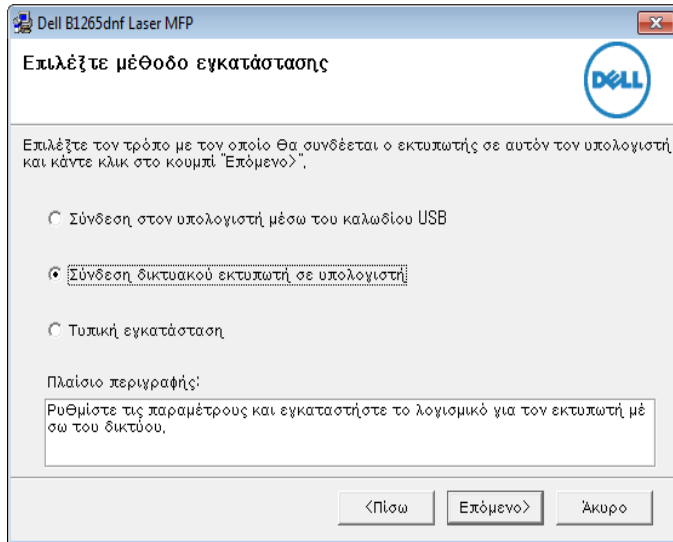

Η Προσαρμοσμένη εγκατάσταση σας επιτρέπει να επιλέγετε τη σύνδεση του μηχανήματος και μπορείτε να επιλέξετε μεμονωμένα στοιχεία για εγκατάσταση. Ακολουθήστε τις οδηγίες στο παράθυρο.

- 5 Το μηχανήματα για τα οποία πραγματοποιήθηκε αναζήτηση θα εμφανιστούν στην οθόνη. Επιλέξτε το μηχανήμα που θέλετε να χρησιμοποιήσετε και κάντε κλικ στο κουμπί **Επόμενο**.



Αν δεν μπορείτε να βρείτε στο δίκτυο το συγκεκριμένο μηχανήμα, απενεργοποιήστε το τείχος προστασίας και κάντε κλικ στο **Aktualisieren**. Σε λειτουργικό σύστημα Windows, κάντε κλικ στο κουμπί **Εναρξη > Πίνακας Ελέγχου >** επιλέξτε το τείχος προστασίας των Windows και απενεργοποιήστε αυτήν την επιλογή. Για άλλο λειτουργικό σύστημα, ανατρέξτε στον ηλεκτρονικό οδηγό του.

- 6 Ακολουθήστε τις οδηγίες στο παράθυρο εγκατάστασης.

Macintosh

- 1 Βεβαιωθείτε ότι το μηχανήμα είναι συνδεδεμένο στο δίκτυο και ότι είναι ενεργοποιημένο.
- 2 Τοποθετήστε το παρεχόμενο CD λογισμικού στη μονάδα δίσκου CD-ROM.
- 3 Κάντε διπλό κλικ στο εικονίδιο CD-ROM που εμφανίζεται στην επιφάνεια εργασίας του Macintosh.
 - Για Mac OS X 10.8 ή νεότερη έκδοση, κάντε διπλό κλικ στο CD-ROM που εμφανίζεται στο πρόγραμμα **Finder**.
- 4 Κάντε διπλό κλικ στο φάκελο **MAC_Installer >** εικονίδιο **Installer OS X**.
- 5 Κάντε κλικ στο **Continue**.

Εγκατάσταση προγράμματος οδήγησης μέσω

- 6 Διαβάστε την άδεια χρήσης και κάντε κλικ στο κουμπί **Continue**.
- 7 Κάντε κλικ στην επιλογή **Agree** για να αποδεχθείτε τους όρους της άδειας χρήσης.
- 8 Όταν εμφανιστεί το μήνυμα που σας προειδοποιεί ότι όλες οι εφαρμογές του υπολογιστή σας θα κλείσουν, κάντε κλικ στο **Continue**.
- 9 Κάντε κλικ στο **Continue** στο παράθυρο **User Options Pane**.



Εάν δεν έχετε ρυθμίσει ακόμη τη διεύθυνση IP, κάντε κλικ στην επιλογή Ρύθμιση διεύθυνσης IP και ανατρέξτε στο “Διαμόρφωση διεύθυνσης IPv4 με τη χρήση του προγράμματος SetIP (Macintosh)” στη σελίδα 126.

- 10 Πατήστε **Install**. Θα εγκατασταθούν όλα τα συστατικά στοιχεία που είναι απαραίτητα για τις λειτουργίες του μηχανήματος.
Αν κάνετε κλικ στο **Customize**, μπορείτε να επιλέξετε μεμονωμένα στοιχεία για εγκατάσταση.
- 11 Πληκτρολογήστε τον κωδικό πρόσβασης και κάντε κλικ στο **OK**.
- 12 Μετά την εγκατάσταση λογισμικού θα χρειαστεί να κάνετε επανεκκίνηση του υπολογιστή σας. Κάντε κλικ στο **Continue Installation**.
- 13 Αφού ολοκληρωθεί η εγκατάσταση, κάντε κλικ στο **Restart**.

- 14 Ανοίξτε το φάκελο **Applications > Utilities > Print Setup Utility**.
 - Για Mac OS X 10.5 ή νεότερη έκδοση, ανοίξτε το φάκελο **Applications > System Preferences** και κάντε κλικ στο **Print & Fax**.
- 15 Κάντε κλικ στο **Add** στο **Printer List**.
 - Για Mac OS X 10.5 ή νεότερη έκδοση, κάντε κλικ στο εικονίδιο “+”. Στην οθόνη θα εμφανιστεί ένα αναδυόμενο παράθυρο.
- 16 Σε Mac OS X 10.4 κάντε κλικ στο **IP Printer**.
 - Για Mac OS X 10.5 ή νεότερη έκδοση, κάντε κλικ στο **IP**.
- 17 Επιλέξτε **HP Jetdirect - Socket** για το **Protocol**.



Όταν εκτυπώνετε ένα πολυσέλιδο έγγραφο, μπορείτε να ενισχύσετε την απόδοση επιλέγοντας **Socket** στην επιλογή **Printer Type**.

- 18 Πληκτρολογήστε τη διεύθυνση IP του μηχανήματος στο πεδίο εισαγωγής **Address**.
- 19 Πληκτρολογήστε το όνομα ουράς στο πεδίο εισαγωγής **Queue**. Αν δεν μπορείτε να εντοπίσετε το όνομα ουράς για το διακομιστή του μηχανήματος, προσπαθήστε να χρησιμοποιήσετε πρώτα το όνομα της προεπιλεγμένης ουράς.

Εγκατάσταση προγράμματος οδήγησης μέσω

20 Σε Mac OS X 10.4, αν το Αυτόματη επιλογή δεν λειτουργήσει σωστά, επιλέξτε **Dell** στο **Print Using** και το όνομα του μηχανήματός σας στο **Model**.

- Για Mac OS X 10.5 ή νεότερη έκδοση, αν το Auto Select δεν λειτουργήσει σωστά, επιλέξτε **Select Printer Software** και το όνομα του μηχανήματός σας στο **Print Using**.

21 Κάντε κλικ στο **Add**.

Το μηχανήμά σας εμφανίζεται στο **Printer List** και έχει οριστεί ως το προεπιλεγμένο μηχανήμα.

Linux

Πρέπει να πραγματοποιήσετε λήψη πακέτων λογισμικού Linux από την τοποθεσία Web της Dell για να εγκαταστήσετε το λογισμικό του εκτυπωτή (www.dell.com or support.dell.com > εύρεση του προϊόντος σας > Υποστήριξη ή Λήψεις).

Εγκατάσταση του Linux driver και προσθήκη εκτυπωτή δικτύου

- 1** Βεβαιωθείτε ότι το μηχάνημα είναι συνδεδεμένο στο δίκτυο και ότι είναι ενεργοποιημένο. Επίσης, θα πρέπει να έχει οριστεί η διεύθυνση IP του μηχανήματος.
- 2** Πραγματοποιήστε λήψη του πακέτου Unified Linux Driver από την τοποθεσία της Dell στο Web.
- 3** Εξάγετε το αρχείο UnifiedLinuxDriver.tar.gz και ανοίξτε το νέο κατάλογο.
- 4** Κάντε διπλό κλικ στο φάκελο **Linux** > εικονίδιο **install.sh**.
- 5** Ανοίγει το παράθυρο του προγράμματος εγκατάστασης της Dell. Κάντε κλικ στο **Continue**.
- 6** Ανοίγει το παράθυρο «Οδηγός προσθήκης εκτυπωτή». Κάντε κλικ στο κουμπί **Next**.
- 7** Επιλέξτε τον εκτυπωτή δικτύου και πατήστε το κουμπί **Search**.
- 8** Η διεύθυνση IP του μηχανήματος και το όνομα του μοντέλου εμφανίζονται στο πεδίο της λίστας.
- 9** Επιλέξτε το μηχανήμά σας και κάντε κλικ στο **Next**.
- 10** Καταχωρίστε την περιγραφή του εκτυπωτή και πατήστε **Next**.

Εγκατάσταση προγράμματος οδήγησης μέσω

- 11 Μετά την προσθήκη του μηχανήματος , κάντε κλικ στο **Finish**.
- 12 Όταν ολοκληρωθεί η εγκατάσταση, κάντε κλικ στο **Finish**.

Προσθήκη εκτυπωτή δικτύου

- 1 Κάντε διπλό κλικ στο **Unified Driver Configurator**.
- 2 Κάντε κλικ στο **Add Printer**.
- 3 Ανοίγει το παράθυρο **Add printer wizard**. Κάντε κλικ στο κουμπί **Next**.
- 4 Επιλέξτε **Network printer** και κάντε κλικ στο κουμπί **Search**.
- 5 Η διεύθυνση IP του εκτυπωτή και το όνομα του μοντέλου εμφανίζονται στο πεδίο λίστας.
- 6 Επιλέξτε το μηχανήμά σας και κάντε κλικ στο **Next**.
- 7 Καταχωρίστε την περιγραφή του εκτυπωτή και κάντε κλικ στο **Next**.
- 8 Μετά την προσθήκη του μηχανήματος , κάντε κλικ στο **Finish**.

UNIX



- Βεβαιωθείτε πως το μηχανήμά σας υποστηρίζει το λειτουργικό σύστημα UNIX πριν να εγκαταστήσετε το πρόγραμμα οδήγησης για UNIX (βλ. “Λειτουργικό σύστημα” στη σελίδα 7).
- Οι εντολές επισημαίνονται με “”, κατά την πληκτρολόγηση των εντολών, μην πληκτρολογήσετε “”.

Για να χρησιμοποιήσετε το πρόγραμμα οδήγησης εκτυπωτή UNIX, θα πρέπει να εγκαταστήσετε πρώτα το πακέτο προγράμματος οδήγησης εκτυπωτή UNIX και έπειτα να εγκαταστήσετε τον εκτυπωτή.

Εγκατάσταση του πακέτου προγράμματος οδήγησης εκτυπωτή UNIX

Η διαδικασία εγκατάστασης είναι ίδια για όλες τις παραλλαγές του λειτουργικού συστήματος UNIX που αναφέρονται.

- 1 Από την τοποθεσία Web της Dell, λάβετε το πακέτο UNIX Printer Driver και αποσυμπιέστε το στον υπολογιστή σας.
- 2 Αποκτήστε δικαιώματα ρίζας.
“su -”

Εγκατάσταση προγράμματος οδήγησης μέσω

- 3 Αντιγράψτε το αρχείο του κατάλληλου προγράμματος οδήγησης στον υπολογιστή UNIX.



Βλέπε τον οδηγό διαχείρισης του λειτουργικού συστήματος UNIX OS για λεπτομέρειες.

- 4 Αποσυμπιέστε το πακέτο προγράμματος οδήγησης εκτυπωτή UNIX.

Για παράδειγμα, στο IBM AIX χρησιμοποιήστε τις παρακάτω εντολές.

```
“gzip -d < εισάγετε το όνομα του πακέτου | tar xf -”
```

- 5 Μεταβείτε στον κατάλογο αποσυμπίεσης.

- 6 Εκτελέστε τη δέσμη ενεργειών εγκατάστασης.

```
“./install -i”
```

Το αρχείο δέσμης ενεργειών που χρησιμοποιείται για την εγκατάσταση ή την κατάργηση της εγκατάστασης του πακέτου προγράμματος οδήγησης εκτυπωτή UNIX λέγεται **install**.

Χρησιμοποιήστε την εντολή “**chmod 755 install**” για να εγκρίνετε τη δέσμη ενεργειών του προγράμματος εγκατάστασης.

- 7 Εκτελέστε την εντολή “**./install -c**” για να επαληθεύσετε τα αποτελέσματα εγκατάστασης.

- 8 Εκτελέστε το “**installprinter**” από τη γραμμή εντολών. Έτσι εμφανίζεται το παράθυρο **Add Printer Wizard**. Στο παράθυρο αυτό, ρυθμίστε τις παραμέτρους του εκτυπωτή ανατρέχοντας στις παρακάτω διαδικασίες:



Σε ορισμένα λειτουργικά συστήματα UNIX, για παράδειγμα στο Solaris 10, οι εκτυπωτές που μόλις έχουν προστεθεί ενδέχεται να μην είναι ενεργοποιημένοι και/ή να μην δέχονται εργασίες. Σε τέτοια περίπτωση, εκτελέστε τις παρακάτω δύο εντολές από το ριζικό τερματικό:

```
“accept <printer_name>”
```

```
“enable <printer_name>”
```

Κατάργηση εγκατάστασης του πακέτου προγράμματος οδήγησης εκτυπωτή



Το βοηθητικό πρόγραμμα πρέπει να χρησιμοποιείται για την κατάργηση του εκτυπωτή που είναι εγκαταστημένος στο σύστημα.

- a Εκτελέστε την εντολή “**uninstallprinter**” από το τερματικό.

Ανοίγει τον οδηγό **Uninstall Printer Wizard**.

Οι εγκαταστημένοι εκτυπωτές εμφανίζονται στην αναπτυσσόμενη λίστα.

- b Επιλέξτε τον εκτυπωτή που πρόκειται να διαγραφεί.

- c Κάντε κλικ στο **Delete** για να διαγράψετε τον εκτυπωτή από το σύστημα.

Εγκατάσταση προγράμματος οδήγησης μέσω

- d Εκτελέστε την εντολή “**. /install -d**” για να καταργήσετε την εγκατάσταση ολόκληρου του πακέτου.
- e Για να επαληθεύσετε τα αποτελέσματα της κατάργησης εγκατάστασης, εκτελέστε την εντολή “**. /install -c**”.

Για να πραγματοποιήσετε νέα εγκατάσταση, χρησιμοποιήστε την εντολή “**. /install**” για να εγκαταστήσετε τα αρχεία binaries.

Εγκατάσταση του εκτυπωτή

Για να προσθέσετε τον εκτυπωτή στο σύστημα UNIX, εκτελέστε ‘installprinter’ από τη γραμμή εντολών. Έτσι εμφανίζεται το παράθυρο οδηγού προσθήκης εκτυπωτή. Στο παράθυρο αυτό, ρυθμίστε τις παραμέτρους του εκτυπωτή σύμφωνα με τα παρακάτω βήματα:

- 1 Πληκτρολογήστε το όνομα του εκτυπωτή.
- 2 Επιλέξτε το κατάλληλο μοντέλο εκτυπωτή από τη λίστα μοντέλων.
- 3 Καταχωρίστε οποιαδήποτε περιγραφή αντιστοιχεί στον τύπο του εκτυπωτή, στο πεδίο **Type**. Αυτό είναι προαιρετικό.
- 4 Καθορίστε κάποια περιγραφή εκτυπωτή στο πεδίο **Description**. Αυτό είναι προαιρετικό.
- 5 Καθορίστε τη θέση του εκτυπωτή στο πεδίο **Location**.

- 6 Πληκτρολογήστε τη διεύθυνση IP ή το όνομα DNS του εκτυπωτή στο πλαίσιο κειμένου **Device** για τους εκτυπωτές που είναι συνδεδεμένοι στο δίκτυο. Στο IBM AIX με **jetdirect Queue type** μόνο το όνομα DNS είναι εφικτό και δεν επιτρέπεται μια αριθμητική διεύθυνση IP.
- 7 Στο **Queue type**, η σύνδεση εμφανίζεται ως **lpd** ή **jetdirect** στο αντίστοιχο πλαίσιο λίστας. Επιπλέον, ο τύπος **usb** είναι διαθέσιμος στο λειτουργικό σύστημα Sun Solaris.
- 8 Επιλέξτε **Copies** για να ορίσετε τον αριθμό αντιτύπων.
- 9 Επιλέξτε **Collate** για να λάβετε τα αντίτυπα ήδη ταξινομημένα.
- 10 Επιλέξτε **Reverse Order** για να λάβετε τα αντίτυπα με αντίστροφη σειρά.
- 11 Επιλέξτε **Make Default** για να ορίσετε τον εκτυπωτή ως προεπιλεγμένο.
- 12 Κάντε κλικ στο **OK** για να προσθέσετε τον εκτυπωτή.

ρύθμιση παραμέτρων IPv6



Το **IPv6** υποστηρίζεται κανονικά μόνο στα Windows Vista ή νεότερη έκδοση.



Αν το δίκτυο IPv6 δεν φαίνεται να λειτουργεί, ορίστε όλες τις ρυθμίσεις δικτύου στις εργοστασιακές επιλογές και δοκιμάστε ξανά.

Στο περιβάλλον δικτύου IPv6 ακολουθήστε την παρακάτω διαδικασία για να χρησιμοποιήσετε τη διεύθυνση IPv6.

Από τον πίνακα ελέγχου

- 1 Συνδέστε το μηχάνημά σας στο δίκτυο με καλώδιο δικτύου.
- 2 Ενεργοποιήστε το μηχάνημα.
- 3 Εκτυπώστε μια **Αναφορά διαμόρφωσης δικτύου** η οποία θα ελέγξει τις διευθύνσεις IPv6 (βλ. “Εκτύπωση αναφοράς ρύθμισης παραμέτρων δικτύου” στη σελίδα 125).
- 4 Επιλέξτε **Έναρξη > Πίνακας Ελέγχου > Εκτυπωτές και Φαξ**.
- 5 Κάντε κλικ στο **Προσθήκη εκτυπωτή** στο αριστερό πλαίσιο των παραθύρων **Εκτυπωτές και Φαξ**.

6

Κάντε κλικ στο **Προσθήκη τοπικού εκτυπωτή** στα παράθυρα **Προσθήκη εκτυπωτή**.

7

Εμφανίζεται το παράθυρο **Οδηγός προσθήκης εκτυπωτή**. Ακολουθήστε τις οδηγίες στο παράθυρο.



Αν το μηχάνημα δεν λειτουργήσει στο περιβάλλον δικτύου, ενεργοποιήστε το IPv6. Ανατρέξτε στην επόμενη ενότητα.

Ενεργοποίηση της δυνατότητας IPv6

- 1 Πατήστε το κουμπί  (**Menu**) στον πίνακα ελέγχου.
- 2 Πατήστε το **Network > TCP/IP (IPv6) > IPv6 Activate**.
- 3 Επιλέξτε **On** και πατήστε **OK**.
- 4 Απενεργοποιήστε και επανενεργοποιήστε το μηχάνημα.
- 5 Εγκαταστήστε ξανά το πρόγραμμα οδήγησης του εκτυπωτή.

ρύθμιση παραμέτρων IPv6

Ρύθμιση των διευθύνσεων IPv6

Το μηχάνημα υποστηρίζει τις παρακάτω διευθύνσεις IPv6 για εκτύπωση και διαχείριση στο δίκτυο.

- **Link-local Address:** Τοπική διεύθυνση IPv6 που ρυθμίζεται αυτόματα (Η διεύθυνση ξεκινάει με FE80).
- **Stateless Address:** Διεύθυνση IPv6 που ρυθμίζεται αυτόματα από δρομολογητή δικτύου.
- **Stateful Address:** Διεύθυνση IPv6 που ρυθμίζεται από διακομιστή DHCPv6.
- **Manual Address:** Διεύθυνση IPv6 που ρυθμίζεται με μη αυτόματο τρόπο από το χρήστη.

Ρύθμιση της διεύθυνσης DHCPv6 (Stateful)

Αν διαθέτετε διακομιστή DHCPv6 στο δίκτυό σας, μπορείτε να ορίσετε μία από τις παρακάτω επιλογές για προεπιλεγμένη δυναμική ρύθμιση των παραμέτρων κεντρικού υπολογιστή (host):

- 1 Πατήστε το κουμπί  (**Menu**) στον πίνακα ελέγχου.
- 2 Πατήστε **Network > TCP/IP (IPv6) > DHCPv6 Config**.

3 Πατήστε **OK** για να επιλέξετε την τιμή που θέλετε.

- **DHCPv6 Addr.:** Να χρησιμοποιείται πάντα το DHCPv6 ανεξάρτητα από την αίτηση του δρομολογητή.
- **DHCPv6 Off:** Να μην χρησιμοποιείται ποτέ το DHCPv6 ανεξάρτητα από την αίτηση του δρομολογητή.
- **Router:** Να χρησιμοποιείται το DHCPv6 μόνο όταν ζητηθεί από το δρομολογητή.

Από το Embedded Web Service



Για μοντέλα που δεν έχουν την οθόνη ενδείξεων στον πίνακα ελέγχου, θα χρειαστεί να μεταβείτε πρώτα στο **Embedded Web Service** χρησιμοποιώντας τη διεύθυνση IPv4 και να ακολουθήσετε την παρακάτω διαδικασία για να χρησιμοποιήσετε IPv6.

ρύθμιση παραμέτρων IPv6

- 1 Χρησιμοποιήστε ένα πρόγραμμα περιήγησης του Web, όπως τον Internet Explorer των Windows. Πληκτρολογήστε τη διεύθυνση IP του μηχανήματος (`http://xxx.xxx.xxx.xxx`) στο πεδίο διευθύνσεων και πατήστε το πλήκτρο Enter ή κάντε κλικ στο **Μετάβαση**.
- 2 Αν είναι η πρώτη φορά που συνδέεστε στο **Embedded Web Service**, θα χρειαστεί να συνδεθείτε ως διαχειριστής. Πληκτρολογήστε το παρακάτω προεπιλεγμένο αναγνωριστικό και κωδικό πρόσβασης.
 - **ID:** admin
 - **Password:** dell00000
- 3 Όταν ανοίξει το παράθυρο **Embedded Web Service**, μετακινήστε το δρομέα του ποντικιού στο **Settings** στην επάνω γραμμή του μενού και μετά κάντε κλικ στο **Network Settings**.
- 4 Κάντε κλικ στο **TCP/IPv6** στο αριστερό πλαίσιο της τοποθεσίας Web.
- 5 Επιλέξτε το πλαίσιο ελέγχου **IPv6 Protocol** για να ενεργοποιήσετε το IPv6.
- 6 Επιλέξτε το πλαίσιο ελέγχου **Manual Address**. Τότε ενεργοποιείται το πλαίσιο κειμένου **Address/Prefix**.
- 7 Πληκτρολογήστε την υπόλοιπη διεύθυνση (π.χ.: `3FFE:10:88:194::AAAA`, όπου «A» είναι το δεκαεξαδικό 0 έως 9, A έως F).

- 8 Επιλέξτε τη διαμόρφωση DHCPv6.
- 9 Κάντε κλικ στο κουμπί **Apply**.

Χρήση του Embedded Web Service

- 1 Ανοίξτε ένα πρόγραμμα περιήγησης στο Web, όπως για παράδειγμα τον Internet Explorer, που υποστηρίζει τη διευθυνσιοδότηση IPv6 με τη μορφή URL.
- 2 Επιλέξτε μία από τις διευθύνσεις IPv6 (**Link-local Address**, **Stateless Address**, **Stateful Address**, **Manual Address**) από την **αναφορά ρύθμισης παραμέτρων δικτύου** (Βλέπε “Εκτύπωση αναφοράς ρύθμισης παραμέτρων δικτύου” στη σελίδα 125).
- 3 Πληκτρολογήστε τις διευθύνσεις IPv6 (π.χ.: `http://[FE80::215:99FF:FE66:7701]`).



Η διεύθυνση πρέπει να βρίσκεται μέσα σε αγκύλες «[]».

AirPrint



Το AirPrint σας επιτρέπει να εκτυπώνετε ασύρματα απευθείας από τα iPhone, iPad ή το iPod touch με λειτουργικό σύστημα iOS 4.2 ή νεότερο.

Εγκατάσταση του AirPrint

Για να χρησιμοποιήσετε τη λειτουργία **AirPrint**, απαιτούνται τα πρωτόκολλα Bonjour(mDNS) και IPP στο μηχάνημά σας. Μπορείτε να ενεργοποιήσετε τη λειτουργία **AirPrint** με μία από τις ακόλουθες μεθόδους.

- 1 Ελέγξτε αν το μηχάνημα είναι συνδεδεμένο στο δίκτυο.
- 2 Ανοίξτε ένα πρόγραμμα περιήγησης στο web, όπως για παράδειγμα τον Internet Explorer, το Safari ή το Firefox, και πληκτρολογήστε τη νέα διεύθυνση IP του μηχανήματός σας στο παράθυρο του προγράμματος περιήγησης.

Για παράδειγμα,



- 3 Κάντε κλικ στο **Login** επάνω δεξιά στην τοποθεσία Web του Embedded Web Service.

- 4 Πληκτρολογήστε τα στοιχεία σύνδεσης, που είναι το **ID** και το **Password** και στη συνέχεια κάντε κλικ στο **Login**. Αν είναι η πρώτη φορά που συνδέεστε στο Embedded Web Service, πληκτρολογήστε το προεπιλεγμένο αναγνωριστικό και τον προεπιλεγμένο κωδικό πρόσβασης, όπως φαίνεται πιο κάτω.

- **ID: admin**
- **Password: dell00000**

- 5 Όταν ανοίξει το παράθυρο του **Embedded Web Service**, κάντε κλικ στο **Settings > Network Settings**.

- 6 Κάντε κλικ στο **Raw TCP/IP, LPR, IPP ή mDNS**.

Μπορείτε να ενεργοποιήσετε το πρωτόκολλο IPP ή το πρωτόκολλο mDNS.

Εκτύπωση μέσω του AirPrint

Π.χ., το εγχειρίδιο του iPad παρέχει τις ακόλουθες οδηγίες:

- 1 Ανοίξτε το αρχείο email, φωτογραφίας, την ιστοσελίδα ή το έγγραφο που θέλετε να εκτυπώσετε.
- 2 Ακουμπήστε το εικονίδιο ενέργειας ().
- 3 Επιλέξτε το όνομα του προγράμματος οδήγησης εκτυπωτή και το μενού επιλογών για εγκατάσταση.
- 4 Αγγίξτε το κουμπί **Εκτύπωση**. Εκτυπώστε.



Ακύρωση εργασίας εκτύπωσης: Για να ακυρώσετε την εργασία εκτύπωσης ή να δείτε τη σύνοψη εκτύπωσης, κάντε κλικ στο εικονίδιο κέντρου εκτύπωσης () στην περιοχή πολλαπλών λειτουργιών. Μπορείτε να επιλέξετε ακύρωση στο κέντρο εκτύπωσης.

Google Cloud Print™

Το Google Cloud Print™ είναι μια υπηρεσία που σας δίνει τη δυνατότητα να εκτυπώνετε σε έναν εκτυπωτή χρησιμοποιώντας τη συσκευή σας smart phone, tablet ή οποιαδήποτε άλλη συσκευή συνδεδεμένη στο web. Απλά δηλώστε τον Google λογαριασμό σας με τον εκτυπωτή και είστε έτοιμος να χρησιμοποιήσετε την υπηρεσία Google Cloud Print™. Μπορείτε να εκτυπώσετε το έγγραφο ή το email σας με το λειτουργικό σύστημα Chrome OS, την εφαρμογή περιήγησης Chrome, ή με την εφαρμογή Gmail™/ Google Docs™ στη φορητή συσκευή σας, επομένως δεν χρειάζεται να εγκαταστήσετε το πρόγραμμα οδήγησης του εκτυπωτή στη φορητή συσκευή. Ανατρέξτε στον ιστότοπο της Google (<http://support.google.com/cloudprint>) για περισσότερες πληροφορίες σχετικά με το Google Cloud Print™.

Δήλωση του λογαριασμού σας στο Google στον εκτυπωτή



- Βεβαιωθείτε ότι ο εκτυπωτής είναι ενεργοποιημένος και συνδεδεμένος σε ενσύρματο ή ασύρματο δίκτυο που διαθέτει πρόσβαση στο Internet.
- Πρέπει να έχετε δημιουργήσει εκ των προτέρων τον Google λογαριασμό σας.

- 1 Ανοίξτε την εφαρμογή περιήγησης Chrome.
- 2 Επισκεφτείτε τη διεύθυνση www.google.com.

- 3 Συνδεθείτε στον ιστότοπο Google με τη διεύθυνσή σας στο Gmail™.
- 4 Εισαγάγετε τη διεύθυνση IP του εκτυπωτή στο πεδίο διεύθυνσης και πατήστε το πλήκτρο Enter ή κάντε κλικ στο **Μετάβαση**.
- 5 Κάντε κλικ στο **Login** στην πάνω δεξιά γωνία του ιστότοπου Embedded Web Service.
- 6 Αν είναι η πρώτη φορά που συνδέεστε στο Embedded Web Service, θα χρειαστεί να συνδεθείτε ως διαχειριστής. Πληκτρολογήστε τα ακόλουθα προεπιλεγμένα **ID** και **Password**. Συνιστάται να αλλάξετε τον προεπιλεγμένο κωδικό πρόσβασης για λόγους ασφαλείας.
 - **ID: admin**
 - **Password: dell00000**



Αν το δίκτυό σας χρησιμοποιεί διακομιστή μεσολάβησης, πρέπει να διαμορφώσετε τη διεύθυνση proxy IP και τον αριθμό θύρας από την επιλογή **Settings > Network Settings > Google Cloud Print > Proxy Setting**. Επικοινωνήστε με τον πάροχο δικτυακών υπηρεσιών ή το διαχειριστή του δικτύου για περισσότερες πληροφορίες.

- 7 Όταν ανοίξει το παράθυρο **Embedded Web Service**, κάντε κλικ στο **Settings > Network Settings > Google Cloud Print**.
- 8 Πληκτρολογήστε το όνομα του εκτυπωτή και την περιγραφή.

Google Cloud Print™

9 Κάντε κλικ στο **Register**.

Θα εμφανιστεί το αναδυόμενο παράθυρο επιβεβαίωσης.



Αν ρυθμίσετε το πρόγραμμα περιήγησης έτσι ώστε να εμποδίζονται τα αναδυόμενα παράθυρα, το παράθυρο επιβεβαίωσης δεν θα εμφανιστεί. Να επιτρέπεται η εμφάνιση αναδυόμενων παραθύρων από την ιστοσελίδα.

10 Κάντε κλικ στο **Finish printer registration**.

11 Κάντε κλικ στο **Manage your printers**.

Τώρα ο εκτυπωτής σας έχει δηλωθεί στην υπηρεσία Google Cloud Print™.

Οι συσκευές με ενεργοποίηση της υπηρεσίας Google Cloud Print™ θα εμφανιστούν στη λίστα.

Εκτύπωση με το Google Cloud Print™

Η διαδικασία εκτύπωσης διαφέρει ανάλογα με την εφαρμογή ή τη συσκευή που χρησιμοποιείτε. Μπορείτε να δείτε τη λίστα εφαρμογών που υποστηρίζουν την υπηρεσία Google Cloud Print™.



Βεβαιωθείτε ότι ο εκτυπωτής είναι ενεργοποιημένος και συνδεδεμένος σε ενσύρματο ή ασύρματο δίκτυο που διαθέτει πρόσβαση στο Internet.

Για κοινόχρηστη χρήση του εκτυπωτή σας με τους φίλους σας, ανατρέξτε στον παρακάτω ιστότοπο.

<http://support.google.com/chromeos/bin/answer.py?hlen&answer1241064>

Εκτύπωση από εφαρμογή σε φορητή συσκευή

Τα βήματα που ακολουθούν είναι ένα παράδειγμα για τη χρήση της εφαρμογής Google Docs™ από κινητό τηλέφωνο Android.

1 Εγκαταστήστε την εφαρμογή Cloud Print στο κινητό σας τηλέφωνο.



Αν δεν έχετε την εφαρμογή, πραγματοποιήστε λήψη από το κατάστημα της εφαρμογής όπως το Android Market ή το App Store.

2 Προσπελάστε την εφαρμογή Google Docs™ από τη φορητή συσκευή σας και πατήστε στο εικονίδιο για να επιλέξετε έγγραφο.

3 Πατήστε στο κουμπί επιλογής του εγγράφου που θέλετε να εκτυπώσετε.

4 Πατήστε στο κουμπί αποστολής .

Google Cloud Print™

- 5 Πατήστε στο κουμπί Cloud Print .
- 6 Ορίστε τις ρυθμίσεις εκτύπωσης αν επιθυμείτε.
- 7 Πατήστε **Click here to Print**.

Εκτύπωση από την εφαρμογή περιήγησης Chrome

Τα βήματα που ακολουθούν είναι ένα παράδειγμα χρήσης της εφαρμογής περιήγησης Chrome.

- 1 Εκκινήστε την εφαρμογή Chrome.
- 2 Ανοίξτε το έγγραφο ή το email που θέλετε να εκτυπώσετε.
- 3 Κάντε κλικ στο εικονίδιο με το μηχανικό κλειδί  στην πάνω δεξιά γωνία της εφαρμογής περιήγησης.
- 4 Κάντε κλικ στο κουμπί **Εκτύπωση**. Εμφανίζεται μια νέα καρτέλα για εκτύπωση.
- 5 Επιλέξτε **Print with Google Cloud Print**.
- 6 Κάντε κλικ στο κουμπί **Εκτύπωση**.



3. Μενού χρήσιμων ρυθμίσεων



Σε αυτό το κεφάλαιο επεξηγείται ο τρόπος παρακολούθησης της τρέχουσας κατάστασης του μηχανήματος και ο τρόπος εφαρμογής της μεθόδου πραγματοποίησης προηγμένων ρυθμίσεων στο μηχάνημα.

- **Πριν ξεκινήσετε να διαβάζετε ένα κεφάλαιο** 144
- **Μενού Εκτύπωση** 145
- **Μενού αντιγραφής** 146
- **Μενού φαξ** 150
- **Εγκατάσταση συστήματος** 154



Πριν ξεκινήσετε να διαβάζετε ένα κεφάλαιο

Το κεφάλαιο αυτό εξηγεί όλες τις διαθέσιμες λειτουργίες για τα μοντέλα της σειράς για να βοηθήσει τους χρήστες να τις κατανοήσουν με εύκολο τρόπο. Μπορείτε να ελέγξετε τις λειτουργίες που είναι διαθέσιμες για κάθε μοντέλο στον Βασικό Οδηγό (βλ. “Επισκόπηση μενού” στη σελίδα 27). Ακολουθούν συμβουλές για τη χρήση αυτού του κεφαλαίου

- Ο πίνακας ελέγχου παρέχει πρόσβαση σε διάφορα μενού, για να ρυθμίσετε το μηχάνημα ή να χρησιμοποιήσετε τις λειτουργίες του μηχανήματος. Η πρόσβαση σε αυτά τα μενού είναι δυνατή πατώντας  (**Menu**).
- Ενδέχεται κάποια μενού να μην εμφανιστούν στην οθόνη ανάλογα με τις δυνατότητες επιλογής. Σε αυτή την περίπτωση, δεν ισχύει για το μηχάνημά σας.
- Για τα μοντέλα που δεν έχουν το  (**Menu**) στον πίνακα ελέγχου, δεν υπάρχει αυτή η δυνατότητα (βλ. “Επισκόπηση του πίνακα ελέγχου” στη σελίδα 20).

Μενού Εκτύπωση



Ενδέχεται κάποια μενού να μην εμφανιστούν στην οθόνη ανάλογα με τις επιλογές ή τα μοντέλα. Σε αυτή την περίπτωση, δεν ισχύει για το μηχάνημά σας (βλ. “Επισκόπηση μενού” στη σελίδα 27).

Για να αλλάξετε τις επιλογές του μενού:

- Πατήστε  (**Menu**) > **Print Setup** στον πίνακα ελέγχου.

Στοιχείο	Περιγραφή
Orientation	Επιλέγει την κατεύθυνση που θα έχουν οι πληροφορίες που θα εκτυπωθούν στη σελίδα.
Duplex	Για να εκτυπώσετε και στις δύο όψεις του χαρτιού, επιλέξτε την πλευρά συρραφής.
Copies	Μπορείτε να πληκτρολογήσετε τον αριθμό αντιγράφων χρησιμοποιώντας το αριθμητικό πληκτρολόγιο.
Resolution	Καθορίζει τον αριθμό κουκκίδων που εκτυπώνονται ανά ίντσα (dpi). Όσο μεγαλύτερη είναι η ρύθμιση, τόσο πιο ακριβείς θα είναι οι εκτυπωμένοι χαρακτήρες και τα γραφικά.
Darkness	Ανοίγει ή σκουραίνει την εκτύπωση στη σελίδα. Η ρύθμιση Normal δίνει συνήθως το βέλτιστο αποτέλεσμα. Χρησιμοποιείτε τη ρύθμιση πυκνότητας τόνερ Light για να εξοικονομείτε τόνερ.

Στοιχείο	Περιγραφή
Clear Text	Εκτυπώνει πιο σκούρο κείμενο από ότι σε ένα κανονικό έγγραφο.
Auto CR	Σας επιτρέπει να προσαρτήσετε τους απαιτούμενους χαρακτήρες επαναφοράς με κάθε αλλαγή γραμμής, κάτι που είναι χρήσιμο για τους χρήστες Unix ή DOS.
Emulation	Καθορίζει τον τύπο και την επιλογή προσομοίωσης.

Μενού αντιγραφής

Λειτουργία αντιγραφής



Ενδέχεται κάποια μενού να μην εμφανιστούν στην οθόνη ανάλογα με τις επιλογές ή τα μοντέλα. Σε αυτή την περίπτωση, δεν ισχύει για το μηχάνημά σας (βλ. “Επισκόπηση μενού” στη σελίδα 27).



Για να αλλάξετε τις επιλογές του μενού:



- Πατήστε  (αντιγραφή) >  (**Menu**) > **Copy Feature** στον πίνακα ελέγχου.

Στοιχείο	Περιγραφή
Scan Size	Ρυθμίζει το μέγεθος της εικόνας.
Copies	Μπορείτε να πληκτρολογήσετε τον αριθμό αντιγράφων χρησιμοποιώντας το αριθμητικό πληκτρολόγιο.
Reduce/Enlarge	Εκτελεί σμίκρυνση ή μεγέθυνση της εικόνας που αντιγράφηκε (βλ. “Σμίκρυνση ή μεγέθυνση αντιγράφου” στη σελίδα 57).  Αν το μηχάνημα έχει ρυθμιστεί στη λειτουργία Eco, οι λειτουργίες σμίκρυνσης ή μεγέθυνσης της εικόνας δεν είναι διαθέσιμες.

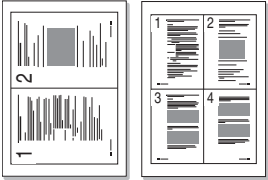
Στοιχείο	Περιγραφή
Darkness	Ρυθμίζει τα επίπεδα φωτεινότητας ώστε να δημιουργηθεί αντίγραφο που να διαβάζεται ευκολότερα, όταν το πρωτότυπο περιέχει ξεθωριασμένα σημάδια και σκούρες εικόνες (βλ. “Σκουρότητα” στη σελίδα 56).
Contrast	Ρυθμίζει το επίπεδο της αντίθεσης για σάρωση ενός πρωτοτύπου που είναι πιο εύκολο στην ανάγνωση όταν το πρωτότυπο περιέχει πολύ αχνό ή πολύ σκούρο περιεχόμενο (βλ. “Contrast” στη σελίδα 56).
Original Type	Βελτιώνει την ποιότητα αντιγραφής με επιλογή του τύπου εγγράφου για την τρέχουσα εργασία αντιγραφής (βλ. “Πρωτότυπο” στη σελίδα 56).
Layout	Ρυθμίζει τη μορφή της διάταξης, όπως πόστερ, αντιγραφή, αντιγραφή ταυτότητας, 2/4-up, φυλλάδιο, κλπ.

Μενού αντιγραφής

Στοιχείο	Περιγραφή
Layout > Αντιγραφή 2-up ή 4-up	<p>Μειώνει το μέγεθος των εικόνων του πρωτοτύπου και εκτυπώνει 2 ή 4 σελίδες σε ένα φύλλο χαρτί.</p>  <p> Αυτή η λειτουργία αντιγραφής είναι διαθέσιμη μόνο όταν τοποθετήσετε πρωτότυπα στον τροφοδότη εγγράφων.</p>

Στοιχείο	Περιγραφή
Layout > ID copy	<p>Το μηχάνημά σας μπορεί να εκτυπώνει πρωτότυπα 2 όψεων σε ένα φύλλο χαρτί.</p> <p>Το μηχάνημα εκτυπώνει τη μία πλευρά του πρωτοτύπου στο επάνω μισό του χαρτιού και την άλλη πλευρά στο κάτω μισό, χωρίς να μειωθεί το μέγεθος του πρωτοτύπου. Αυτή η λειτουργία είναι χρήσιμη για την αντιγραφή ενός στοιχείου μικρού μεγέθους, όπως μιας επαγγελματικής κάρτας.</p> <p> • Για να χρησιμοποιηθεί αυτή η λειτουργία, το πρωτότυπο πρέπει να τοποθετηθεί στη γυάλινη επιφάνεια σαρωτή.</p> <p>• Αν το μηχάνημα είναι ρυθμισμένο στη λειτουργία Eco, αυτή η δυνατότητα δεν είναι διαθέσιμη.</p> <p>• Για καλύτερη ποιότητα εικόνας, επιλέξτε  (αντιγραφή) >  (Menu) > Copy Feature > Original Type > Photo στον πίνακα ελέγχου.</p>

Μενού αντιγραφής

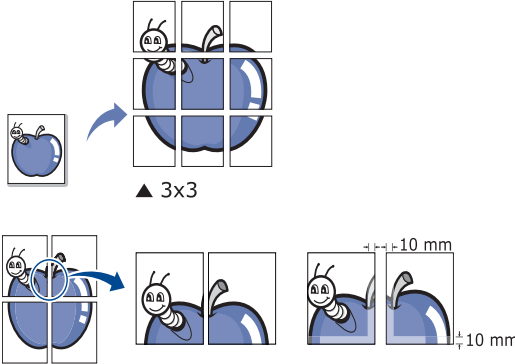
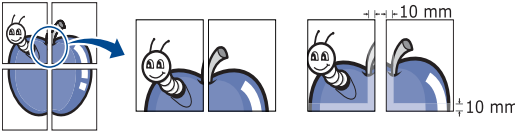
Στοιχείο	Περιγραφή									
Layout > Poster Copy	<p>Εκτυπώνει ένα έγγραφο μιας μόνο σελίδας σε 4 (Poster 2x2), 9 (Poster 3x3), ή 16 (Poster 4x4) φύλλα χαρτιού, με σκοπό να επικολλήσετε τα φύλλα μεταξύ τους και να σχηματίσετε ένα έγγραφο σε μέγεθος αφίσας.</p>  <p>▲ 3x3</p>  <p>±10 mm ±10 mm</p> <ul style="list-style-type: none">• Αυτή η λειτουργία αντιγραφής είναι διαθέσιμη μόνο εφόσον τοποθετήσετε τα πρωτότυπα στη γυάλινη επιφάνεια σαρωτή.• Το πρωτότυπο χωρίζεται σε 9 τμήματα. Κάθε τμήμα σαρώνεται και εκτυπώνεται ένα προς ένα με την ακόλουθη σειρά: <table border="1" data-bbox="517 1267 710 1501"><tbody><tr><td>1</td><td>2</td><td>3</td></tr><tr><td>4</td><td>5</td><td>6</td></tr><tr><td>7</td><td>8</td><td>9</td></tr></tbody></table>	1	2	3	4	5	6	7	8	9
1	2	3								
4	5	6								
7	8	9								

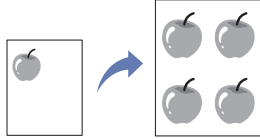
Στοιχείο	Περιγραφή
Layout > Clone Copy	<p>Εκτυπώνει τις εικόνες πολλών πρωτοτύπων σε μία σελίδα. Ο αριθμός των εικόνων καθορίζεται αυτόματα από την εικόνα του πρωτοτύπου και το μέγεθος του χαρτιού.</p>  <ul style="list-style-type: none">• Αυτή η λειτουργία αντιγραφής είναι διαθέσιμη μόνο εφόσον τοποθετήσετε τα πρωτότυπα στη γυάλινη επιφάνεια σαρωτή.• Δεν μπορείτε να ρυθμίσετε το μέγεθος του αντιγράφου από την επιλογή Reduce/Enlarge για τη λειτουργία Clone Copy.

Μενού αντιγραφής

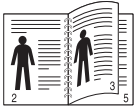
Στοιχείο	Περιγραφή
Adjust Bkgd	<p>Εκτυπώνει μια εικόνα χωρίς το φόντο της. Αυτή η λειτουργία αντιγραφής αφαιρεί το χρώμα του φόντου και μπορεί να χρησιμεύσει όταν αντιγράφετε ένα πρωτότυπο που περιέχει χρώμα στο φόντο, όπως μια εφημερίδα ή ένας κατάλογος.</p> <ul style="list-style-type: none">• Off: Δεν χρησιμοποιείται αυτή η λειτουργία.• Auto: Βελτιστοποιεί το φόντο.• Enhance Lev.1~2: Όσο μεγαλύτερος είναι ο αριθμός, τόσο πιο έντονο είναι το φόντο.• Erase Lev.1~4: Όσο μεγαλύτερος είναι ο αριθμός, τόσο πιο φωτεινό είναι το φόντο.
Duplex	<p>Μπορείτε να ρυθμίσετε το μηχάνημα για να εκτυπώνει αντίγραφα και στις δύο όψεις του χαρτιού.</p> <ul style="list-style-type: none">• Απενεργοποιημένο: Εκτυπώνει σε κανονική λειτουργία.• 1->2Side Short • 1->2Side Long 

Copy Setup



Ενδέχεται κάποια μενού να μην εμφανιστούν στην οθόνη ανάλογα με τις επιλογές ή τα μοντέλα. Σε αυτή την περίπτωση, δεν ισχύει για το μηχάνημά σας (βλ. “Επισκόπηση μενού” στη σελίδα 27).

Για να αλλάξετε τις επιλογές του μενού:

Πατήστε  (αντιγραφή) >  (**Menu**) > **Copy Setup** στον πίνακα ελέγχου.

Στοιχείο	Περιγραφή
Change Default	Κάνει επαναφορά της τιμής ή της ρύθμισης στην εργοστασιακή κατάσταση του εκτυπωτή.



Μενού φαξ

Fax Feature





Ενδέχεται κάποια μενού να μην εμφανιστούν στην οθόνη ανάλογα με τις επιλογές ή τα μοντέλα. Σε αυτή την περίπτωση, δεν ισχύει για το μηχάνημά σας (βλ. “Επισκόπηση μενού” στη σελίδα 27).

Για να αλλάξετε τις επιλογές του μενού:

- Πατήστε  (fax) >  (Menu) > **Fax Feature** στον πίνακα ελέγχου.

Στοιχείο	Περιγραφή
Darkness	Ρυθμίζει το επίπεδο φωτεινότητας για τη σάρωση ενός πρωτοτύπου που διαβάζεται ευκολότερα, όταν το πρωτότυπο περιέχει ξεθωριασμένα σημάδια και σκούρες εικόνες (βλ. “Σκουρότητα” στη σελίδα 56).
Contrast	Ρυθμίζει το επίπεδο της αντίθεσης για σάρωση ενός πρωτοτύπου που είναι πιο εύκολο στην ανάγνωση όταν το πρωτότυπο περιέχει πολύ αχνό ή πολύ σκούρο περιεχόμενο.

Στοιχείο	Περιγραφή
Resolution	Οι προεπιλεγμένες ρυθμίσεις εγγράφου παράγουν καλά αποτελέσματα, όταν χρησιμοποιείτε συνήθη πρωτότυπα που βασίζονται σε κείμενο. Ωστόσο, αν στείλετε πρωτότυπα που είναι κακής ποιότητας ή περιέχουν φωτογραφίες, μπορείτε να προσαρμόσετε την ανάλυση για να παράγει φαξ υψηλότερης ποιότητας (βλ. “Resolution” στη σελίδα 64).
Scan Size	Ρυθμίζει το μέγεθος της εικόνας.
Multi Send	Στέλνει φαξ σε πολλαπλούς προορισμούς (βλ. “Αποστολή φαξ σε πολλαπλούς προορισμούς” στη σελίδα 62).  Δεν μπορείτε να στείλετε έγχρωμο φαξ χρησιμοποιώντας αυτήν τη λειτουργία.
Delay Send	Ρυθμίζει το μηχάνημά σας ώστε να στείλει φαξ σε άλλη χρονική στιγμή, όταν δεν θα βρίσκεστε εκεί (βλ. “Μετάδοση φαξ με καθυστέρηση” στη σελίδα 192).  Δεν μπορείτε να στείλετε έγχρωμο φαξ χρησιμοποιώντας αυτήν τη λειτουργία.

Μενού φαξ

Στοιχείο	Περιγραφή
Priority Send	Σαρώνει το πρωτότυπο στη μνήμη και το μεταδίδει αμέσως μόλις ολοκληρωθεί η τρέχουσα εργασία. Η μετάδοση προτεραιότητας διακόπτει την αποστολή σε πολλαπλούς παραλήπτες μεταξύ σταθμών (για παράδειγμα, όταν ολοκληρωθεί η μετάδοση στο σταθμό A και πριν αρχίσει η μετάδοση στο σταθμό B) ή ανάμεσα σε απόπειρες επανάκλησης (βλ. “Αποστολή φαξ προτεραιότητας” στη σελίδα 193).
Forward	<p>Πρωθεί το φαξ που έχει ληφθεί ή αποσταλεί σε άλλο προορισμό μέσω φαξ ή PC. Η λειτουργία αυτή μπορεί να αποδειχθεί χρήσιμη όταν πρέπει να λάβετε το φαξ ενώ βρίσκεστε εκτός γραφείου.</p> <ul style="list-style-type: none">• Βλέπε “Προώθηση απεσταλμένου φαξ σε άλλο προορισμό” στη σελίδα 194.• Βλέπε “Προώθηση ενός φαξ που έχετε λάβει” στη σελίδα 194.
Secure Receive	Αποθηκεύει το φαξ που έχει ληφθεί στη μνήμη χωρίς να το εκτυπώσει. Για την εκτύπωση των εγγράφων που έχουν ληφθεί θα πρέπει να εισάγετε τον κωδικό πρόσβασης. Μπορείτε να αποτρέψετε την πρόσβαση μη εξουσιοδοτημένων ατόμων στα φαξ σας (βλ. “Λήψη στη λειτουργία ασφαλούς λήψης” στη σελίδα 198).

Στοιχείο	Περιγραφή
Add Page	Προσθέτει επιπλέον έγγραφα σε προγραμματισμένη εργασία αποστολής φαξ με καθυστέρηση (βλ. “Προσθήκη εγγράφων σε ένα προγραμματισμένο φαξ” στη σελίδα 193).
Cancel Job	Ακυρώνει την εργασία αποστολής φαξ με καθυστέρηση που είναι αποθηκευμένη στη μνήμη (βλ. “Ακύρωση μιας προγραμματισμένης εργασίας φαξ” στη σελίδα 193).



Ρυθμίσεις αποστολής



Ενδέχεται κάποια μενού να μην εμφανιστούν στην οθόνη ανάλογα με τις επιλογές ή τα μοντέλα. Σε αυτή την περίπτωση, δεν ισχύει για το μηχάνημά σας (βλ. “Επισκόπηση μενού” στη σελίδα 27).

Μενού φαξ

Για να αλλάξετε τις επιλογές του μενού:

- Πατήστε  (φαξ) >  (**Menu**) > **Fax Setup** > **Sending** στον πίνακα ελέγχου.

Στοιχείο	Περιγραφή
Redial Times	Καθορίζει τον αριθμό προσπαθειών ανάκλησης. Αν πληκτρολογήσετε 0, το μηχάνημα δεν θα πραγματοποιήσει επανάκληση.
Redial Term	Καθορίζει το χρονικό διάστημα πριν την αυτόματη επανάκληση.
Prefix Dial	Ορίζει ένα πρόθεμα με μέχρι πέντε ψηφία. Ο αριθμός αυτός καλείται πριν από οποιονδήποτε αριθμό αυτόματης κλήσης. Είναι χρήσιμο για πρόσβαση σε αυτόματο ιδιωτικό κέντρο (PABX).
ECM Mode	Στέλνει φαξ χρησιμοποιώντας τη λειτουργία διόρθωσης σφαλμάτων (ECM) ώστε να διασφαλίσει πως τα φαξ αποστέλλονται σωστά, χωρίς σφάλματα. Ενδεχομένως θα χρειαστεί περισσότερος χρόνος.
Send Report	Ρυθμίζει το μηχάνημα ώστε να αποστέλει μια αναφορά για το αν η αποστολή φαξ ολοκληρώθηκε με επιτυχία ή όχι. Αν επιλέξετε On-Error , το μηχάνημα εκτυπώνει μια αναφορά μόνο όταν η μετάδοση δεν είναι επιτυχημένη.



Στοιχείο	Περιγραφή
Image TCR	Εκτυπώνει μια αναφορά μετάδοσης με μια ελαχιστοποιημένη εικόνα της πρώτης σελίδας του φαξ που στάλθηκε.
Dial Mode	Ρυθμίζει τη λειτουργία κλήσης σε τονική ή παλμική. Αυτή η ρύθμιση ενδέχεται να μην είναι διαθέσιμη ανάλογα με τη χώρα που βρίσκεστε.

Ρυθμίσεις Λήψης



Ενδέχεται κάποια μενού να μην εμφανιστούν στην οθόνη ανάλογα με τις επιλογές ή τα μοντέλα. Σε αυτή την περίπτωση, δεν ισχύει για το μηχάνημά σας (βλ. “Επισκόπηση μενού” στη σελίδα 27).

Για να αλλάξετε τις επιλογές του μενού:

- Πατήστε  (φαξ) >  (**Menu**) > **Fax Setup** > **Receiving** στον πίνακα ελέγχου.

Στοιχείο	Περιγραφή
Receive Mode	Επιλέγει την προεπιλεγμένη λειτουργία λήψης φαξ.

Μενού φαξ

Στοιχείο	Περιγραφή
Ring To Answer	Καθορίζει πόσες φορές θα κουδουνίσει το μηχάνημα, πριν απαντήσει στην εισερχόμενη κλήση.
Stamp RCV Name	Εκτυπώνει αυτόματα τον αριθμό της σελίδας, την ημερομηνία και την ώρα λήψης στο κάτω μέρος κάθε σελίδας του ληφθέντος φαξ.
Rcv Start Code	Ξεκινάει τη λήψη φαξ από μια εξωτερική συσκευή τηλεφώνου που είναι συνδεδεμένη στην υποδοχή EXT στο πίσω μέρος του μηχανήματος. Αν σηκώσετε το ακουστικό της εξωτερικής συσκευής τηλεφώνου και ακούσετε τόνους φαξ, πληκτρολογήστε τον κωδικό. Έχει προκαθοριστεί στην *9* από το εργοστάσιο.
Auto Reduction	Μειώνει αυτόματα το μέγεθος σελίδας ενός εισερχόμενου φαξ ώστε να ταιριάζει στο μέγεθος του χαρτιού που έχει τοποθετηθεί στο μηχάνημα.
Discard Size	Απορρίπτει ένα συγκεκριμένο μήκος από το τέλος του φαξ που έχει ληφθεί.
Junk Fax Setup	Αποκλείει ανεπιθύμητα φαξ που έχετε αποθηκεύσει στη μνήμη ως ανεπιθύμητους αριθμούς φαξ. Αυτή η ρύθμιση ενδέχεται να μην είναι διαθέσιμη ανάλογα με τη χώρα που βρίσκεστε.

Στοιχείο	Περιγραφή
DRPD Mode	Επιτρέπει σε έναν χρήστη να χρησιμοποιεί μια μοναδική τηλεφωνική γραμμή για να απαντήσει σε διαφορετικούς τηλεφωνικούς αριθμούς. Μπορείτε να ρυθμίσετε το μηχάνημα ώστε να αναγνωρίζει διαφορετικά μοτίβα κουδουνίσματος για κάθε αριθμό. Αυτή η ρύθμιση ενδέχεται να μην είναι διαθέσιμη ανάλογα με τη χώρα που βρίσκεστε (βλ. "Λήψη φαξ με χρήση της λειτουργίας DRPD" στη σελίδα 198).
Duplex Print	Εκτυπώνει τα δεδομένα του φαξ που έχει ληφθεί και στις δύο πλευρές του χαρτιού. Μπορείτε να κάνετε εξοικονόμηση στη χρήση χαρτιού.

Εγκατάσταση συστήματος

Ρυθμίσεις μηχανήματος



Ενδέχεται κάποια μενού να μην εμφανιστούν στην οθόνη ανάλογα με τις επιλογές ή τα μοντέλα. Σε αυτή την περίπτωση, δεν ισχύει για το μηχανήμα σας (βλ. “Επισκόπηση μενού” στη σελίδα 27).

Για να αλλάξετε τις επιλογές του μενού:

- Πατήστε  (**Menu**) > **System Setup** > **Machine Setup** στον πίνακα ελέγχου.

Στοιχείο	Περιγραφή
Machine ID	Ρυθμίζει το ID του μηχανήματος που θα εκτυπώνεται στο επάνω μέρος κάθε σελίδας φαξ που θα στέλνετε.
Fax Number	Ρυθμίζει τον αριθμό φαξ του μηχανήματος που θα εκτυπώνεται στο επάνω μέρος κάθε σελίδας φαξ που θα στέλνετε.
Date & Time	Ρυθμίζει την ημερομηνία και την ώρα.
Clock Mode	Επιλέγει τη μορφή προβολής της ώρας ανάμεσα σε 12 ώρες και 24 ώρες.
Language	Ρυθμίζει τη γλώσσα του κειμένου που εμφανίζει στην οθόνη του πίνακα ελέγχου.

Στοιχείο	Περιγραφή
PowerSave	Ρυθμίζει το χρόνο αναμονής του μηχανήματος πριν τεθεί σε κατάσταση εξοικονόμησης ενέργειας. Όταν το μηχάνημα δεν λαμβάνει δεδομένα για μια παρατεταμένη χρονική περίοδο, η κατανάλωση ρεύματος μειώνεται αυτόματα.
Wakeup Event	Μπορείτε να ρυθμίσετε τη συνθήκη για αφύπνιση από λειτουργία εξοικονόμησης ενέργειας. Ενεργοποιήστε το στοιχείο. <ul style="list-style-type: none">• Button Press: Όταν πατήσετε οποιοδήποτε κουμπί εκτός από το κουμπί τροφοδοσίας, το μηχάνημα επανέρχεται από τη λειτουργία εξοικονόμησης ενέργειας.• Scanner: Όταν τοποθετήσετε χαρτί στον τροφοδότη εγγράφων, το μηχάνημα επανέρχεται από τη λειτουργία εξοικονόμησης ενέργειας.• Printer: Όταν ανοίξετε ή κλείσετε τη μονάδα σάρωσης, το μηχάνημα επανέρχεται από τη λειτουργία εξοικονόμησης ενέργειας.
System Timeout	Ρυθμίζει το χρόνο για τον οποίο το μηχάνημα θυμάται τις ρυθμίσεις αντιγραφής που έχουν χρησιμοποιηθεί. Μετά τη λήξη του χρονικού ορίου, το μηχάνημα κάνει επαναφορά των προεπιλεγμένων ρυθμίσεων αντιγραφής.

Εγκατάσταση συστήματος

Στοιχείο	Περιγραφή
Job Timeout	Ρυθμίζει τη διάρκεια αναμονής του εκτυπωτή πριν από την εκτύπωση της τελευταίας σελίδας της εργασίας εκτύπωσης που δεν τελειώνει με εντολή για εκτύπωση της σελίδας.
Altitude Adj.	Βελτιστοποιεί την ποιότητα εκτύπωσης ανάλογα με το υψόμετρο του μηχανήματος.
Auto Continue	Καθορίζει αν το μηχάνημα θα συνεχίσει να εκτυπώνει όταν εντοπίσει χαρτί που δεν ταιριάζει με τις ρυθμίσεις χαρτιού. <ul style="list-style-type: none">• Off: Εάν παρουσιαστεί ασυμφωνία χαρτιού, το μηχάνημα περιμένει μέχρι να τοποθετήσετε το σωστό χαρτί.• On: Αν κάποιο χαρτί δεν ταιριάζει, εμφανίζεται ένα μήνυμα σφάλματος. Το μηχάνημα περιμένει περίπου 30 δευτερόλεπτα και, στη συνέχεια, το μήνυμα διαγράφεται αυτόματα και συνεχίζεται η εκτύπωση.
Paper Mismatch	Καθορίστε εάν θα παραβλέπεται το σφάλμα ασυμφωνίας χαρτιού ή όχι. Εάν επιλέξετε Off , το μηχάνημα δεν σταματάει την εκτύπωση ακόμη και αν υπάρξει ασυμφωνία χαρτιού.

Στοιχείο	Περιγραφή
Paper Substit	Αντικαθιστά αυτόματα το μέγεθος χαρτιού του προγράμματος οδήγησης του εκτυπωτή ώστε να εμποδίσει την ασυμφωνία χαρτιού ανάμεσα στα Letter και A4. Για παράδειγμα, αν έχετε στο δίσκο χαρτί A4, αλλά στο πρόγραμμα οδήγησης εκτυπωτή έχετε ρυθμίσει το μέγεθος χαρτιού σε Letter, το μηχάνημα εκτυπώνει σε χαρτί A4 και αντιστρόφως.
PrintBlankPage	Ο εκτυπωτής εντοπίζει από τα δεδομένα εκτύπωσης από τον υπολογιστή εάν η σελίδα είναι κενή ή όχι. Μπορείτε να ρυθμίσετε να γίνεται εκτύπωση ή παράλειψη κενών σελίδων.
Toner Save	Η ενεργοποίηση αυτής της λειτουργίας επιμηκύνει τη διάρκεια ζωής της κασέτας γραφίτη και μειώνει το κόστος ανά σελίδα πέρα από το αναμενόμενο για την κανονική κατάσταση λειτουργίας, αλλά μειώνει την ποιότητα εκτύπωσης.

Εγκατάσταση συστήματος

Στοιχείο	Περιγραφή
Eco Settings	<p>Σας επιτρέπει να εξοικονομήσετε πόρους εκτύπωσης και ενεργοποιεί εκτύπωση που είναι φιλική προς το περιβάλλον.</p> <ul style="list-style-type: none">• Default Mode: Επιλέξτε εάν θα ενεργοποιήσετε ή θα απενεργοποιήσετε την οικονομική λειτουργία. <div style="border: 1px solid #ccc; padding: 5px;"><p> On force (On-Forced): Ενεργοποιεί την οικονομική λειτουργία με κωδικό πρόσβασης. Εάν ένας χρήστης θέλει να ενεργοποιήσει/ απενεργοποιήσει την οικονομική λειτουργία, θα πρέπει να εισάγει τον κωδικό πρόσβασης.</p></div> <ul style="list-style-type: none">• Select Template (Select Temp.): Επιλέγει το πρότυπο οικονομικής λειτουργίας που έχει ρυθμιστεί από το Embedded Web Service.

Ρυθμίσεις χαρτιού



Ενδέχεται κάποια μενού να μην εμφανιστούν στην οθόνη ανάλογα με τις επιλογές ή τα μοντέλα. Σε αυτή την περίπτωση, δεν ισχύει για το μηχανήμα σας (βλ. “Επισκόπηση μενού” στη σελίδα 27).

Για να αλλάξετε τις επιλογές μενού:

- Πατήστε  (Menu) > **System Setup** > **Paper Setup** στον πίνακα ελέγχου.

Στοιχείο	Περιγραφή
Paper Size	Ορίζει ως μέγεθος χαρτιού το A4, Letter ή άλλο μέγεθος χαρτιού, ανάλογα με τις απαιτήσεις σας.
Paper Type	Επιλέγει τον τύπο χαρτιού για κάθε δίσκο.
Paper Source	Επιλέγει από ποιο δίσκο θα χρησιμοποιηθεί το χαρτί.
Margin	Ρυθμίζει τα περιθώρια για το έγγραφο.

Sound/Volume





Ενδέχεται κάποια μενού να μην εμφανιστούν στην οθόνη ανάλογα με τις επιλογές ή τα μοντέλα. Σε αυτή την περίπτωση, δεν ισχύει για το μηχανήμα σας (βλ. “Επισκόπηση μενού” στη σελίδα 27).

Εγκατάσταση συστήματος

Για να αλλάξετε τις επιλογές μενού:

- Πατήστε  (**Menu**) > **System Setup** > **Sound/Volume** στον πίνακα ελέγχου.

Στοιχείο	Περιγραφή
Key sound	Ενεργοποιεί ή απενεργοποιεί τον ήχο πλήκτρων. Όταν αυτή η επιλογή ρυθμιστεί σε On, ακούγεται ένας τόνος κάθε φορά που πατάτε κάποιο πλήκτρο.
Alarm Sound	Ενεργοποιεί ή απενεργοποιεί τον ήχο ειδοποίησης. Όταν αυτή η επιλογή ρυθμιστεί στο On, ακούγεται ένας τόνος ειδοποίησης, σε περίπτωση που παρουσιαστεί κάποιο σφάλμα ή ολοκληρωθεί η επικοινωνία φαξ.

Στοιχείο	Περιγραφή
Speaker	<p>Ενεργοποιεί ή απενεργοποιεί τους ήχους από την τηλεφωνική γραμμή μέσω του μεγαφώνου, όπως τον τόνο κλήσης ή τον τόνο φαξ. Όταν αυτή η επιλογή ρυθμιστεί στο Comm. το ηχείο είναι ενεργοποιημένο, μέχρι να απαντήσει η απομακρυσμένη συσκευή.</p> <div> Μπορείτε να ρυθμίσετε το επίπεδο έντασης του ήχου χρησιμοποιώντας την επιλογή On Hook Dial. Μπορείτε να ρυθμίσετε την ένταση του ηχείου μόνο όταν η τηλεφωνική γραμμή είναι συνδεδεμένη.</div> <ol style="list-style-type: none">Πατήστε  (Φαξ) στον πίνακα ελέγχου.Πατήστε On Hook Dial. Ακούγεται από το ηχείο ο τόνος κλήσης.Πατήστε τα βελάκια μέχρι να ακουστεί η ένταση που θέλετε.Πατήστε On Hook Dial για να αποθηκεύσετε την αλλαγή και να επανέλθετε στην κατάσταση ετοιμότητας.
Ringer	Ρυθμίζει την ένταση του κουδουνιού. Για την ένταση ήχου του κουδουνιού μπορείτε να επιλέξετε την απενεργοποίηση, τη χαμηλή, μεσαία και την υψηλή.

Εγκατάσταση συστήματος

αναφορές



Ενδέχεται κάποια μενού να μην εμφανιστούν στην οθόνη ανάλογα με τις επιλογές ή τα μοντέλα. Σε αυτή την περίπτωση, δεν ισχύει για το μηχάνημά σας (βλ. “Επισκόπηση μενού” στη σελίδα 27).

Για να αλλάξετε τις επιλογές μενού:

- Πατήστε  (Menu) > **System Setup** > **Report** στον πίνακα ελέγχου.

Στοιχείο	Περιγραφή
All Reports	Εκτυπώνει όλα τα είδη των αναφορών που παρέχει αυτό το μηχάνημα.
Configuration	Εκτυπώνει μια αναφορά με όλες τις παραμέτρους του μηχανήματος.
Supplies Info.	Εκτυπώνει την ενημερωτική σελίδα αναλωσίμων.
Address Book	Εκτυπώνει όλες τις διευθύνσεις ηλεκτρονικού ταχυδρομείου που είναι αποθηκευμένες τη δεδομένη στιγμή στη μνήμη του μηχανήματός σας.

Στοιχείο	Περιγραφή
Fax Send	Εκτυπώνει μια αναφορά μετάδοσης που περιλαμβάνει τον αριθμό του φαξ, τον αριθμό των σελίδων, τον παρερχόμενο χρόνο της εργασίας, τη λειτουργία επικοινωνίας και τα αποτελέσματα της επικοινωνίας για μια εργασία φαξ. Μπορείτε να ρυθμίσετε το μηχάνημά σας, έτσι ώστε να εκτυπώνει αυτόματα μια αναφορά επιβεβαίωσης μετάδοσης μετά από κάθε εργασία φαξ.
Fax Sent	Εκτυπώνει πληροφορίες σχετικά με τα φαξ που λάβατε πρόσφατα.
Fax Received	Εκτυπώνει πληροφορίες σχετικά με τα φαξ που λάβατε πρόσφατα.
Scheduled Jobs	Εκτυπώνει τη λίστα εγγράφων που είναι αποθηκευμένα την παρούσα στιγμή για μεταχρονισμένα φαξ, μαζί με την ώρα έναρξης και τον τύπο κάθε λειτουργίας.
JunkFax	Εκτυπώνει τους αριθμούς φαξ που έχουν καθοριστεί ως ανεπιθύμητοι.
Network Conf.	Εκτυπώνει πληροφορίες σχετικά με τη σύνδεση και τις παραμέτρους δικτύου του μηχανήματός σας.
Usage Counter	Εκτυπώνει μια σελίδα με στοιχεία χρήσης. Η σελίδα χρήσης περιέχει το συνολικό αριθμό εκτυπωμένων σελίδων.

Εγκατάσταση συστήματος

Στοιχείο	Περιγραφή
Fax Options	Εκτυπώνει τις πληροφορίες των αναφορών φαξ.

Maintenance



Ενδέχεται κάποια μενού να μην εμφανιστούν στην οθόνη ανάλογα με τις επιλογές ή τα μοντέλα. Σε αυτή την περίπτωση, δεν ισχύει για το μηχανήμά σας (βλ. “Επισκόπηση μενού” στη σελίδα 27).

Για να αλλάξετε τις επιλογές μενού:

- Πατήστε  (**Menu**) > **System Setup** > **Maintenance** στον πίνακα ελέγχου.

Στοιχείο	Περιγραφή
CLR Empty Msg.	Όταν έχει αδειάσει μια κασέτα τόνερ, εμφανίζεται αυτή η επιλογή. Μπορείτε να κάνετε απαλοιφή του μηνύματος κενής κασέτας.
Supplies Life	Εμφανίζει τις ενδείξεις διάρκειας ζωής των αναλωσίμων (βλ. “Παρακολούθηση της διάρκειας ζωής αναλωσίμων” στη σελίδα 74.)

Στοιχείο	Περιγραφή
Serial No.	Εμφανίζει τον αριθμό σειράς του μηχανήματος. Όταν καλέσετε το σέρβις ή εγγραφείτε ως χρήστης στην ιστοσελίδα της Dell, θα χρειαστείτε αυτόν τον αριθμό.
TonerLow Alert	Προσαρμόζει το επίπεδο ειδοποίησης για χαμηλή στάθμη τόνερ ή άδεια κασέτα τόνερ (βλ. “Ρύθμιση της ειδοποίησης χαμηλής στάθμης τόνερ” στη σελίδα 75).

Καθαρισμός ρυθμίσεων



Ενδέχεται κάποια μενού να μην εμφανιστούν στην οθόνη ανάλογα με τις επιλογές ή τα μοντέλα. Σε αυτή την περίπτωση, δεν ισχύει για το μηχανήμά σας (βλ. “Επισκόπηση μενού” στη σελίδα 27).

Για να αλλάξετε τις επιλογές του μενού:

- Πατήστε  (**Menu**) > **System Setup** > **Clear Setting** στον πίνακα ελέγχου.

Στοιχείο	Περιγραφή
All Setting	Απαλείφει όλα τα δεδομένα που είναι αποθηκευμένα στη μνήμη και επαναφέρει όλες σας τις ρυθμίσεις στις προεπιλογές του εργοστασίου.

Εγκατάσταση συστήματος

Στοιχείο	Περιγραφή
Printer Setup	Επαναφέρει όλες τις επιλογές του εκτυπωτή στις εργοστασιακά προεπιλεγμένες ρυθμίσεις.
Fax Setup	Επαναφέρει όλες τις επιλογές φαξ στις προεπιλογές του εργοστασίου.
Copy Setup	Επαναφέρει όλες τις επιλογές αντιγραφής στις προεπιλογές του εργοστασίου.
System Setup	Επαναφέρει όλες τις επιλογές συστήματος στις του προεπιλογές εργοστασίου.
Network Setup	Επαναφέρει όλες τις επιλογές δικτύου στις προεπιλογές του εργοστασίου. (απαιτείται επανεκκίνηση.)
Address Book	Απαλείφει όλες τις καταχωρήσεις διευθύνσεων ηλεκτρονικού ταχυδρομείου που είναι αποθηκευμένες στη μνήμη.
Fax Sent	Απαλείφει όλες τις εγγραφές των απεσταλμένων φαξ.
Email Sent	Απαλείφει όλες τις εγγραφές των απεσταλμένων email.
Fax Received	Απαλείφει όλες τις εγγραφές των ληφθέντων φαξ.

Εγκατάσταση δικτύου



Ενδέχεται κάποια μενού να μην εμφανιστούν στην οθόνη ανάλογα με τις επιλογές ή τα μοντέλα. Σε αυτή την περίπτωση, δεν ισχύει για το μηχάνημά σας (βλ. “Επισκόπηση μενού” στη σελίδα 27).

- Πατήστε (**Menu**) > **Network** στον πίνακα ελέγχου,

Επιλογή	Περιγραφή
TCP/IP (IPv4)	Επιλέγει το κατάλληλο πρωτόκολλο και ρυθμίζει τις παραμέτρους που θα χρησιμοποιηθούν στο περιβάλλον δικτύου. Υπάρχουν πολλές παράμετροι που πρέπει να ρυθμιστούν. Αν δεν είστε σίγουροι, μην κάνετε αλλαγές ή συμβουλευθείτε το διαχειριστή του δικτύου.
TCP/IP (IPv6)	Ενεργοποιεί αυτήν την επιλογή για χρήση του περιβάλλοντος δικτύου μέσω IPv6. (Βλέπε “ρύθμιση παραμέτρων IPv6” στη σελίδα 135).
Ethernet Speed	Ρυθμίζει την ταχύτητα μετάδοσης δικτύου.
Clear Setting	Επαναφέρει τις ρυθμίσεις δικτύου στις προεπιλεγμένες τιμές. (απαιτείται επανεκκίνηση.)
Network Conf.	Αυτή η λίστα εμφανίζει στοιχεία σχετικά με τη σύνδεση και τις παραμέτρους δικτύου του μηχανήματός σας.



4. Ειδικές λειτουργίες

Αυτό το κεφάλαιο εξηγεί τις ειδικές λειτουργίες αντιγραφής, σάρωσης, φαξ και εκτύπωσης.

- Ρύθμιση του υψόμετρου 162
- Εισαγωγή διάφορων χαρακτήρων 163
- Δημιουργία βιβλίου διευθύνσεων φαξ 165
- Λειτουργίες εκτύπωσης 168
- Λειτουργίες σάρωσης 182
- Λειτουργίες φαξ 190



- Οι διαδικασίες που παρουσιάζονται σε αυτό το κεφάλαιο βασίζονται κυρίως στα Windows 7.
- Ίσως είναι απαραίτητο να πατήσετε **OK** για να περιηγηθείτε στα μενού χαμηλού επιπέδου σε ορισμένα μοντέλα.

Ρύθμιση του υψόμετρου

Η ποιότητα εκτύπωσης επηρεάζεται από την ατμοσφαιρική πίεση, που καθορίζεται από το υψόμετρο του μηχανήματος σε σχέση με τη στάθμη της θάλασσας. Οι παρακάτω πληροφορίες θα σας καθοδηγήσουν σχετικά με τον τρόπο ρύθμισης του μηχανήματός σας για την καλύτερη δυνατή ποιότητα εκτύπωσης.

Πριν ορίσετε την τιμή για το υψόμετρο, προσδιορίστε σε ποιο υψόμετρο βρίσκεστε.

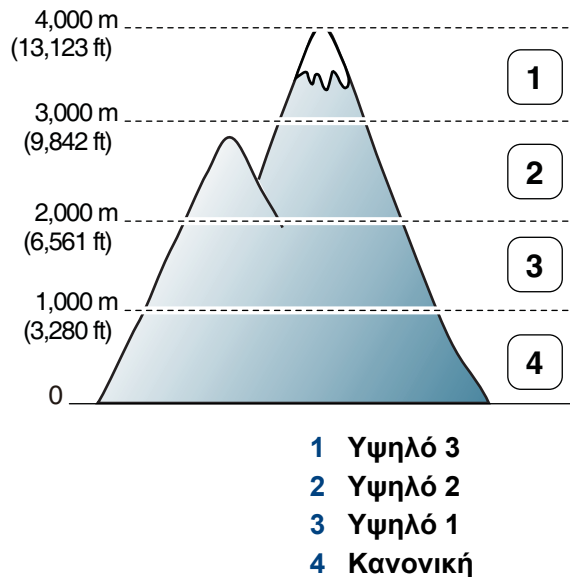

- Για χρήστες Windows και Macintosh, βλ. “Ρυθμίσεις συσκευής” στη σελίδα 209.

Μπορείτε να ορίσετε την τιμή υψόμετρου από την επιλογή **Ρυθμίσεις συσκευής** στο πρόγραμμα Dell Printer Manager ή από την ενότητα **Machine** στο πρόγραμμα Printer Settings Utility.



Αν το μηχανήμά σας είναι συνδεδεμένο στο δίκτυο, μπορεί να ρυθμίσετε το υψόμετρο μέσω του Embedded Web Service (βλ. “Χρήση του Embedded Web Service” στη σελίδα 204).

Εισαγωγή διάφορων χαρακτήρων

Κατά την εκτέλεση διαφόρων εργασιών χρειάζεται να πληκτρολογήσετε ονόματα και αριθμούς. Για παράδειγμα, όταν ρυθμίζετε το μηχάνημά σας, πληκτρολογείτε το όνομά σας ή την επωνυμία της εταιρείας σας, καθώς και τον αριθμό φαξ. Όταν αποθηκεύετε αριθμούς φαξ ή διευθύνσεις ηλεκτρονικού ταχυδρομείου στη μνήμη, μπορείτε επίσης να καταχωρίσετε τα αντίστοιχα ονόματα.

Πληκτρολόγηση αλφαριθμητικών χαρακτήρων

Πατήστε το κουμπί μέχρι να εμφανιστεί το σωστό γράμμα στην οθόνη. Για παράδειγμα, για να πληκτρολογήσετε το γράμμα O, πατήστε το 6, που φέρει τη σήμανση “MNO”. Κάθε φορά που πατάτε το 6, στην οθόνη εμφανίζεται και διαφορετικό γράμμα, M, N, O, m, n, o και τέλος το 6. Για να βρείτε τα γράμματα που θέλετε να εισάγετε, βλ. “Γράμματα και αριθμοί πληκτρολογίου” στη σελίδα 163.



- Μπορείτε να πληκτρολογήσετε ένα κενό διάστημα πατώντας δύο φορές το 1.
- Για να διαγράψετε το τελευταίο ψηφίο ή χαρακτήρα, πατήστε το αριστερό/δεξί ή επάνω/κάτω βελάκι.

Γράμματα και αριθμοί πληκτρολογίου



- Τα σύνολα ειδικών χαρακτήρων ενδέχεται να διαφέρουν από το μηχάνημά σας, ανάλογα με τις δυνατότητες επιλογής.
- Μερικές από τις ακόλουθες τιμές πλήκτρων ενδέχεται να μην εμφανίζονται ανάλογα με την εργασία που πραγματοποιείτε.

Πλήκτρο	Αντιστοιχισμένοι αριθμοί, γράμματα ή χαρακτήρες
1	@ / . ' 1
2	A B C a b c 2
3	D E F d e f 3
4	G H I g h i 4
5	J K L j k l 5
6	M N O m n o 6
7	P Q R S p q r s 7
8	T U V t u v 8
9	W X Y Z w x y z 9
0	& + - , 0

Εισαγωγή διάφορων χαρακτήρων

Πλήκτρο	Αντιστοιχισμένοι αριθμοί, γράμματα ή χαρακτήρες
*	* % _ ~ ! # \$ () [] (Τα σύμβολα αυτά είναι διαθέσιμα όταν πληκτρολογείτε κατά τον έλεγχο ταυτότητας δικτύου.)
#	# = ? " : { } < > ; (Τα σύμβολα αυτά είναι διαθέσιμα όταν πληκτρολογείτε κατά τον έλεγχο ταυτότητας δικτύου.)



Δημιουργία βιβλίου διευθύνσεων φαξ

Μπορείτε να δημιουργήσετε αριθμούς ταχείας κλήσης με τους αριθμούς φαξ που χρησιμοποιείτε συχνά μέσω της εφαρμογής Embedded Web Service και μετά να πληκτρολογείτε εύκολα και γρήγορα τους αριθμούς φαξ εισάγοντας τους αριθμούς θέσης που αντιστοιχούν σε αυτές στο βιβλίο διευθύνσεων.

Καταχώρηση ενός αριθμού ταχείας κλήσης

1 Επιλέξτε  (φαξ) >  (**Address Book**) > **New & Edit** > **Speed Dial** στον πίνακα ελέγχου.

2 Πληκτρολογήστε έναν αριθμό ταχείας κλήσης και πατήστε **OK**.

 Αν έχει αποθηκευτεί ήδη κάποια καταχώριση στον αριθμό που επιλέξατε, η οθόνη εμφανίζει το μήνυμα για να μπορέσετε να το αλλάξετε. Για να αρχίσετε από την αρχή με έναν άλλο αριθμό ταχείας κλήσης, πατήστε  (**Back**).

3 Πληκτρολογήστε το όνομα που θέλετε και πατήστε **OK**.

4 Πληκτρολογήστε τον αριθμό φαξ που θέλετε και πατήστε **OK**.

5 Πατήστε το κουμπί  (**Stop/Clear**) για να επιστρέψετε στην κατάσταση ετοιμότητας.

Χρήση αριθμών ταχείας κλήσης

Όταν σας ζητηθεί να πληκτρολογήσετε έναν αριθμό προορισμού κατά την αποστολή ενός φαξ, πληκτρολογήστε τον αριθμό ταχείας κλήσης στον οποίο αποθηκεύσατε τον αριθμό που θέλετε.



- Για ένα μονοψήφιο (0-9) αριθμό ταχείας κλήσης, πατήστε και κρατήστε πατημένο για περισσότερο από 2 δευτερόλεπτα το αντίστοιχο κουμπί ψηφίου στο αριθμητικό πληκτρολόγιο.
- Για ένα διψήφιο ή τριψήφιο αριθμό ταχείας κλήσης, πατήστε το ή τα πρώτα κουμπιά ψηφίου και μετά κρατήστε πατημένο το τελευταίο κουμπί ψηφίου για περισσότερο από 2 δευτερόλεπτα.
- Μπορείτε να εκτυπώσετε τη λίστα βιβλίου διευθύνσεων επιλέγοντας



(φαξ) >  (**Address Book**) > **Print**.

Επεξεργασία αριθμών ταχείας κλήσης

1 Επιλέξτε  (φαξ) >  (**Address Book**) > **New & Edit** > **Speed Dial** στον πίνακα ελέγχου.



2 Πληκτρολογήστε τον αριθμό ταχείας κλήσης που θέλετε να επεξεργαστείτε και πατήστε **OK**.



3 Αλλάξτε το όνομα και πατήστε **OK**.

Δημιουργία βιβλίου διευθύνσεων φαξ

- 4 Αλλάξτε τον αριθμό φαξ και πατήστε **OK**.
- 5 Πατήστε  (**Stop/Clear**) για να επιστρέψετε στην κατάσταση ετοιμότητας.

Καταχώριση ενός αριθμού ομαδικής κλήσης



- 1 Επιλέξτε  (φαξ) >  (**Address Book**) > **New & Edit** > **Group Dial** στον πίνακα ελέγχου.
- 2 Πληκτρολογήστε έναν αριθμό ομάδας κλήσης και πατήστε **OK**.

 Αν έχει αποθηκευτεί ήδη κάποια καταχώριση στον αριθμό που επιλέξατε, η οθόνη εμφανίζει το μήνυμα για να μπορείτε να το αλλάξετε. Για να αρχίσετε από την αρχή με έναν άλλο αριθμό ταχείας κλήσης, πατήστε  (**Back**).

- 3 Κάντε αναζήτηση εισάγοντας τα πρώτα γράμματα του ονόματος της ταχείας κλήσης για να τον τοποθετήσετε στην ομάδα.
- 4 Επιλέξτε το όνομα και τον αριθμό που θέλετε και πατήστε **OK**.
- 5 Επιλέξτε **Yes** όταν εμφανιστεί το **Another Number?**.
- 6 Επαναλάβετε το βήμα 3 για να συμπεριλάβετε και άλλους αριθμούς ταχείας κλήσης στην ομάδα.

- 7 Όταν ολοκληρώσετε τη διαδικασία, επιλέξτε **No** όταν εμφανιστεί το μήνυμα **Another Number?** και πατήστε **OK**.
- 8 Πατήστε  (**Stop/Clear**) για να επιστρέψετε στην κατάσταση ετοιμότητας.



Επεξεργασία αριθμών ομαδικής κλήσης

- 1 Επιλέξτε  (φαξ) >  (**Address Book**) > **New & Edit** > **Group Dial** στον πίνακα ελέγχου.
- 2 Πληκτρολογήστε τον αριθμό ομαδικής κλήσης που θέλετε να επεξεργαστείτε και πατήστε **OK**.
- 3 Εισάγετε έναν νέο αριθμό ταχείας κλήσης για να προσθέσετε και πιέστε **OK**, στη συνέχεια θα εμφανιστεί το μήνυμα **Add?**.
Πληκτρολογήστε έναν αριθμό ταχείας κλήσης που έχει αποθηκευτεί στην ομάδα και πιέστε **OK**, εμφανίζεται το **Delete?**.
- 4 Πατήστε **OK** για να προσθέσετε ή να διαγράψετε τον αριθμό.
- 5 Επαναλάβετε το βήμα 3 για να προσθέσετε ή να διαγράψετε περισσότερους αριθμούς.
- 6 Επιλέξτε **No** στο **Another Number?** και πατήστε **OK**.
- 7 Πατήστε  (**Stop/Clear**) για να επιστρέψετε στην κατάσταση ετοιμότητας.

Δημιουργία βιβλίου διευθύνσεων φαξ



Αναζήτηση στο βιβλίο διευθύνσεων για μια εγγραφή

Υπάρχουν δύο τρόποι για να αναζητήσετε έναν αριθμό στη μνήμη. Μπορείτε να αναζητήσετε σειριακά από το Α έως το Ω ή να εισάγετε τα πρώτα γράμματα του ονόματος που σχετίζεται με τον αριθμό.

- 1 Επιλέξτε  (φαξ) >  (**Address Book**) > **Search&Dial** > **Speed Dial** ή **Group Dial** στον πίνακα ελέγχου.
- 2 Εισάγετε **All** ή **ID** και πατήστε **OK**.
- 3 Πατήστε το όνομα και τον αριθμό ή το κουμπί του πληκτρολογίου με το γράμμα που θέλετε να αναζητήσετε.
Π.χ., αν θέλετε να αναζητήσετε το όνομα “MOBILE,” πατήστε το κουμπί **6**, που φέρει τα γράμματα “MNO.”
- 4 Πατήστε  (**Stop/Clear**) για να επιστρέψετε στην κατάσταση ετοιμότητας.

Εκτύπωση βιβλίου διευθύνσεων

Μπορείτε να ελέγξετε τις ρυθμίσεις για το  (**Address Book**) εκτυπώνοντας μια λίστα.

- 1 Επιλέξτε  (φαξ) >  (**Address Book**) > **Print** στον πίνακα ελέγχου.
- 2 Το μηχάνημα ξεκινάει την εκτύπωση.

Λειτουργίες εκτύπωσης



Για τις βασικές λειτουργίες εκτύπωσης, ανατρέξτε στον Βασικό Οδηγό (βλ. “Βασικές ρυθμίσεις εκτύπωσης” στη σελίδα 49).



Αν θέλετε να αλλάξετε τις ρυθμίσεις για κάθε εργασία εκτύπωσης, αλλάξτε τις στο **Προτιμήσεις εκτύπωσης**.

Αλλαγή των προεπιλεγμένων ρυθμίσεων εκτύπωσης

- 1 Κάντε κλικ στο μενού **Έναρξη** των Windows.
- 2 Επιλέξτε **Πίνακας Ελέγχου > Συσκευές και εκτυπωτές**.
- 3 Κάντε δεξί κλικ στο μηχάνημα.
- 4 Επιλέξτε **Προτιμήσεις εκτύπωσης**.



Εάν το στοιχείο **Προτιμήσεις εκτύπωσης** φέρει το σημάδι ►, μπορείτε να επιλέξετε προγράμματα οδήγησης άλλων εκτυπωτών που είναι συνδεδεμένοι με τον επιλεγμένο εκτυπωτή.

- 5 Αλλάξτε τις ρυθμίσεις σε κάθε καρτέλα.
- 6 Κάντε κλικ στο **OK**.

Καθορισμός του μηχανήματος ως προεπιλεγμένου

- 1 Κάντε κλικ στο μενού **Έναρξη** των Windows.
- 2 Επιλέξτε **Πίνακας Ελέγχου > Συσκευές και εκτυπωτές**.
- 3 Επιλέξτε το μηχάνημά σας.
- 4 Κάντε δεξί κλικ στο μηχάνημα και επιλέξτε **Ορισμός εκτυπωτή ως προεπιλεγμένου**.



Εάν το στοιχείο **Προτιμήσεις εκτύπωσης** φέρει το σημάδι ►, μπορείτε να επιλέξετε προγράμματα οδήγησης άλλων εκτυπωτών που είναι συνδεδεμένοι με τον επιλεγμένο εκτυπωτή.

Λειτουργίες εκτύπωσης

Χρήση προηγμένων λειτουργιών εκτύπωσης



πρόγραμμα οδήγησης εκτυπωτή XPS: χρησιμοποιείται για την εκτύπωση σε μορφή αρχείου XPS.

- Το πρόγραμμα οδήγησης εκτυπωτή XPS μπορεί να εγκατασταθεί μόνο σε λειτουργικό σύστημα Windows Vista ή νεότερο.
- Μπορείτε να εγκαταστήσετε το πρόγραμμα οδήγησης εκτυπωτή XPS όταν τοποθετήσετε το CD λογισμικού στη μονάδα CD-ROM. Κατά την εγκατάσταση του λογισμικού Dell το πρόγραμμα οδήγησης εκτυπωτή XPS εγκαθίσταται αυτόματα.

Εκτύπωση σε αρχείο (PRN)

Μερικές φορές χρειάζεται να εκτυπώσετε τα δεδομένα εκτύπωσης με τη μορφή αρχείου.

- 1 Επιλέξτε το πλαίσιο **Εκτύπωση σε αρχείο** στο παράθυρο **Εκτύπωση**.

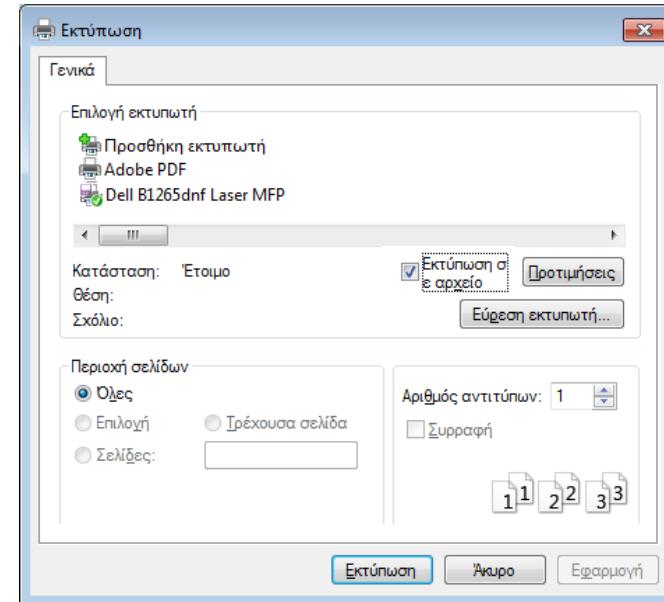

- 2 Κάντε κλικ στο κουμπί **Εκτύπωση**.
- 3 Πληκτρολογήστε τη διαδρομή προορισμού και το όνομα του αρχείου και, στη συνέχεια, κάντε κλικ στο **OK**.
Για παράδειγμα, **c:\Temp\όνομα_αρχείου**.

Λειτουργίες εκτύπωσης



Εάν πληκτρολογήσετε μόνο το όνομα του αρχείου, το αρχείο αποθηκεύεται αυτόματα στην περιοχή **Τα έγγραφά μου**, **Έγγραφα και Ρυθμίσεις** ή **Χρήστες**. Ο αποθηκευμένος φάκελος ενδέχεται να διαφέρει ανάλογα με το λειτουργικό σύστημα ή την εφαρμογή που χρησιμοποιείτε.

Κατανόηση των ειδικών λειτουργιών εκτύπωσης

Μπορείτε να χρησιμοποιήσετε προηγμένες επιλογές εκτύπωσης.



Για να εκμεταλλευτείτε τις δυνατότητες του προγράμματος οδήγησης του εκτυπωτή σας, κάντε κλικ στο **Ιδιότητες** ή στο **Προτιμήσεις** στο παράθυρο **Εκτύπωση** της εφαρμογής για να αλλάξετε τις ρυθμίσεις εκτύπωσης. Το όνομα του μηχανήματος που εμφανίζεται στο παράθυρο ιδιοτήτων του εκτυπωτή ενδέχεται να διαφέρει ανάλογα με το μηχάνημα που χρησιμοποιείτε.

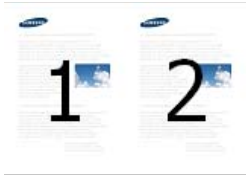
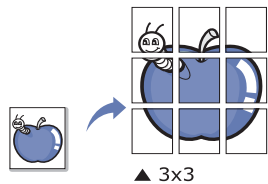
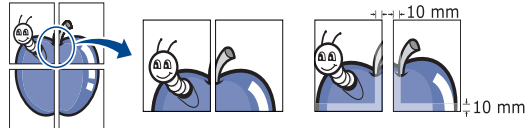

- Ενδέχεται κάποια μενού να μην εμφανιστούν στην οθόνη ανάλογα με τις επιλογές ή τα μοντέλα. Σε αυτή την περίπτωση, δεν ισχύει για το μηχάνημά σας.
- Επιλέξτε το μενού **Βοήθεια** ή κάντε κλικ στο κουμπί  από το παράθυρο ή πατήστε **F1** στο πληκτρολόγιό σας και κάντε κλικ στην επιλογή για την οποία θέλετε να μάθετε περισσότερα (βλ. “Χρήση της βοήθειας” στη σελίδα 52).

Στοιχείο	Περιγραφή
Πολλές σελίδες ανά όψη 	Επιλέγει τον αριθμό των σελίδων που θέλετε να εκτυπωθούν σε μόνο σε ένα φύλλο χαρτιού. Για να εκτυπωθούν περισσότερες από μία σελίδες ανά φύλλο, μειώνεται το μέγεθος των σελίδων και οι σελίδες τοποθετούνται με τη σειρά που ορίζετε. Μπορείτε να εκτυπώσετε έως και 16 σελίδες σε ένα φύλλο.
Εκτύπωση αφίσας 	Εκτυπώνει ένα έγγραφο μιας μόνο σελίδας σε 4 (Poster 2x2), 9 (Poster 3x3), ή 16 (Poster 4x4) φύλλα χαρτιού, με σκοπό να επικολλήσετε τα φύλλα μεταξύ τους και να σχηματίσετε ένα έγγραφο σε μέγεθος αφίσας. Επιλέξτε την τιμή Επικάλυψη αφίσας . Καθορίστε το Επικάλυψη αφίσας σε χιλιοστά ή ίντσες πατώντας το κουμπί επιλογής στο επάνω δεξί μέρος της καρτέλας Βασικό ώστε να διευκολυνθείτε στην κόλληση των φύλλων χαρτιού. 

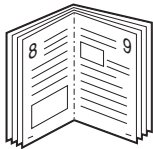
Λειτουργίες εκτύπωσης

Στοιχείο	Περιγραφή
Εκτύπωση εντύπου^a 	<p>Εκτυπώνει το έγγραφο και στις δύο πλευρές ενός φύλλου χαρτιού και διευθετεί τις σελίδες με τέτοιο τρόπο, ώστε το χαρτί να μπορεί να διπλώνει στη μέση μετά την εκτύπωση δημιουργώντας ένα φυλλάδιο.</p> <p>Εάν θέλετε να δημιουργήσετε ένα φυλλάδιο, πρέπει να εκτυπώσετε σε μέσο εκτύπωσης μεγέθους Letter, Legal, A4, US Folio ή Oficio.</p> <p> Η επιλογή Εκτύπωση εντύπου δεν είναι διαθέσιμη για όλα τα μεγέθη χαρτιού. Επιλέξτε τη διαθέσιμη επιλογή Μέγεθος για το χαρτί στην καρτέλα Χαρτί για να δείτε ποια μεγέθη χαρτιού είναι διαθέσιμα.</p> <p>Εάν επιλέξετε μη διαθέσιμο μέγεθος χαρτιού, η επιλογή αυτή μπορεί να ακυρωθεί αυτόματα. Επιλέξτε μόνο διαθέσιμο χαρτί (χαρτί χωρίς το σύμβολο  ή το σύμβολο ).</p>

Στοιχείο	Περιγραφή
Εκτύπωση διπλής όψεως (χειροκίνητη)^a	<p>Εκτύπωση και στις δύο όψεις ενός φύλλου χαρτιού (μη αυτόματη). Πριν την εκτύπωση, αποφασίστε ποιος θέλετε να είναι ο προσανατολισμός του εγγράφου σας.</p> <p> • Μπορείτε να χρησιμοποιήσετε αυτή τη λειτουργία με χαρτί μεγέθους Letter, Legal, A4, US Folio ή Oficio.</p> <p>• Εάν το μηχάνημά σας δεν διαθέτει μονάδα διπλής όψης, θα πρέπει να ολοκληρώσετε την εργασία εκτύπωσης με μη αυτόματο τρόπο. Το μηχάνημα εκτυπώνει πρώτα κάθε άλλη σελίδα του εγγράφου. Μετά εμφανίζεται ένα μήνυμα στον υπολογιστή σας.</p> <p>• Σας συνιστούμε να μην εκτυπώνετε και στις δύο πλευρές των μέσων ειδικού τύπου, όπως ετικέτες, φάκελοι ή χοντρό χαρτί. Ενδέχεται να προκληθεί μπλοκάρισμα χαρτιού ή ζημία στο μηχάνημα.</p>

Λειτουργίες εκτύπωσης

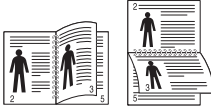
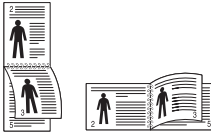
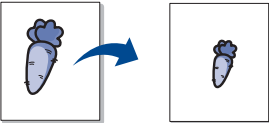
Στοιχείο	Περιγραφή
Εκτύπωση διπλής όψεως (χειροκίνητη) ^a	<ul style="list-style-type: none">• Καμία: Απενεργοποιεί αυτή τη λειτουργία.• Μακριά πλευρά: Η επιλογή αυτή είναι η διάταξη που χρησιμοποιείται συνήθως για βιβλία.  <ul style="list-style-type: none">• Στενή πλευρά: Η επιλογή αυτή είναι η διάταξη που χρησιμοποιείται συνήθως σε ημερολόγια. 
Επιλογές χαρτιού	<p>Αλλάζει το μέγεθος ενός εγγράφου, ώστε να εμφανίζεται μεγαλύτερο ή μικρότερο στην εκτυπωμένη σελίδα, πληκτρολογώντας ένα ποσοστό κατά το οποίο θα μεγεθυνθεί ή θα σμικρυνθεί το έγγραφο.</p> 

Στοιχείο	Περιγραφή
Υδατογράφημα	<p>Η επιλογή υδατογραφήματος σας επιτρέπει να εκτυπώσετε κείμενο πάνω σε ένα ήδη υπάρχον έγγραφο. Για παράδειγμα, χρησιμοποιήστε την επιλογή αυτή αν θέλετε μια λέξη με μεγάλα γκριζα γράμματα διαγωνίως επάνω στο έγγραφο, π.χ. τη λέξη “DRAFT” ή “CONFIDENTIAL”, είτε στην πρώτη σελίδα είτε σε όλες τις σελίδες ενός εγγράφου.</p> 
Υδατογράφημα (Δημιουργία υδατογραφήματος)	<ul style="list-style-type: none">a Για να αλλάξετε τις ρυθμίσεις εκτύπωσης από την εφαρμογή λογισμικού, μεταβείτε στις Προτιμήσεις εκτύπωσης.b Στην καρτέλα Για προχωρημένους, επιλέξτε Επεξεργασία από την αναπτυσσόμενη λίστα Υδατογράφημα. Εμφανίζεται το παράθυρο Επεξεργασία υδατογραφήματος.c Πληκτρολογήστε ένα κείμενο στο πλαίσιο Μήνυμα υδατογραφήματος. Μπορείτε να πληκτρολογήσετε έως και 256 χαρακτήρες. Το μήνυμα εμφανίζεται στο παράθυρο προεπισκόπησης.

Λειτουργίες εκτύπωσης

Στοιχείο	Περιγραφή
Υδατογράφημα (Επεξεργασία υδατογραφήματος)	<p>a Για να αλλάξετε τις ρυθμίσεις εκτύπωσης από την εφαρμογή λογισμικού, μεταβείτε στις Προτιμήσεις εκτύπωσης.</p> <p>b Στην καρτέλα Για προχωρημένους, επιλέξτε Επεξεργασία από την αναπτυσσόμενη λίστα Υδατογράφημα. Εμφανίζεται το παράθυρο Επεξεργασία υδατογραφήματος.</p> <p>c Επιλέξτε το υδατογράφημα που θέλετε να επεξεργαστείτε από τη λίστα Τρέχοντα υδατογραφήματα και αλλάξτε το μήνυμα και τις επιλογές του υδατογραφήματος.</p> <p>d Κάντε κλικ στο Ενημέρωση για να αποθηκεύσετε τις αλλαγές.</p> <p>e Κάντε κλικ στο ΟΚ ή στο Εκτύπωση μέχρι να κλείσει το παράθυρο Εκτύπωση.</p>

Στοιχείο	Περιγραφή
Υδατογράφημα (Διαγραφή υδατογραφήματος)	<p>a Για να αλλάξετε τις ρυθμίσεις εκτύπωσης από την εφαρμογή λογισμικού, μεταβείτε στις Προτιμήσεις εκτύπωσης.</p> <p>b Στην καρτέλα Για προχωρημένους, επιλέξτε Επεξεργασία από την αναπτυσσόμενη λίστα Υδατογράφημα. Εμφανίζεται το παράθυρο Επεξεργασία υδατογραφήματος.</p> <p>c Επιλέξτε το υδατογράφημα που θέλετε να διαγράψετε από τη λίστα Τρέχοντα υδατογραφήματα και κάντε κλικ στο Διαγραφή.</p> <p>d Κάντε κλικ στο ΟΚ ή στο Εκτύπωση μέχρι να κλείσει το παράθυρο Εκτύπωση.</p>

Λειτουργίες εκτύπωσης

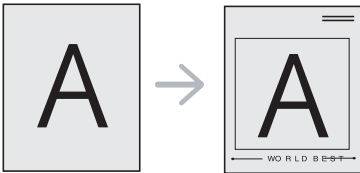
Στοιχείο	Περιγραφή
Επικάλυψη^a 	<p>Αυτή η επιλογή είναι διαθέσιμη μόνο όταν χρησιμοποιείτε το πρόγραμμα εκτύπωσης SPL/PCL. Η επικάλυψη είναι κείμενο ή/και εικόνες που αποθηκεύονται στη μονάδα του σκληρού δίσκου του υπολογιστή (HDD) ως μια ειδική μορφή αρχείου που μπορεί να εκτυπωθεί σε οποιοδήποτε έγγραφο. Χρησιμοποιούνται συχνά στη θέση των επιστολόχαρτων. Αντί να χρησιμοποιήσετε προτυπωμένα επιστολόχαρτα, μπορείτε να δημιουργήσετε μια επικάλυψη που περιέχει ακριβώς τις ίδιες πληροφορίες που εμφανίζονται στο επιστολόχαρτό σας. Για να εκτυπώσετε μια επιστολή με το λογότυπο και τα στοιχεία της εταιρείας σας, δεν χρειάζεται να τοποθετήσετε προτυπωμένα επιστολόχαρτα στο μηχάνημα: απλά εκτυπώστε την επικάλυψη επιστολόχαρτου στο έγγραφό σας.</p> <p>Για να χρησιμοποιήσετε μια επικάλυψη σελίδας, πρέπει να δημιουργήσετε μια καινούργια επικάλυψη σελίδας που θα περιλαμβάνει το λογότυπό σας ή κάποια εικόνα.</p> <ul style="list-style-type: none">• Το μέγεθος του εγγράφου επικάλυσης πρέπει να είναι το ίδιο με το έγγραφο που εκτυπώνεται με το περιεχόμενο επικάλυσης. Μην δημιουργήσετε περιεχόμενο επικάλυσης με υδατογράφημα.• Η ανάλυση του εγγράφου επικάλυσης πρέπει να είναι ίδια με την ανάλυση του εγγράφου που θα εκτυπώσετε με την επικάλυψη.

Στοιχείο	Περιγραφή
Επικάλυψη (Δημιουργία νέας επικάλυσης σελίδας)	<ul style="list-style-type: none">a Για να αποθηκεύσετε το έγγραφο ως αρχείο επικάλυσης, μεταβείτε στις Προτιμήσεις εκτύπωσης.b Κάντε κλικ στην καρτέλα Για προχωρημένους και επιλέξτε Επεξεργασία στην αναπτυσσόμενη λίστα Κείμενο. Εμφανίζεται το παράθυρο Επεξεργασία επικάλυσης.c Στο παράθυρο Επεξεργασία επικάλυσης κάντε κλικ στο Δημιουργία.d Στο παράθυρο Αποθήκευση ως, πληκτρολογήστε ένα όνομα με έως και οκτώ χαρακτήρες στο πλαίσιο Όνομα εργασίας. Επιλέξτε τη διαδρομή προορισμού, αν χρειάζεται (η προεπιλογή είναι C:\Formover).e Κάντε κλικ στο κουμπί αποθήκευση. Το όνομα εμφανίζεται στο πλαίσιο Λίστα επικάλυσης.f Κάντε κλικ στο OK ή στο Εκτύπωση μέχρι να κλείσει το παράθυρο Εκτύπωση. Το αρχείο δεν εκτυπώνεται. Αντίθετα, αποθηκεύεται στη μονάδα σκληρού δίσκου του υπολογιστή σας.

Λειτουργίες εκτύπωσης

Στοιχείο	Περιγραφή
Επικάλυψη (Χρήση επικάλυψης σελίδας)	<p>a Κάντε κλικ στην καρτέλα Για προχωρημένους.</p> <p>b Επιλέξτε την επικάλυψη που θέλετε από την αναπτυσσόμενη λίστα Κείμενο.</p> <p>c Αν το αρχείο επικάλυψης που θέλετε δεν εμφανίζεται στην αναπτυσσόμενη λίστα Κείμενο, επιλέξτε Επεξεργασία... από τη λίστα και κάντε κλικ στο Φόρτωση. Επιλέξτε το αρχείο επικάλυψης που θέλετε να χρησιμοποιήσετε. Αν έχετε αποθηκεύσει το αρχείο επικάλυψης που θέλετε να χρησιμοποιήσετε σε εξωτερική πηγή, μπορείτε να φορτώσετε το αρχείο και από το παράθυρο Άνοιγμα. Αφού επιλέξετε το αρχείο, κάντε κλικ στο Άνοιγμα. Το αρχείο εμφανίζεται στο πλαίσιο Λίστα επικάλυψης και είναι διαθέσιμο για εκτύπωση. Επιλέξτε το περιεχόμενο επικάλυψης από το πλαίσιο Λίστα επικάλυψης.</p> <p>d Εάν χρειάζεται, επιλέξτε το πλαίσιο Επιβεβαίωση επικάλυψης σελίδας κατά την εκτύπωση. Αν είναι επιλεγμένο αυτό το πλαίσιο, εμφανίζεται ένα παράθυρο μηνύματος κάθε φορά που υποβάλλετε ένα έγγραφο για εκτύπωση, ζητώντας σας να επιβεβαιώσετε την εκτύπωση επικάλυψης στο έγγραφό σας. Εάν αυτό το πλαίσιο δεν είναι επιλεγμένο και επιλέξετε μια επικάλυψη, η επικάλυψη θα εκτυπωθεί αυτόματα στο έγγραφό σας.</p> <p>e Κάντε κλικ στο OK ή στο Εκτύπωση μέχρι να κλείσει το παράθυρο Εκτύπωση.</p>

Στοιχείο	Περιγραφή
Επικάλυψη (Διαγραφή επικάλυψης σελίδας)	<p>a Στο παράθυρο Printing Preferences, κάντε κλικ στην καρτέλα Για προχωρημένους.</p> <p>b Επιλέξτε Επεξεργασία στην αναπτυσσόμενη λίστα Κείμενο.</p> <p>c Επιλέξτε το περιεχόμενο επικάλυψης που θέλετε να διαγράψετε από το πλαίσιο Λίστα επικάλυψης (Λίστα επικαλύψεων).</p> <p>d Κάντε κλικ στο Διαγραφή.</p> <p>e Όταν εμφανιστεί ένα παράθυρο μηνύματος επιβεβαίωσης, κάντε κλικ στο Ναι.</p> <p>f Κάντε κλικ στο OK ή στο Εκτύπωση μέχρι να κλείσει το παράθυρο Εκτύπωση. Μπορείτε να διαγράψετε τα περιεχόμενα επικάλυψης που δεν χρησιμοποιείτε πλέον.</p>

a. Η επιλογή αυτή δεν διατίθεται όταν χρησιμοποιείτε πρόγραμμα οδήγησης XPS.

Εκτύπωση με Macintosh



Ορισμένες δυνατότητες ίσως να μην είναι διαθέσιμες ανάλογα με το μοντέλο ή τις επιλογές. Σημαίνει πως δεν υποστηρίζονται οι δυνατότητες.

Λειτουργίες εκτύπωσης

Εκτύπωση ενός εγγράφου

Όταν εκτυπώνετε χρησιμοποιώντας υπολογιστή Macintosh, πρέπει να ελέγξετε τις ρυθμίσεις του προγράμματος οδήγησης του εκτυπωτή σε κάθε εφαρμογή που χρησιμοποιείτε. Ακολουθήστε τα παρακάτω βήματα για να εκτυπώσετε από Macintosh:

- 1 Ανοίξτε το έγγραφο που θα εκτυπώσετε.
- 2 Ανοίξτε το μενού **File** και επιλέξτε **Page Setup** (σε ορισμένες εφαρμογές **Document Setup**).
- 3 Επιλέξτε το μέγεθος, τον προσανατολισμό, την κλίμακα του χαρτιού και λοιπές επιλογές, και βεβαιωθείτε ότι το μηχάνημά σας είναι επιλεγμένο. Κάντε κλικ στο **OK**.
- 4 Ανοίξτε το μενού **File** και κάντε κλικ στο **Print**.
- 5 Επιλέξτε τον αριθμό των αντιτύπων και ορίστε τις σελίδες που θα εκτυπώσετε.
- 6 Κάντε κλικ στο κουμπί **Print**.

Αλλαγή ρυθμίσεων εκτυπωτή

Μπορείτε να χρησιμοποιήσετε προηγμένες επιλογές εκτύπωσης.

Ανοίξτε μια εφαρμογή και επιλέξτε **Print** στο μενού **File**. Το όνομα του μηχανήματος που εμφανίζεται στο παράθυρο ιδιοτήτων του εκτυπωτή ενδέχεται να διαφέρει ανάλογα με το μηχάνημα που χρησιμοποιείτε. Εκτός από το όνομα, η μορφή του παραθύρου ιδιοτήτων εκτυπωτή μοιάζει με τα παρακάτω.

Εκτύπωση πολλαπλών σελίδων σε ένα φύλλο

Μπορείτε να εκτυπώσετε περισσότερες από μία σελίδες σε ένα φύλλο χαρτί. Έτσι έχετε τη δυνατότητα να εκτυπώνετε αντίγραφα σε πρόχειρη μορφή με μικρό κόστος.

- 1 Ανοίξτε μια εφαρμογή και επιλέξτε **Print** στο μενού **File**.
- 2 Επιλέξτε **Layout** από την αναπτυσσόμενη λίστα κάτω από **Orientation**. Επιλέξτε τον αριθμό των σελίδων που θέλετε να εκτυπώσετε σε ένα φύλλο χαρτί από την αναπτυσσόμενη λίστα **Pages per Sheet**.
- 3 Επιλέξτε τις άλλες επιλογές που θα χρησιμοποιήσετε.
- 4 Κάντε κλικ στο κουμπί **Print**.

Το μηχάνημα θα εκτυπώσει τον επιλεγμένο αριθμό σελίδων που θα εκτυπώσετε σε ένα φύλλο χαρτί.

Λειτουργίες εκτύπωσης

Χρήση της βοήθειας

Κάντε κλικ στο ερωτηματικό στην κάτω αριστερή γωνία του παραθύρου και μετά κάντε κλικ στο θέμα για το οποίο θέλετε να μάθετε περισσότερα. Στη συνέχεια, εμφανίζεται ένα αναδυόμενο παράθυρο με πληροφορίες σχετικά με τις λειτουργίες της ρύθμισης που παρέχεται από το πρόγραμμα οδήγησης.

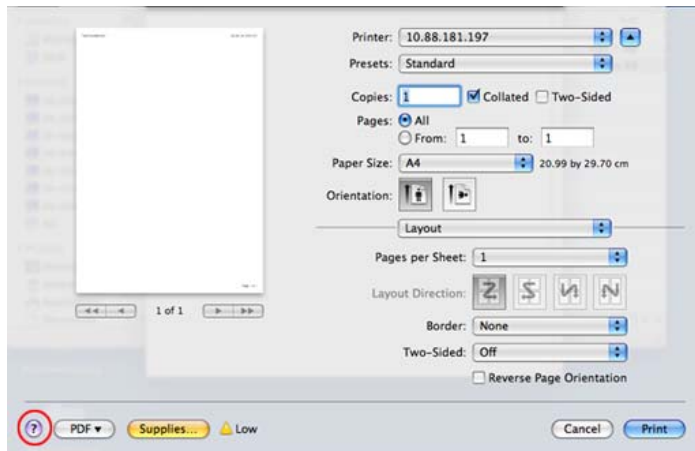

Εκτύπωση σε Linux



Ορισμένες δυνατότητες ίσως να μην είναι διαθέσιμες ανάλογα με το μοντέλο ή τις επιλογές. Σημαίνει πως δεν υποστηρίζονται οι δυνατότητες.

Εκτύπωση από εφαρμογές

Μπορείτε να εκτυπώσετε από πολλές εφαρμογές Linux χρησιμοποιώντας το σύστημα Common UNIX Printing System (CUPS). Μπορείτε να χρησιμοποιήσετε τον εκτυπωτή σας από κάθε τέτοια εφαρμογή.

- 1 Ανοίξτε μια εφαρμογή και επιλέξτε **Print** στο μενού **File**.
- 2 Επιλέξτε απευθείας **Print** χρησιμοποιώντας το βοηθητικό πρόγραμμα lpr.
- 3 Στο παράθυρο του γραφικού περιβάλλοντος εργασίας του LPR, επιλέξτε το μοντέλο του μηχανήματος από τη λίστα εκτυπωτών και κάντε κλικ στο **Properties**.
- 4 Αλλάξτε τις ιδιότητες εργασίας με τις παρακάτω τέσσερις καρτέλες που εμφανίζονται στο πάνω μέρος του παραθύρου.
 - **General:** Αλλάζει το μέγεθος του χαρτιού, τον τύπο χαρτιού και τον προσανατολισμό των εγγράφων. Επιτρέπει την εκτύπωση διπλής όψης, προσθέτει σύμβολα αρχής και τέλους και αλλάζει τον αριθμό σελίδων ανά φύλλο χαρτιού.



Η αυτόματη/μη αυτόματη εκτύπωση διπλής όψης ενδέχεται να μην είναι διαθέσιμη ανάλογα με τα μοντέλα. Εναλλακτικά, μπορείτε να χρησιμοποιήσετε το σύστημα εκτύπωσης lpr ή άλλες εφαρμογές για εκτύπωση μονών/ζυγών σελίδων.

Λειτουργίες εκτύπωσης

- **Text:** Καθορίζει τα περιθώρια της σελίδας και ρυθμίζει τις επιλογές κειμένου, όπως τα διαστήματα ή τις στήλες.
- **Graphics:** Ρυθμίζει τις επιλογές εικόνας που χρησιμοποιούνται κατά την εκτύπωση αρχείων εικόνων, όπως τις επιλογές χρωμάτων, το μέγεθος της εικόνας ή τη θέση της εικόνας.
- **Advanced:** Ορίζει την ανάλυση της εκτύπωσης, την προέλευση του χαρτιού και τον προορισμό.

5 Κάντε κλικ στο **Apply** για εφαρμογή των αλλαγών και κλείστε το παράθυρο **Properties**.

6 Κάντε κλικ στο **OK** στο παράθυρο **LPR GUI** για να ξεκινήσει η εκτύπωση.

7 Εμφανίζεται το παράθυρο “Printing”, στο οποίο μπορείτε να παρακολουθήσετε την κατάσταση της εργασίας εκτύπωσης.

Για να ματαιώσετε την τρέχουσα εργασία, κάντε κλικ στο **Cancel**.

Εκτύπωση αρχείων

Μπορείτε να εκτυπώσετε πολλούς διαφορετικούς τύπους αρχείων στο μηχάνημά σας χρησιμοποιώντας κανονικά το CUPS, απευθείας από το περιβάλλον γραμμής εντολών. Το βοηθητικό πρόγραμμα CUPS lpr σας επιτρέπει να το κάνετε αυτό, ωστόσο το πακέτο του προγράμματος οδήγησης αντικαθιστά το τυπικό εργαλείο lpr με ένα πρόγραμμα LPR GUI που είναι φιλικότερο προς τον χρήστη.

Για να εκτυπώσετε οποιοδήποτε έγγραφο:

1 Πληκτρολογήστε lpr <όνομα_αρχείου> από τη γραμμή εντολών κελύφους Linux και πατήστε Enter. Εμφανίζεται το παράθυρο **LPR GUI**.

Αν πληκτρολογήσετε μόνο lpr και πατήστε **Enter**, εμφανίζεται πρώτα το παράθυρο **Select file(s) to print**. Επιλέξτε απλά τα αρχεία που θέλετε να εκτυπώσετε και κάντε κλικ στο **Open**.

2 Στο παράθυρο **LPR GUI** επιλέξτε το μηχάνημά σας από τη λίστα και αλλάξτε τις ιδιότητες της εργασίας εκτύπωσης.

3 Κάντε κλικ στο **OK** για να ξεκινήσει η εκτύπωση.

Ρύθμιση ιδιοτήτων εκτυπωτή

Χρησιμοποιώντας το παράθυρο **Printer Properties**, στο οποίο έχετε πρόσβαση από το παράθυρο **Printers configuration**, μπορείτε να αλλάξετε τις διάφορες ιδιότητες με τις οποίες λειτουργεί το μηχάνημα όταν το χρησιμοποιείτε ως εκτυπωτή.

1 Ανοίξτε το **Unified Driver Configurator**.

Αν χρειαστεί, μεταβείτε στο **Printers configuration**.

2 Επιλέξτε το μηχάνημά σας από τη λίστα με τους διαθέσιμους εκτυπωτές και κάντε κλικ στο **Properties**.

Λειτουργίες εκτύπωσης

3 Εμφανίζεται το παράθυρο **Printer Properties**.

Στο επάνω μέρος του παραθύρου εμφανίζονται οι εξής πέντε καρτέλες:

- **General:** Σας επιτρέπει την αλλαγή της θέσης και του ονόματος του εκτυπωτή. Το όνομα που καταχωρείται σε αυτήν την καρτέλα εμφανίζεται στη λίστα εκτυπωτών στο **Printers configuration**.
- **Connection:** Σας επιτρέπει την προβολή ή επιλογή άλλης θύρας. Αν αλλάξετε τη σύνδεση του μηχανήματος, από USB σε παράλληλη σύνδεση ή το αντίστροφο, ενώ χρησιμοποιείται το μηχάνημα, θα πρέπει να ορίσετε εκ νέου τις ρυθμίσεις της θύρας του μηχανήματος σε αυτήν την καρτέλα.
- **Driver:** Επιτρέπει την προβολή ή την επιλογή άλλου προγράμματος οδήγησης μηχανήματος. Κάνοντας κλικ στο **Options**, μπορείτε να ορίσετε τις προεπιλεγμένες ρυθμίσεις της συσκευής.
- **Jobs:** Εμφανίζει τη λίστα με τις εργασίες εκτύπωσης. Κάντε κλικ στο κουμπί **Cancel job** για να ακυρώσετε την επιλεγμένη εργασία και επιλέξτε το πλαίσιο ελέγχου **Show completed jobs** για να δείτε προηγούμενες εργασίες στη λίστα εργασιών.
- **Classes:** Εμφανίζει την κατηγορία στην οποία ανήκει το μηχάνημά σας. Κάντε κλικ στο **Add to Class** για να προσθέσετε το μηχάνημά σας σε συγκεκριμένη κατηγορία ή κάντε κλικ στο **Remove from Class** για να αφαιρέσετε το μηχάνημα από την επιλεγμένη κατηγορία.

4 Κάντε κλικ στο **OK** για εφαρμογή των αλλαγών και κλείστε το παράθυρο **Printer Properties**.

Εκτύπωση σε Unix



Ορισμένες δυνατότητες ίσως να μην είναι διαθέσιμες ανάλογα με το μοντέλο ή τις επιλογές. Σημαίνει πως δεν υποστηρίζονται οι δυνατότητες (βλ. “Λειτουργίες” στη σελίδα 7).

Εκτέλεση εργασίας εκτύπωσης

Αφού εγκαταστήσετε τον εκτυπωτή, επιλέξτε το αρχείο εικόνας, κειμένου ή PS που θέλετε να εκτυπώσετε.

- 1 Εκτελέστε την εντολή “**printui <file_name_to_print>**”.
Για παράδειγμα, αν θέλετε να εκτυπώσετε το “**document1**”
printui document1
Έτσι ανοίγει το πρόγραμμα οδήγησης εκτυπωτή UNIX **Print Job Manager**, όπου ο χρήστης μπορεί να ορίσει διάφορες επιλογές εκτύπωσης.
- 2 Επιλέξτε έναν εκτυπωτή που έχει ήδη προστεθεί.

Λειτουργίες εκτύπωσης

3 Ορίστε τις επιλογές εκτύπωσης από το παράθυρο, όπως **Page Selection**.

4 Επιλέξτε πόσα αντίτυπα θέλετε στο **Number of Copies**.

 Για να αξιοποιήσετε τις λειτουργίες του εκτυπωτή που παρέχονται από το πρόγραμμα οδήγησης εκτυπωτή, πατήστε **Properties**.

5 Πατήστε **OK** για να ξεκινήσει η εργασία εκτύπωσης.

Αλλαγή των ρυθμίσεων του μηχανήματος

Το πρόγραμμα οδήγησης εκτυπωτή UNIX **Print Job Manager** όπου ο χρήστης μπορεί να ορίσει τις διάφορες επιλογές εκτύπωσης στο **Properties**.

Μπορούν να χρησιμοποιούνται και τα παρακάτω πλήκτρα συντόμευσης: “H” για **Help** (βοήθεια), “O” για **OK**, “A” για **Apply** (εφαρμογή) και “C” για **Cancel** (ακύρωση).

Καρτέλα General

- **Paper Size:** Ορίστε ως μέγεθος χαρτιού το A4, Letter ή άλλο μέγεθος χαρτιού, ανάλογα με τις απαιτήσεις σας.
- **Paper Type:** Επιλέξτε τον τύπο του χαρτιού. Οι επιλογές που είναι διαθέσιμες στο πλαίσιο λίστας είναι **Printer Default**, **Plain** και **Thick**.

- **Paper Source:** Επιλέξτε από ποιο δίσκο θα χρησιμοποιηθεί το χαρτί. Η προεπιλογή είναι **Auto Selection**.
- **Orientation:** Επιλέξτε την κατεύθυνση που θα έχουν οι πληροφορίες που θα εκτυπωθούν στη σελίδα.
- **Duplex:** Εκτυπώστε στις δύο πλευρές το χαρτιού, αν θέλετε να εξοικονομήσετε χαρτί.



Η αυτόματη/μη αυτόματη εκτύπωση διπλής όψης ενδέχεται να μην είναι διαθέσιμη ανάλογα με τα μοντέλα. Εναλλακτικά, μπορείτε να χρησιμοποιήσετε το σύστημα εκτύπωσης Ipr ή άλλες εφαρμογές για εκτύπωση μονών/ζυγών σελίδων.

- **Multiple pages:** Εκτύπωση πολλών σελίδων σε μία πλευρά του χαρτιού.
- **Page Border:** Επιλέξτε οποιοδήποτε από τα στυλ περιγραμμάτων (π.χ. **Single-line hairline**, **Double-line hairline**).

Καρτέλα Image

Στην καρτέλα αυτή, μπορείτε να ρυθμίσετε τη φωτεινότητα, την ανάλυση ή τη θέση μιας εικόνας στο έγγραφό σας.

Καρτέλα Text

Ορίστε το περιθώριο του χαρακτήρα, το διάστιχο ή τις στήλες του εκτυπωμένου αντιτύπου.

Λειτουργίες εκτύπωσης

Καρτέλα Margins

- **Use Margins:** Ορίστε τα περιθώρια για το έγγραφο. Ως προεπιλογή, δεν είναι ενεργοποιημένα τα περιθώρια. Ο χρήστης μπορεί να αλλάξει τις ρυθμίσεις περιθωρίων αλλάζοντας τις τιμές στα αντίστοιχα πεδία. Οι προεπιλεγμένες τιμές εξαρτώνται από το επιλεγμένο μέγεθος χαρτιού.
- **Unit:** Αλλάξτε τις μονάδες σε στιγμές, ίντσες ή εκατοστά.

Καρτέλα Printer-Specific Settings

Υπάρχουν διάφορες επιλογές στα πλαίσια **JCL** και **General** για να προσαρμόσετε τις διάφορες ρυθμίσεις. Οι επιλογές αυτές είναι διαφορετικές για κάθε εκτυπωτή και εξαρτώνται από το αρχείο PPD.

Λειτουργίες σάρωσης



- Για τις βασικές λειτουργίες σάρωσης, ανατρέξτε στον Βασικό Οδηγό (βλ. “Βασική σάρωση” στη σελίδα 60).
- Η λειτουργία αυτή ενδέχεται να μην είναι διαθέσιμη, ανάλογα με το μοντέλο ή τα προαιρετικά εξαρτήματα (βλ. “Λειτουργίες” στη σελίδα 7).
- Η μέγιστη ανάλυση που μπορεί να επιτευχθεί εξαρτάται από διάφορους παράγοντες όπως η ταχύτητα του υπολογιστή, ο διαθέσιμος χώρος στο δίσκο, η μνήμη, το μέγεθος της εικόνας που σαρώνεται και οι ρυθμίσεις βάθους bit. Έτσι ανάλογα με το σύστημά σας και το αντικείμενο της σάρωσης μπορεί να μην είστε σε θέση να σαρώσετε σε συγκεκριμένες αναλύσεις ιδιαίτερα με ενισχυμένο dpi.

Βασική μέθοδος σάρωσης

Μπορείτε να σαρώσετε τα πρωτότυπα με το μηχάνημά σας μέσω ενός καλωδίου USB ή του δικτύου. Οι ακόλουθες μεθοδολογίες μπορούν να χρησιμοποιηθούν για τη σάρωση των εγγράφων σας:

- **Scan to PC:** Σάρωση των πρωτοτύπων από τον πίνακα ελέγχου. Τα δεδομένα της σάρωσης θα αποθηκευτούν στο φάκελο **Τα έγγραφά μου** του συνδεδεμένου υπολογιστή (βλ. “Βασική σάρωση” στη σελίδα 60).
- **TWAIN:** TWAIN είναι μία από τις προκαθορισμένες εφαρμογές εικόνας. Η σάρωση της εικόνας εκκινεί την επιλεγμένη εφαρμογή, έτσι ώστε να ελέγχετε τη διαδικασία σάρωσης. Η λειτουργία αυτή μπορεί να χρησιμοποιηθεί μέσω της τοπικής σύνδεσης ή της δικτυακής σύνδεσης (βλ. “Σάρωση από πρόγραμμα επεξεργασίας εικόνας” στη σελίδα 184).
- **Dell Scan Assistant/SmarThru Office:** Μπορείτε να χρησιμοποιήσετε αυτό το πρόγραμμα για να σαρώσετε εικόνες ή έγγραφα.
 - Βλέπε “Σάρωση με το Dell Scan Assistant” στη σελίδα 185
 - Βλέπε “Σάρωση με το SmarThru Office” στη σελίδα 186
- **WIA:** WIA είναι τα αρχικά από το Windows Images Acquisition. Για να χρησιμοποιήσετε αυτή τη λειτουργία, ο υπολογιστής σας πρέπει να είναι συνδεδεμένος απευθείας με το μηχάνημα μέσω καλωδίου USB (βλέπε “Σάρωση με χρήση του προγράμματος οδήγησης WIA” στη σελίδα 185).

Λειτουργίες σάρωσης

Διαμόρφωση των ρυθμίσεων σάρωσης στον υπολογιστή

- 1 Ανοίξτε το **Dell Printer Manager** (βλ. “Χρήση του Dell Printer Manager” στη σελίδα 207).
- 2 Επιλέξτε την κατάλληλη συσκευή από το **Λίστα εκτυπωτών**.
- 3 Select **Ρυθμίσεις σάρωσης σε υπολογιστή**.
- 4 Πραγματοποιήστε την επιλογή που θέλετε.
 - **Ενεργοποίηση σάρωσης:** Καθορίζει εάν επιτρέπεται η όχι η σάρωση στη συσκευή.
 - **Προφίλ:** Εμφανίζει τα προφίλ σάρωσης που έχουν αποθηκευτεί στην επιλεγμένη συσκευή.
 - Καρτέλα **Βασικό:** Περιέχει στοιχεία που σχετίζονται με γενικές ρυθμίσεις σάρωσης και ρυθμίσεις της συσκευής.
 - Καρτέλα **Εικόνα:** Περιέχει ρυθμίσεις που σχετίζονται με τις τροποποιήσεις εικόνας.
- 5 Πατήστε **OK**.

Σάρωση από μηχανήμα συνδεδεμένο στο δίκτυο

Εγκαταστήστε οπωσδήποτε το πρόγραμμα οδήγησης εκτυπωτή στον υπολογιστή σας χρησιμοποιώντας το CD λογισμικού, δεδομένου ότι το πρόγραμμα οδήγησης εκτυπωτή περιλαμβάνει το πρόγραμμα σάρωσης (βλέπε “Τοπική εγκατάσταση του προγράμματος οδήγησης” στη σελίδα 23).

- 1 Τοποθετήστε ένα έγγραφο με την όψη προς τα κάτω στη γυάλινη επιφάνεια εγγράφων ή τοποθετήστε τα έγγραφα με την όψη προς τα πάνω στον τροφοδότη εγγράφων (βλέπε “Τοποθέτηση πρωτοτύπων” στη σελίδα 45).
- 2 Επιλέξτε  (σάρωση) > **Scan to PC** > **Network PC** στον πίνακα ελέγχου.



Αν εμφανιστεί το μήνυμα **Not Available**, ελέγξτε τη σύνδεση της θύρας.

- 3 Επιλέξτε τον καταχωρημένο υπολογιστή **ID** και πληκτρολογήστε το **Password**, αν χρειάζεται.

Λειτουργίες σάρωσης



- Το αναγνωριστικό **ID** είναι το ίδιο αναγνωριστικό με το καταχωρημένο αναγνωριστικό σάρωσης για το **Dell Printer**

Manager >  Μετάβαση στη λειτουργία για προχωρημένους > **Ρυθμίσεις σάρωσης σε υπολογιστή.**

- Ο κωδικός πρόσβασης **Password** είναι ο καταχωρημένος κωδικός πρόσβασης που αποτελείται από αριθμό 4 ψηφίων για το **Dell**

Printer Manager >  Μετάβαση στη λειτουργία για προχωρημένους > **Ρυθμίσεις σάρωσης σε υπολογιστή.**

4 Επιλέξτε την επιλογή που θέλετε και πατήστε **OK**.

5 Ξεκινά η σάρωση.



Η σαρωθείσα εικόνα αποθηκεύεται στο φάκελο του υπολογιστή **C:\Users\users name\Pictures\folder**. Ο αποθηκευμένος φάκελος ενδέχεται να διαφέρει ανάλογα με το λειτουργικό σύστημα ή την εφαρμογή που χρησιμοποιείτε.

Σάρωση από πρόγραμμα επεξεργασίας εικόνας

Μπορείτε να κάνετε σάρωση και εισαγωγή εγγράφων με λογισμικό επεξεργασίας εικόνας, όπως το Adobe Photoshop, εάν το λογισμικό υποστηρίζει το πρότυπο TWAIN. Ακολουθήστε τα παρακάτω βήματα για να εκτελέσετε σάρωση με λογισμικό TWAIN:

- 1** Βεβαιωθείτε ότι το μηχάνημα είναι συνδεδεμένο με τον υπολογιστή και είναι ενεργοποιημένο.
- 2** Τοποθετήστε ένα έγγραφο με την όψη προς τα κάτω στη γυάλινη επιφάνεια εγγράφων ή τοποθετήστε τα έγγραφα με την όψη προς τα πάνω στον τροφοδότη εγγράφων (βλέπε “Τοποθέτηση πρωτοτύπων” στη σελίδα 45).
- 3** Ανοίξτε μια εφαρμογή, π.χ. το Adobe Photoshop.
- 4** Κάντε κλικ στο **Αρχείο > Εισαγωγή** και επιλέξτε τη συσκευή του σαρωτή.
- 5** Καθορίστε τις επιλογές σάρωσης.
- 6** Σαρώστε και αποθηκεύστε τη σαρωμένη εικόνα.

Λειτουργίες σάρωσης

Σάρωση με χρήση του προγράμματος οδήγησης WIA

Το μηχάνημα υποστηρίζει το πρόγραμμα οδήγησης WIA (Windows Image Acquisition) για σάρωση εικόνων. Το WIA είναι ένα από τα βασικά προγράμματα που διατίθενται στα Microsoft Windows 7 και λειτουργεί με ψηφιακές φωτογραφικές μηχανές και σαρωτές. Σε αντίθεση με το πρόγραμμα οδήγησης TWAIN, το πρόγραμμα οδήγησης WIA σας επιτρέπει να σαρώνετε και να προσαρμόζετε εύκολα εικόνες χωρίς χρήση πρόσθετου λογισμικού:



Το πρόγραμμα οδήγησης WIA λειτουργεί μόνο στο λειτουργικό σύστημα Windows (δεν υποστηρίζονται τα Windows 2000) με θύρα USB.

- 1 Βεβαιωθείτε ότι το μηχάνημα είναι συνδεδεμένο με τον υπολογιστή και είναι ενεργοποιημένο.
- 2 Τοποθετήστε ένα έγγραφο με την όψη προς τα κάτω στη γυάλινη επιφάνεια εγγράφων ή τοποθετήστε τα έγγραφα με την όψη προς τα πάνω στον τροφοδότη εγγράφων (βλέπε “Τοποθέτηση πρωτοτύπων” στη σελίδα 45).
- 3 Επιλέξτε **Έναρξη > Πίνακας Ελέγχου > Υλικό και Ήχος > Συσκευές και Εκτυπωτές**.

- 4 Κάντε δεξί κλικ στο εικονίδιο του προγράμματος οδήγησης της συσκευής στο **Εκτυπωτές και Φαξ > Έναρξη σάρωσης**.
- 5 Εμφανίζεται η εφαρμογή **Νέα σάρωση**.
- 6 Επιλέξτε τις προτιμήσεις σάρωσης και κάντε κλικ στο **Προεπισκόπηση** για να δείτε πώς επηρεάζουν την εικόνα οι προτιμήσεις σας.
- 7 Σαρώστε και αποθηκεύστε τη σαρωμένη εικόνα.

Σάρωση με το Dell Scan Assistant





Μπορείτε να χρησιμοποιήσετε τη δυνατότητα OCR (Optical Character Reader - Οπτική αναγνώριση χαρακτήρων) του προγράμματος Dell Scan Assistant.

- 1 Βεβαιωθείτε ότι το μηχάνημα είναι συνδεδεμένο με τον υπολογιστή και είναι ενεργοποιημένο.
- 2 Τοποθετήστε ένα έγγραφο με την όψη προς τα κάτω στη γυάλινη επιφάνεια εγγράφων ή τοποθετήστε τα έγγραφα με την όψη προς τα πάνω στον τροφοδότη εγγράφων (βλέπε “Τοποθέτηση πρωτοτύπων” στη σελίδα 45).

Λειτουργίες σάρωσης

- 3 Κάντε κλικ στο **Έναρξη > Όλα τα προγράμματα > Dell** και εκκινήστε το **Dell Scan Assistant**.

 Επιλέξτε το μενού **Βοήθεια** ή κάντε κλικ στο κουμπί  από το παράθυρο και κάντε κλικ στην επιλογή για την οποία θέλετε να μάθετε περισσότερα.

- 4 Καθορίστε τις επιλογές σάρωσης.

- 5 Κάντε κλικ στο **Σάρωση**.



Σάρωση με το SmarThru Office

 Μπορείτε να χρησιμοποιήσετε τη δυνατότητα OCR (Optical Character Reader - Οπτική αναγνώριση χαρακτήρων) του προγράμματος SmarThru Office.

- 1 Βεβαιωθείτε ότι το μηχάνημα είναι συνδεδεμένο με τον υπολογιστή και είναι ενεργοποιημένο.
- 2 Τοποθετήστε ένα έγγραφο με την όψη προς τα κάτω στη γυάλινη επιφάνεια εγγράφων ή τοποθετήστε τα έγγραφα με την όψη προς τα πάνω στον τροφοδότη εγγράφων (βλέπε “Τοποθέτηση πρωτοτύπων” στη σελίδα 45).

- 3 Κάντε διπλό κλικ στο εικονίδιο του **SmarThru Office**.

- 4 Εμφανίζεται το **SmarThru Office**.

 Κάντε κλικ στην επιλογή **Help** ή στο κουμπί  από το παράθυρο και κάντε κλικ στην επιλογή για την οποία θέλετε να μάθετε περισσότερα.

- 5 Κάντε κλικ στο εικονίδιο του **SmarThru Office**  στην περιοχή της γραμμής εργασιών των Windows, για να ενεργοποιήσετε την εκκίνηση του **SmarThru Office**.

- 6 Κάντε κλικ στο εικονίδιο σάρωσης  για να ανοίξετε το παράθυρο σάρωσης.

- 7 Ανοίγει το παράθυρο **Scan Setting**.

- 8 Καθορίστε τις ρυθμίσεις σάρωσης και κάντε κλικ στο **Scan**.

Λειτουργίες σάρωσης

Σάρωση σε Macintosh

Σάρωση από μηχάνημα συνδεδεμένο στο δίκτυο

- 1 Βεβαιωθείτε ότι το μηχάνημά σας είναι συνδεδεμένο σε ένα δίκτυο.
- 2 Τοποθετήστε ένα έγγραφο με την όψη προς τα κάτω στη γυάλινη επιφάνεια εγγράφων ή τοποθετήστε τα έγγραφα με την όψη προς τα πάνω στον τροφοδότη εγγράφων (βλέπε “Τοποθέτηση πρωτοτύπων” στη σελίδα 45).
- 3 Εκτελέστε το **Applications** και κάντε κλικ στο **Image Capture**.
- 4 Ανάλογα με το λειτουργικό σύστημα, ακολουθήστε τα παρακάτω βήματα.
 - Για 10.4
 - Κάντε κλικ στο **Devices > Browse Devices** στη γραμμή των μενού.
 - Επιλέξτε το μηχάνημά σας στο Twain devices. Βεβαιωθείτε ότι το πλαίσιο ελέγχου **Use TWAIN software** είναι επιλεγμένο.
 - Κάντε κλικ στο **Connect**.
Εάν εμφανιστεί ένα μήνυμα προειδοποίησης, κάντε κλικ στο **Change Port..** για να επιλέξετε θύρα ή εάν εμφανιστεί το περιβάλλον χρήστη του TWAIN, κάντε κλικ στο **Change Port..** από την καρτέλα **Preference** και επιλέξτε μια νέα θύρα.
- Για 10,5
 - Κάντε κλικ στο **Devices > Browse Devices** στη γραμμή των μενού.
 - Βεβαιωθείτε ότι το πλαίσιο ελέγχου **Connected** είναι τσεκαρισμένο δίπλα στο μηχάνημά σας στο **Bonjour Devices**.
 - Αν θέλετε να εκτελέσετε σάρωση χρησιμοποιώντας λογισμικό TWAIN, ανατρέξτε στα βήματα για Mac OS X 10.4 παραπάνω.
- Για τα 10.7 ή νεότερη έκδοση, επιλέξτε τη συσκευή σας κάτω από το **SHARED**.
- 5 Ρυθμίστε τις επιλογές σάρωσης σε αυτό το πρόγραμμα.
- 6 Σαρώστε και αποθηκεύστε τη σαρωμένη εικόνα.

Λειτουργίες σάρωσης



- Αν δεν λειτουργεί η σάρωση στο Image Capture, ενημερώστε το Mac OS με την πιο πρόσφατη έκδοση. Το Image Capture λειτουργεί σωστά σε Mac OS X 10.4.7 ή νεότερη έκδοση.
- Για περισσότερες πληροφορίες, ανατρέξτε στη βοήθεια για το **Image Capture**.
- Επίσης, μπορείτε να σαρώσετε χρησιμοποιώντας κάποιο λογισμικό συμβατό με TWAIN, όπως το Adobe Photoshop.

Σάρωση σε Linux

Σάρωση

- 1 Βεβαιωθείτε ότι το μηχάνημα είναι συνδεδεμένο με τον υπολογιστή και είναι ενεργοποιημένο.
- 2 Κάντε διπλό κλικ στο **Unified Driver Configurator** στην επιφάνεια εργασίας σας.
- 3 Πατήστε το κουμπί  για να μεταβείτε στο παράθυρο Scanners configuration.

- 4 Επιλέξτε τον σαρωτή από τη λίστα.

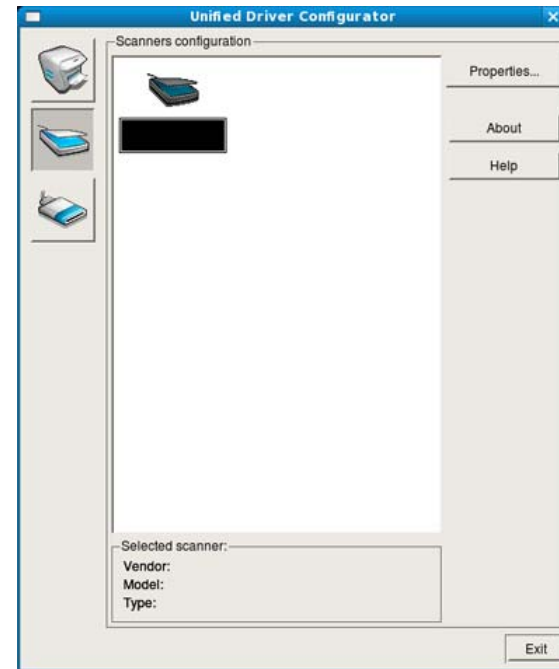

- 5 Κάντε κλικ στην επιλογή **Properties**.
- 6 Τοποθετήστε ένα έγγραφο με την όψη προς τα κάτω στη γυάλινη επιφάνεια εγγράφων ή τοποθετήστε τα έγγραφα με την όψη προς τα πάνω στον τροφοδότη εγγράφων (βλέπε “Τοποθέτηση πρωτοτύπων” στη σελίδα 45).
- 7 Στο παράθυρο **Scanner Properties** κάντε κλικ στο **Preview**.

Λειτουργίες σάρωσης

- 8 Όταν η διαδικασία σάρωσης ολοκληρωθεί, η σαρωμένη εικόνα εμφανίζεται στο **Preview Pane**.

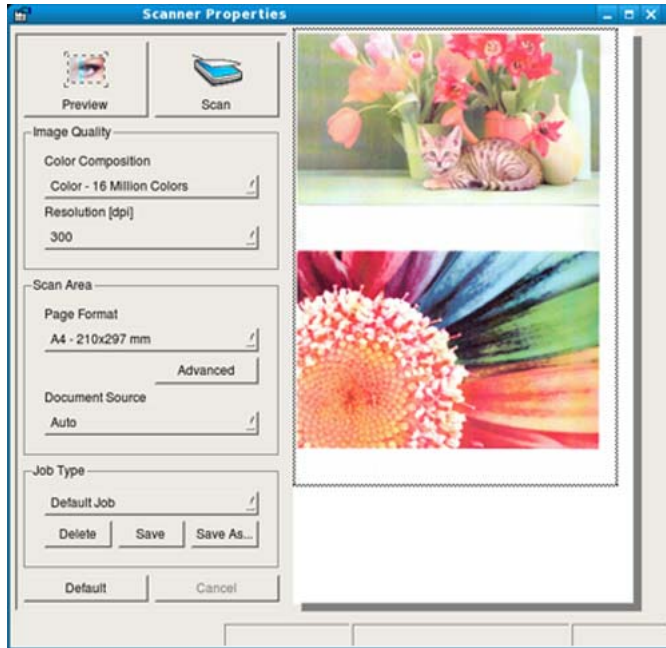

- 9 Σύρετε το δείκτη για να ορίσετε την περιοχή της εικόνας που θέλετε να σαρωθεί στο **Preview Pane**.
- 10 Πραγματοποιήστε την επιλογή που θέλετε.
- 11 Σαρώστε και αποθηκεύστε τη σαρωμένη εικόνα.



Για μελλοντική χρήση, μπορείτε να αποθηκεύσετε τις ρυθμίσεις σάρωσης και να τις προσθέσετε στην αναπτυσσόμενη λίστα **Job Type**.

Επεξεργασία μιας εικόνας με το Image Manager

Η εφαρμογή "Image Manager" περιλαμβάνει εντολές μενού και εργαλεία για την επεξεργασία της εικόνας που σαρώθηκε.

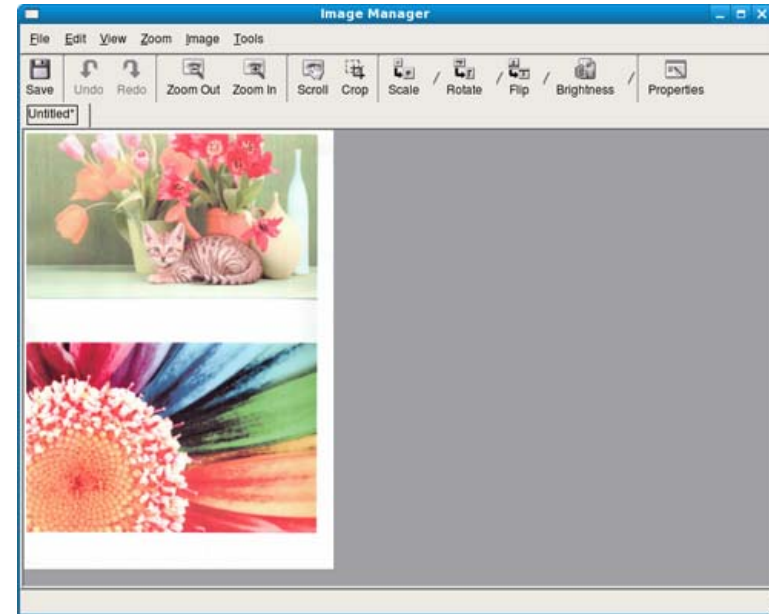



Λειτουργίες φαξ





Για βασικές δυνατότητες φαξ, ανατρέξτε στο Βασικός Οδηγός (βλ. “Βασικές λειτουργίες φαξ” στη σελίδα 61).

Αυτόματη επανάκληση

Αν ο αριθμός που καλέσατε είναι κατειλημμένος ή δεν απαντήσει όταν στέλνετε ένα φαξ, το μηχάνημα επανακαλεί αυτόματα τον αριθμό. Ο χρόνος επανάκλησης εξαρτάται από την εργοστασιακή προεπιλεγμένη ρύθμιση της χώρας.

Όταν στην οθόνη εμφανιστεί **Retry Redial?**, πατήστε το κουμπί  (**Start**) για να επανακαλέσετε τον αριθμό χωρίς αναμονή. Για να ακυρώσετε την αυτόματη επανάκληση, πατήστε  (**Stop/Clear**).

Για αλλαγή του χρόνου αναμονής για επανάκληση και του αριθμού προσπαθειών επανάκλησης.

- 1 Πατήστε  (φαξ) >  (**Menu**) > **Fax Setup** > **Sending** στον πίνακα ελέγχου.
- 2 Επιλέξτε τον αριθμό επανακλήσεων **Redial Times** ή το χρόνο επανάκλησης **Redial Term** που θέλετε.
- 3 Πραγματοποιήστε την επιλογή που θέλετε.

Επανάκληση του αριθμού φαξ

- 1 Πατήστε το κουμπί  (**Redial/Pause**) στον πίνακα ελέγχου.
- 2 Επιλέξτε τον αριθμό φαξ που θέλετε.
Εμφανίζονται οι τελευταίοι δέκα αριθμοί αποστολής φαξ και οι τελευταίοι δέκα αριθμοί αποστολής φαξ.
- 3 Όταν τοποθετηθεί ένα πρωτότυπο στον τροφοδότη εγγράφων, το μηχάνημα ξεκινά αυτόματα την αποστολή.
Αν ένα πρωτότυπο έχει τοποθετηθεί στη γυάλινη επιφάνεια σαρωτή, επιλέξτε **Yes** για να προσθέσετε κάποια άλλη σελίδα. Τοποθετήστε κάποιο άλλο πρωτότυπο και πατήστε **OK**. Όταν ολοκληρώσετε τη διαδικασία, επιλέξτε **No** όταν εμφανιστεί το μήνυμα **Another Page?**.



Επιβεβαίωση μετάδοσης

Όταν σταλεί με επιτυχία και η τελευταία σελίδα του πρωτοτύπου, το μηχάνημα παράγει ένα χαρακτηριστικό ήχο και επιστρέφει στην κατάσταση ετοιμότητας.

Αν κάτι δεν πάει καλά κατά την αποστολή του φαξ, εμφανίζεται ένα μήνυμα σφάλματος στην οθόνη. Αν λάβετε κάποιο μήνυμα σφάλματος, πατήστε  (**Stop/Clear**) για να διαγράψετε το μήνυμα και προσπαθήστε να στείλετε το φαξ εκ νέου.

Λειτουργίες φαξ



Μπορείτε να ρυθμίσετε το μηχάνημα να τυπώνει αυτόματα μια αναφορά επιβεβαίωσης κάθε φορά που ολοκληρώνεται η αποστολή ενός φαξ. Πατήστε  (φαξ) >  (Menu) > **Fax Setup** > **Sending** > **Send Report** στον πίνακα ελέγχου.

Αποστολή ενός φαξ στον υπολογιστή

Μπορείτε να στείλετε ένα φαξ από τον υπολογιστή σας χωρίς να χρησιμοποιήσετε το μηχάνημα.

Για να στείλετε ένα φαξ από τον υπολογιστή σας, πρέπει να εγκαταστήσετε το πρόγραμμα **Dell Network PC Fax**. Το πρόγραμμα αυτό θα εγκατασταθεί κατά την εγκατάσταση του προγράμματος οδήγησης του εκτυπωτή.

- 1 Ανοίξτε το έγγραφο προς αποστολή.
- 2 Επιλέξτε **Εκτύπωση** από το μενού **Αρχείο**.
Εμφανίζεται το παράθυρο **Εκτύπωση**. Μπορεί να είναι λίγο διαφορετικό, ανάλογα με την εφαρμογή που χρησιμοποιείτε.
- 3 Επιλέξτε **Dell Network PC Fax** από το παράθυρο **Εκτύπωση**
- 4 Κάντε κλικ στην επιλογή **Εκτύπωση** ή **OK**.

- 5 Καταχωρίστε τους αριθμούς των παραληπτών και κάντε την επιλογή

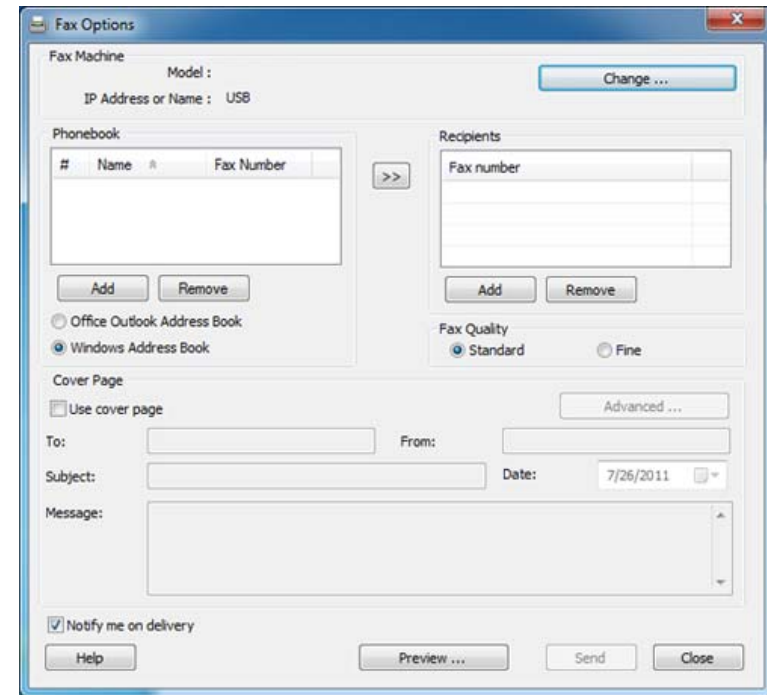



Επιλέξτε το μενού **Βοήθεια** ή κάντε κλικ στο κουμπί  από το παράθυρο και κάντε κλικ στην επιλογή για την οποία θέλετε να μάθετε περισσότερα.

- 6 Κάντε κλικ στο **Send**.

Λειτουργίες φαξ

Μετάδοση φαξ με καθυστέρηση

Μπορείτε να ρυθμίσετε το μηχάνημά σας ώστε να στείλει φαξ σε άλλη χρονική στιγμή, όταν δεν θα βρίσκεστε εκεί. Δεν μπορείτε να στείλετε έγγραφο φαξ χρησιμοποιώντας αυτήν τη λειτουργία.

- 1 Τοποθετήστε ένα έγγραφο με την όψη προς τα κάτω στη γυάλινη επιφάνεια εγγράφων ή τοποθετήστε τα έγγραφα με την όψη προς τα πάνω στον τροφοδότη εγγράφων.
- 2 Πατήστε  (Φαξ) στον πίνακα ελέγχου.
- 3 Ρυθμίστε την ανάλυση και το σκούρο για να ταιριάζουν στις ανάγκες του φαξ σας.
- 4 Πατήστε  (**Menu**) > **Fax Feature** > **Delay Send** στον πίνακα ελέγχου.
- 5 Πληκτρολογήστε τον αριθμό της συσκευής φαξ του παραλήπτη και πατήστε **OK**.
- 6 Η οθόνη σας ζητά να πληκτρολογήσετε έναν άλλο αριθμό φαξ για να στείλετε το έγγραφο.
- 7 Για να εισάγετε περισσότερους αριθμούς φαξ, πατήστε **OK** όταν επισημαίνεται η επιλογή **Yes** και επαναλάβετε το βήμα 5.



- Μπορείτε να προσθέσετε έως 10 προορισμούς.
- Μόλις πληκτρολογήσετε έναν αριθμό ομαδικής κλήσης, δεν μπορείτε να πληκτρολογήσετε πλέον άλλους αριθμούς ομαδικής κλήσης.

8

Εισάγετε το όνομα της εργασίας και την ώρα.



Αν ορίσετε προγενέστερη ώρα από την τρέχουσα ώρα, το φαξ θα σταλεί τη συγκεκριμένη ώρα την επόμενη μέρα.

9

Πριν τη μετάδοση, πραγματοποιείται σάρωση του πρωτοτύπου στη μνήμη.

Το μηχάνημα επανέρχεται στην κατάσταση ετοιμότητας. Η οθόνη σας υπενθυμίζει ότι βρίσκεστε σε κατάσταση ετοιμότητας και ότι έχει οριστεί ώρα αποστολής φαξ με καθυστέρηση.





Μπορείτε να ελέγξετε τη λίστα με τις εργασίες αποστολής φαξ με καθυστέρηση.



Πατήστε  (**Menu**) > **System Setup** > **Report** > **Schedule Jobs** στον πίνακα ελέγχου.

Λειτουργίες φαξ

Προσθήκη εγγράφων σε ένα προγραμματισμένο φαξ

- 1 Τοποθετήστε ένα έγγραφο με την όψη προς τα κάτω στη γυάλινη επιφάνεια εγγράφων ή τοποθετήστε τα έγγραφα με την όψη προς τα πάνω στον τροφοδότη εγγράφων.
- 2 Πατήστε  (φαξ) >  (**Menu**) > **Fax Feature** > **Add Pages** στον πίνακα ελέγχου.
- 3 Επιλέξτε την εργασία φαξ και πατήστε **OK**.
Όταν ολοκληρώσετε τη διαδικασία, επιλέξτε **No** όταν εμφανιστεί το μήνυμα **Another Page?**. Το μηχάνημα σαρώνει το έγγραφο και το αποθηκεύει στη μνήμη.
- 4 Πατήστε  (**Stop/Clear**) για να επιστρέψετε στην κατάσταση ετοιμότητας.



Ακύρωση μιας προγραμματισμένης εργασίας φαξ

- 1 Επιλέξτε  (φαξ) >  (**Menu**) > **Fax Feature** > **Cancel Job** στον πίνακα ελέγχου.
- 2 Επιλέξτε την εργασία φαξ που θέλετε και πατήστε **OK**.

- 3 Πατήστε **OK** όταν επιλεγεί **Yes**.
Το επιλεγμένο φαξ διαγράφηκε από τη μνήμη.
- 4 Πατήστε  (**Stop/Clear**) για να επιστρέψετε στην κατάσταση ετοιμότητας.

Αποστολή φαξ προτεραιότητας

Η λειτουργία αυτή χρησιμοποιείται όταν πρέπει να αποσταλεί ένα φαξ με υψηλή προτεραιότητα πριν από άλλες προγραμματισμένες εργασίες. Το πρωτότυπο σαρώνεται στη μνήμη και μεταδίδεται αμέσως μόλις ολοκληρωθεί η τρέχουσα εργασία.

- 1 Τοποθετήστε ένα έγγραφο με την όψη προς τα κάτω στη γυάλινη επιφάνεια εγγράφων ή τοποθετήστε τα έγγραφα με την όψη προς τα πάνω στον τροφοδότη εγγράφων.
- 2 Πατήστε  (φαξ) >  (**Menu**) > **Fax Feature** > **Priority Send** στον πίνακα ελέγχου.
- 3 Πληκτρολογήστε τον αριθμό φαξ προορισμού και πατήστε **OK**.
- 4 Εισάγετε το όνομα της εργασίας και πατήστε **OK**.

Λειτουργίες φαξ

- 5 Αν ένα πρωτότυπο έχει τοποθετηθεί στη γυάλινη επιφάνεια σαρωτή, επιλέξτε **Yes** για να προσθέσετε κάποια άλλη σελίδα. Τοποθετήστε κάποιο άλλο πρωτότυπο και πατήστε **OK**.

Όταν ολοκληρώσετε τη διαδικασία, επιλέξτε **No** όταν εμφανιστεί το μήνυμα **Another Page?**.

Το μηχάνημα ξεκινά τη σάρωση και στέλνει ένα φαξ στους παραλήπτες.



Πρωώθηση απεσταλμένου φαξ σε άλλο προορισμό

Μπορείτε να ρυθμίσετε το μηχάνημα να προωθεί το ληφθέν ή το απεσταλμένο φαξ σε άλλο παραλήπτη μέσω φαξ. Η λειτουργία αυτή μπορεί να αποδειχθεί χρήσιμη όταν πρέπει να λάβετε το φαξ ενώ βρίσκεστε εκτός γραφείου.



- Για να προωθήσετε ένα φαξ μέσω ηλεκτρονικού ταχυδρομείου, πρέπει πρώτα να ορίσετε το διακομιστή αλληλογραφίας και τη διεύθυνση IP στο Embedded Web Service (βλ. “Χρήση του Embedded Web Service” στη σελίδα 204).
- Παρότι αποστέλλετε ή λαμβάνετε ένα έγχρωμο φαξ, τα δεδομένα προωθούνται σε κλίμακες του γκρι.

- 1 Τοποθετήστε ένα έγγραφο με την όψη προς τα κάτω στη γυάλινη επιφάνεια εγγράφων ή τοποθετήστε τα έγγραφα με την όψη προς τα πάνω στον τροφοδότη εγγράφων.

- 2 Πατήστε  (φαξ) >  (**Menu**) > **Fax Feature** > **Forward** > **Fax** > **Send Forward** > **On** στον πίνακα ελέγχου.



Οι επιλογές **Forward** ενδέχεται να μην είναι διαθέσιμες, ανάλογα με το μοντέλο ή τα προαιρετικά εξαρτήματα (βλ. “Λειτουργία ποικιλίας” στη σελίδα 8).

- 3 Πληκτρολογήστε τον αριθμό φαξ προορισμού και πατήστε **OK**.

- 4 Πατήστε  (**Stop/Clear**) για να επιστρέψετε στην κατάσταση ετοιμότητας.

Μετάπειτα απεσταλμένα φαξ θα προωθηθούν στη συγκεκριμένη συσκευή φαξ.



Πρωώθηση ενός φαξ που έχετε λάβει

Μπορείτε να ρυθμίσετε το μηχάνημα να προωθεί το ληφθέν ή το απεσταλμένο φαξ σε άλλο παραλήπτη μέσω φαξ. Η λειτουργία αυτή μπορεί να αποδειχθεί χρήσιμη όταν πρέπει να λάβετε το φαξ ενώ βρίσκεστε εκτός γραφείου.

Λειτουργίες φαξ



Παρότι αποστέλλετε ή λαμβάνετε ένα έγχρωμο φαξ, τα δεδομένα προωθούνται σε κλίμακες του γκρι.

- 1 Πατήστε  (φαξ) >  (**Menu**) > **Fax Feature** > **Forward** > **Fax, Email, or Server** > **Receive Forward** > **Forward** στον πίνακα ελέγχου.





Οι επιλογές **Forward** ενδέχεται να μην είναι διαθέσιμες, ανάλογα με το μοντέλο ή τα προαιρετικά εξαρτήματα (βλ. “Λειτουργία ποικιλίας” στη σελίδα 8).

- 2 Για να ρυθμίσετε το μηχάνημα να εκτυπώνει ένα φαξ, όταν ολοκληρωθεί η προώθησή του, επιλέξτε **Forward & Print**.
- 3 Εισάγετε τον αριθμό προορισμού φαξ, τη διεύθυνση ηλεκτρονικού ταχυδρομείου ή τη διεύθυνση του διακομιστή και πατήστε **OK**.
- 4 Εισάγετε την ώρα έναρξης και λήξης και πατήστε **OK**.
- 5 Πατήστε  (**Stop/Clear**) για να επιστρέψετε στην κατάσταση ετοιμότητας.
Μετάπειτα απεσταλμένα φαξ θα προωθηθούν στη συγκεκριμένη συσκευή φαξ.

Λήψη ενός φαξ στον υπολογιστή



- Η λειτουργία αυτή ενδέχεται να μην είναι διαθέσιμη, ανάλογα με το μοντέλο ή τα προαιρετικά εξαρτήματα (βλ. “Λειτουργίες” στη σελίδα 7).
- Για να χρησιμοποιήσετε αυτή τη λειτουργία, ορίστε την επιλογή στον πίνακα ελέγχου:

Πατήστε  (φαξ) >  (**Menu**) > **Fax Feature** > **Forward** > **PC** > **On** στον πίνακα ελέγχου.





- 1 Ανοίξτε το **Dell Printer Manager**.
- 2 Επιλέξτε την κατάλληλη συσκευή από το **Λίστα εκτυπωτών**.
- 3 Επιλέξτε το μενού **Ρυθμίσεις Φαξ σε υπολογιστή**.
- 4 Χρησιμοποιήστε την επιλογή **Ορισμός λήψης φαξ** για να αλλάξετε τις ρυθμίσεις της λειτουργίας φαξ.
 - **Ενεργοποίηση λήψης φαξ** από τη συσκευή: Επιλέξτε εάν θα το χρησιμοποιήσετε ή όχι.
 - **Τύπος εικόνας**: Μετατρέψτε τα φαξ που λαμβάνετε σε PDF ή TIFF.
 - **Θέση αποθήκευσης**: Επιλέξτε τη θέση αποθήκευσης των φαξ που μετατρέπονται.

Λειτουργίες φαξ

- **Πρόθεμα:** Επιλέξτε ένα συνδυασμό αρχείου ή φακέλου ως πρόθεμα.
- **Εκτύπωση εισερχόμενου φαξ:** Μετά τη λήψη του φαξ, με τη ρύθμιση αυτή εκτυπώνονται οι πληροφορίες για το ληφθέν φαξ.
- **Να ειδοποιούμαι για ολοκλήρωση:** Ρυθμίστε το για να εμφανίζεται το αναδυόμενο παράθυρο που ειδοποιεί για τη λήψη φαξ.
- **Ανοίξτε με την προεπιλεγμένη επιλογή:** Μετά τη λήψη του φαξ, άνοιγμα με την προεπιλεγμένη εφαρμογή.
- **Κανένα:** Μετά τη λήψη φαξ το μηχάνημα δεν ειδοποιεί το χρήστη και δεν ανοίγει την εφαρμογή.

5 Πατήστε **OK**.

Αλλαγή λειτουργιών λήψης

- 1 Πατήστε  (φαξ) >  (**Menu**) > **Fax Setup** > **Receiving** > **Receive Mode** στον πίνακα ελέγχου.
- 2 Πραγματοποιήστε την επιλογή που θέλετε.
 - **Fax:** Απαντά σε μια εισερχόμενη κλήση φαξ και μεταβαίνει αμέσως στη λειτουργία λήψης φαξ.
 - **Tel:** Λαμβάνει ένα φαξ με πάτημα του κουμπιού  (**On Hook Dial**) και μετά του  (**Start**).

- **Ans/Fax:** Διατίθεται όταν στο μηχάνημά σας υπάρχει συνδεδεμένος αυτόματος τηλεφωνητής. Το μηχάνημα απαντά σε μια εισερχόμενη κλήση και ο καλών μπορεί να αφήσει μήνυμα στον αυτόματο τηλεφωνητή. Αν το μηχάνημα φαξ ανιχνεύσει στη γραμμή τόνο φαξ, μεταβαίνει αυτόματα στη λειτουργία Φαξ για να λάβει το φαξ.



Για να χρησιμοποιήσετε τη λειτουργία **Ans/Fax**, συνδέστε μια συσκευή αυτόματου τηλεφωνητή στην υποδοχή EXT στο πίσω μέρος του μηχανήματός σας.

- **DRPD:** Μπορείτε να λάβετε μια κλήση χρησιμοποιώντας τη λειτουργία ανίχνευσης προτύπου διακριτού κωδωνισμού (DRPD). Ο διακριτός κωδωνισμός είναι μια υπηρεσία της εταιρείας τηλεφωνίας, που δίνει τη δυνατότητα στο χρήστη να χρησιμοποιεί μία τηλεφωνική γραμμή, για να απαντά σε διαφορετικούς αριθμούς τηλεφώνου. Για περαιτέρω λεπτομέρειες βλέπε “Λήψη φαξ με χρήση της λειτουργίας DRPD” στη σελίδα 198.





Αυτή η ρύθμιση ενδέχεται να μην είναι διαθέσιμη ανάλογα με τη χώρα που βρίσκεστε.

3 Πατήστε **OK**.

4 Πατήστε  (**Stop/Clear**) για να επιστρέψετε στην κατάσταση ετοιμότητας.

Λειτουργίες φαξ

Μη αυτόματη λήψη στη λειτουργία Τηλέφωνο

Μπορείτε να λάβετε μια κλήση φαξ πατώντας το κουμπί  (On Hook Dial) και μετά πατώντας  (Start) όταν ακούσετε έναν τόνο φαξ. Αν το μηχάνημά σας διαθέτει ακουστικό, μπορείτε να απαντήσετε σε κλήσεις χρησιμοποιώντας το ακουστικό (βλ. “Λειτουργίες” στη σελίδα 7).

Λήψη στη λειτουργία Answering Machine/Fax

Για να χρησιμοποιήσετε αυτή τη λειτουργία, πρέπει να συνδέσετε μια συσκευή αυτόματου τηλεφωνητή στην υποδοχή EXT στο πίσω μέρος του μηχανήματος. Αν ο καλών αφήσει μήνυμα, ο αυτόματος τηλεφωνητής το αποθηκεύει. Αν το μηχάνημα εντοπίσει έναν τόνο φαξ στη γραμμή, αρχίζει αυτόματα να λαμβάνει το φαξ.



- Αν έχετε ρυθμίσει το μηχάνημά σας σε αυτήν τη λειτουργία και ο αυτόματος τηλεφωνητής είναι απενεργοποιημένος ή δεν έχετε συνδέσει αυτόματο τηλεφωνητή στην υποδοχή EXT, το μηχάνημά σας μεταβαίνει αυτόματα στη λειτουργία Φαξ ύστερα από προκαθορισμένο αριθμό κωδωνισμών.
- Αν η συσκευή σας αυτόματου τηλεφωνητή δίνει τη δυνατότητα να επιλέξετε τον αριθμό κωδωνισμών για απάντηση, ρυθμίστε τη συσκευή να απαντά σε εισερχόμενες κλήσεις έπειτα από 1 κωδωνισμό.
- Εάν η συσκευή είναι σε λειτουργία τηλεφώνου, αποσυνδέστε ή απενεργοποιήστε τον τηλεφωνητή με τη συσκευή φαξ. Διαφορετικά, το εξερχόμενο μήνυμα από τον αυτόματο τηλεφωνητή θα διακόψει την τηλεφωνική σας συνδιάλεξη.

Λήψη φαξ μέσω εξωτερικής συσκευής τηλεφώνου

Όταν χρησιμοποιείτε μια εξωτερική συσκευή τηλεφώνου συνδεδεμένη στην υποδοχή EXT, μπορείτε να λάβετε φαξ από κάποιον με τον οποίο συνομιλείτε την εξωτερική συσκευή χωρίς να μεταβείτε στη συσκευή φαξ.

Όταν λάβετε μια κλήση στην εξωτερική συσκευή τηλεφώνου και ακούσετε τόνους φαξ, πατήστε τα πλήκτρα *9* στην εξωτερική συσκευή τηλεφώνου. Το μηχάνημα λαμβάνει το φαξ.

Λειτουργίες φαξ



Το *9** είναι ο προκαθορισμένος από το εργοστάσιο κωδικός απομακρυσμένης λήψης. Ο πρώτος και ο τελευταίος αστερίσκος είναι αμετάβλητοι, αλλά μπορείτε να αλλάξετε τον ενδιάμεσο αριθμό σε όποιον αριθμό θέλετε.



Όταν μιλάτε στην τηλεφωνική συσκευή που είναι συνδεδεμένη στην υποδοχή EXT, δεν είναι διαθέσιμες οι επιλογές αντιγραφής και σάρωσης.

Λήψη φαξ με χρήση της λειτουργίας DRPD

Ο διακριτός κωδωνισμός είναι μια υπηρεσία της εταιρείας τηλεφωνίας, που δίνει τη δυνατότητα στο χρήστη να χρησιμοποιεί μία τηλεφωνική γραμμή, για να απαντά σε διαφορετικούς αριθμούς τηλεφώνου. Η λειτουργία αυτή χρησιμοποιείται συχνά από υπηρεσίες απάντησης, οι οποίες απαντούν κλήσεις για λογαριασμό πολλών πελατών και χρειάζεται να γνωρίζουν ποιον αριθμό καλεί κάποιος για να απαντούν στο τηλέφωνο κατάλληλα.

- 1 Επιλέξτε  (φαξ) >  (Menu) > **Fax Setup** > **Receiving** > **DRPD Mode** > **Waiting Ring** στον πίνακα ελέγχου.
- 2 Καλέστε τον αριθμό του φαξ σας από ένα άλλο τηλέφωνο.

- 3 Όταν το μηχάνημα αρχίσει να κωδωνίζει, μην απαντήσετε στην κλήση. Το μηχάνημα χρειάζεται αρκετούς κουδουνισμούς μέχρι να μάθει το πρότυπο.

Όταν το μηχάνημα ολοκληρώσει αυτή τη διαδικασία μάθησης, η οθόνη εμφανίζει **Completed DRPD Setup**. Αν η ρύθμιση DRPD αποτύχει, εμφανίζεται το μήνυμα **Error DRPD Ring**.

- 4 Πατήστε **OK** όταν εμφανιστεί DRPD και ξεκινήστε από την αρχή από το βήμα 2.



- Η λειτουργία DRPD πρέπει να ρυθμιστεί ξανά αν αλλάξετε τον αριθμό του φαξ σας ή συνδέσετε το μηχάνημα σε άλλη τηλεφωνική γραμμή.
- Αφού ρυθμίσετε τη λειτουργία DRPD, καλέστε ξανά τον αριθμό του φαξ σας για να βεβαιωθείτε ότι το μηχάνημα απαντά με τόνο φαξ. Στη συνέχεια καλέστε έναν άλλο αριθμό που έχετε αντιστοιχίσει στη συγκεκριμένη γραμμή για να βεβαιωθείτε, ότι η κλήση προωθείται σε εξωτερική συσκευή τηλεφώνου ή σε αυτόματο τηλεφωνητή που έχει συνδεθεί στην υποδοχή EXT.

Λήψη στη λειτουργία ασφαλούς λήψης





Η λειτουργία αυτή ενδέχεται να μην είναι διαθέσιμη, ανάλογα με το μοντέλο ή τα προαιρετικά εξαρτήματα (βλ. “Λειτουργίες” στη σελίδα 7).



Λειτουργίες φαξ

Ίσως χρειάζεται να προστατέψετε τα εισερχόμενα φαξ σας από την πρόσβαση μη εξουσιοδοτημένων ατόμων. Ενεργοποιήστε τη λειτουργία ασφαλούς λήψης και όλα τα εισερχόμενα φαξ θα αποθηκεύονται στη μνήμη. Μπορείτε να εκτυπώσετε τα εισερχόμενα φαξ με την εισαγωγή του κωδικού πρόσβασης.



Για να χρησιμοποιήσετε τη λειτουργία ασφαλούς λήψης, ενεργοποιήστε το μενού από το  (φαξ) >  (**Menu**) > **Fax Feature** > **Secure Receive** στον πίνακα ελέγχου.



Εκτύπωση εισερχόμενου φαξ

- 1 Επιλέξτε  (φαξ) >  (**Menu**) > **Fax Feature** > **Secure Receive** > **Print** στον πίνακα ελέγχου.
- 2 Πληκτρολογήστε τον τετραψήφιο κωδικό πρόσβασης και πατήστε **OK**.
- 3 Το μηχάνημα εκτυπώνει όλα τα φαξ που βρίσκονται αποθηκευμένα στη μνήμη.

Εκτύπωση φαξ και στις δύο όψεις του χαρτιού



- Ενδέχεται κάποια μενού να μην εμφανιστούν στην οθόνη ανάλογα με τις επιλογές ή τα μοντέλα. Σε αυτή την περίπτωση, δεν ισχύει για το μηχάνημά σας.
- Η λειτουργία αυτή ενδέχεται να μην είναι διαθέσιμη, ανάλογα με το μοντέλο ή τα προαιρετικά εξαρτήματα (βλ. “Λειτουργίες” στη σελίδα 7).

- 1 Τοποθετήστε ένα έγγραφο με την όψη προς τα κάτω στη γυάλινη επιφάνεια εγγράφων ή τοποθετήστε τα έγγραφα με την όψη προς τα πάνω στον τροφοδότη εγγράφων.
- 2 Πατήστε  (φαξ) >  (**Menu**) > **Fax Setup** > **Receiving** > **Duplex Print** στον πίνακα ελέγχου.
 - **Off:** Εκτυπώνει σε κανονική λειτουργία.
 - **Long Edge:** Οι σελίδες εκτυπώνονται όπως σε ένα βιβλίο.

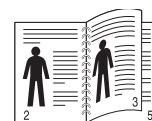

Λειτουργίες φαξ

- **Short Edge:** Οι σελίδες εκτυπώνονται για να διαβάζονται όπως ένα σημειωματάριο.

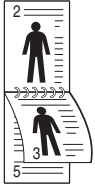

- 3 Πατήστε **OK**.
- 4 Πατήστε **(X)** (**Stop/Clear**) για να επιστρέψετε στην κατάσταση ετοιμότητας.

Λήψη φαξ στη μνήμη



Επειδή το μηχάνημά σας είναι μια συσκευή πολλαπλών εργασιών, μπορεί να λαμβάνει φαξ ενώ παράγετε αντίγραφα ή εκτυπώνετε. Αν λάβετε κάποιο φαξ κατά την αντιγραφή ή εκτύπωση, το μηχάνημά σας αποθηκεύει τα εισερχόμενα φαξ στη μνήμη του. Στη συνέχεια, μόλις ολοκληρώσετε την αντιγραφή ή την εκτύπωση, το μηχάνημα εκτυπώνει αυτόματα το φαξ.



Αν συμβαίνει λήψη και εκτύπωση φαξ, δεν είναι δυνατή η αντιγραφή και εκτύπωση άλλων εργασιών ταυτόχρονα.

Αυτόματη εκτύπωση αναφοράς αποστολής φαξ

Μπορείτε να ρυθμίσετε το μηχάνημα ώστε να εκτυπώνει μια αναφορά με αναλυτικές πληροφορίες για τις 50 προηγούμενες λειτουργίες επικοινωνίας μαζί με ώρες και ημερομηνίες.

- 1 Πατήστε  (φαξ) >  (**Menu**) > **Fax Setup** > **Auto Report** > **On** στον πίνακα ελέγχου.
- 2 Πατήστε **(X)** (**Stop/Clear**) για να επιστρέψετε στην κατάσταση ετοιμότητας.



5. Χρήσιμα εργαλεία διαχείρισης

Το κεφάλαιο αυτό παρουσιάζει τα εργαλεία διαχείρισης που παρέχονται για να μπορέσετε να αξιοποιήσετε όλες τις δυνατότητες του μηχανήματός σας.

- **Χρήση του βοηθητικού προγράμματος ενημέρωσης υλικολογισμικού** 202
- **Χρήση του βοηθητικού προγράμματος παραγγελίας αναλώσιμων** 203
- **Χρήση του Embedded Web Service** 204
- **Χρήση του Dell Printer Manager** 207
- **Χρήση του Κατάσταση εκτυπωτή Dell** 211
- **Χρήση του Linux Unified Driver Configurator** 213

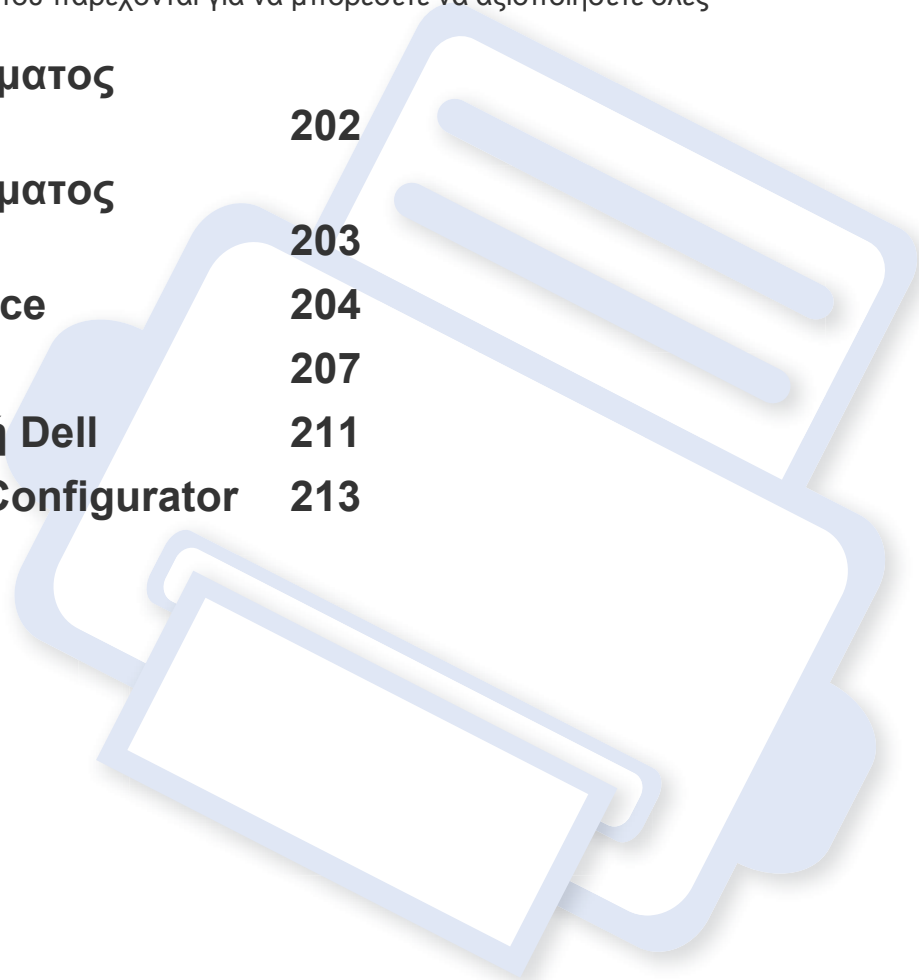

Χρήση του βοηθητικού προγράμματος ενημέρωσης υλικολογισμικού

Το Firmware-Update-Dienstprogramm σας δίνει τη δυνατότητα να συντηρείτε το μηχάνημά σας μέσω της ενημέρωσης του υλικολογισμικού.

- 1 Από το μενού **Έναρξη**, επιλέξτε **Προγράμματα** ή **Όλα τα προγράμματα** > **Dell** > **Dell Printers** > το όνομα του προγράμματος οδήγησης του εκτυπωτή σας > **Firmware-Update-Dienstprogramm**.
- 2 Κάντε λήψη του πιο πρόσφατου προγράμματος υλικολογισμικού. Κάντε κλικ στο <http://www.support.dell.com>.
- 3 Αν ο εκτυπωτής σας συνδέεται με καλώδιο USB, κάντε κλικ στο **USB Connected Printer** ή στο **Network Connected Printer**.

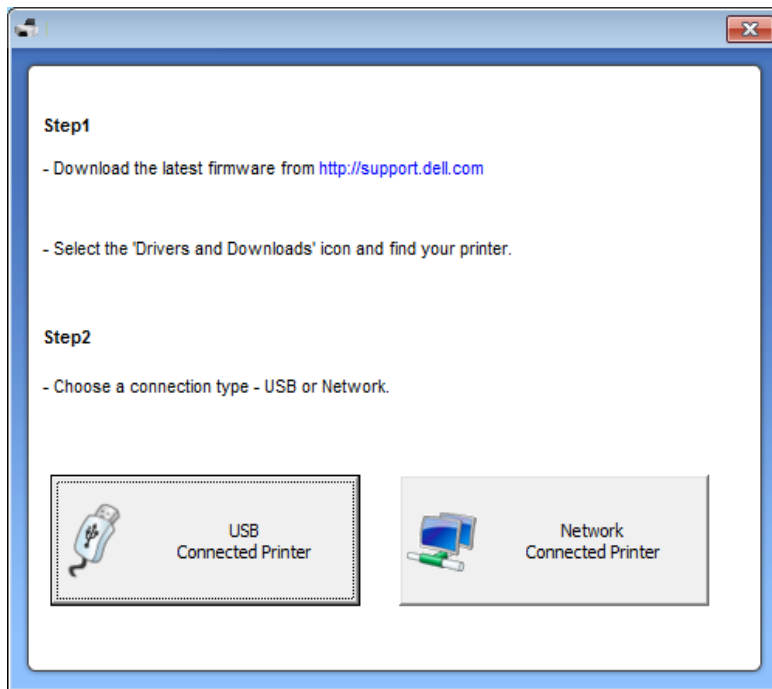

- 4 Κάντε κλικ στο **Browse** και επιλέξτε το ληφθέν αρχείο υλικολογισμικού.
- 5 Κάντε κλικ στο **Update Firmware**.

Χρήση του βοηθητικού προγράμματος παραγγελίας αναλώσιμων

Για να παραγγείλετε ανταλλακτικές κασέτες τόνερ ή αναλώσιμα από την Dell:

 Διαθέσιμο μόνο για χρήστες λειτουργικών συστημάτων Windows και Macintosh.

- 1 Κάντε διπλό κλικ στο εικονίδιο **Bestell-Tool für Verbrauchsmaterialien von Dell** στην επιφάνεια εργασίας του υπολογιστή σας.



Ή

Από το μενού **Έναρξη**, επιλέξτε **Προγράμματα** ή **Όλα τα προγράμματα > Dell > Dell Printers > το όνομα του προγράμματος οδήγησης του εκτυπωτή σας > Bestell-Tool für Verbrauchsmaterialien von Dell**.

 Για Macintosh,

Ανοίξτε το φάκελο **Applications > Dell > Dell Supplies Ordering Utility**.

- 2 Ανοίγει το παράθυρο **Bestell-Tool für Verbrauchsmaterialien von Dell**.

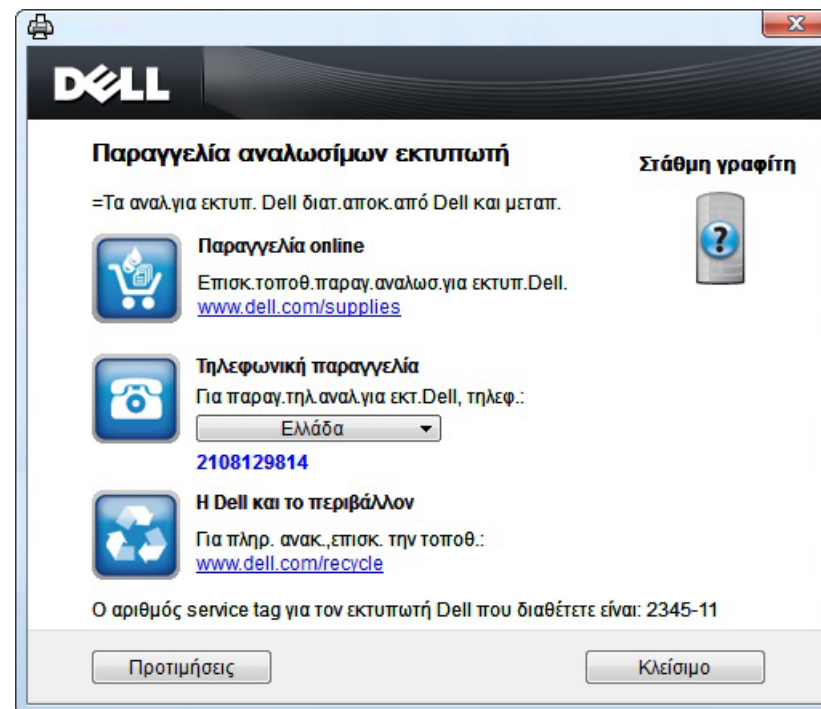

Χρήση του Embedded Web Service



- Η έκδοση Internet Explorer 6.0 ή νεότερη έκδοση είναι η ελάχιστη απαίτηση για το Embedded Web Service.
- Η επεξήγηση της υπηρεσίας Embedded Web Service σε αυτόν τον οδηγό χρήσης ενδέχεται να διαφέρει από το μηχανήμά σας, ανάλογα με τις επιλογές ή τα μοντέλα.
- Μόνο για το μοντέλο με δίκτυο (βλ. “Λογισμικό” στη σελίδα 7).

Πρόσβαση στο Embedded Web Service

- 1 Χρησιμοποιήστε ένα πρόγραμμα περιήγησης του Web, όπως τον Internet Explorer των Windows.
Πληκτρολογήστε τη διεύθυνση IP του εκτυπωτή σας (http://xxx.xxx.xxx.xxx) στο πεδίο διευθύνσεων και πατήστε το πλήκτρο Enter ή κάντε κλικ στο **Μετάβαση**.
- 2 Ανοίγει η τοποθεσία Web που είναι ενσωματωμένη στο μηχανήμα.

Σύνδεση στο Embedded Web Service

Πριν ορίσετε τις ρυθμίσεις στο Embedded Web Service, πρέπει να συνδεθείτε ως διαχειριστής. Μπορείτε να χρησιμοποιήσετε το Embedded Web Service χωρίς να συνδεθείτε, αλλά δεν θα έχετε πρόσβαση στην καρτέλα **Settings** και την καρτέλα **Security**.

- 1 Κάντε κλικ στο **Login** επάνω δεξιά στην τοποθεσία Web του Embedded Web Service.
- 2 Πληκτρολογήστε τα στοιχεία σύνδεσης, που είναι το **ID** και το **Password** και στη συνέχεια κάντε κλικ στο **Login**.
 - **ID: admin**
 - **Password: dell00000**

Επισκόπηση Embedded Web Service



Ορισμένες καρτέλες ενδέχεται να μην εμφανίζονται, ανάλογα με το μοντέλο σας.



Information

Settings

Security

Maintenance

Χρήση του Embedded Web Service

Καρτέλα Information

Η καρτέλα αυτή σας παρέχει γενικές πληροφορίες για το μηχάνημά σας. Μπορείτε να ελέγξετε διάφορα στοιχεία, όπως την ποσότητα τόνερ που απομένει. Επίσης, μπορείτε να εκτυπώσετε αναφορές, π.χ. μια αναφορά σφαλμάτων.

- **Active Alerts:** Εμφανίζει τις ειδοποιήσεις που έχουν παρουσιαστεί στο μηχάνημα και τη σοβαρότητά τους.
- **Supplies:** Εμφανίζει πόσες σελίδες έχουν εκτυπωθεί και την ποσότητα του τόνερ που απομένει στην κασέτα.
- **Usage Counters:** Εμφανίζει το μετρητή χρήσης ανάλογα με τον τύπο εκτύπωσης: μιας όψης και διπλής όψης.
- **Current Settings:** Εμφανίζει πληροφορίες για το μηχάνημα και το δίκτυο.
- **Print information:** Αποστέλλει αναφορές όπως αναφορές που σχετίζονται με το σύστημα, διεύθυνση e-mail και αναφορές γραμματοσειρών.

Καρτέλα Settings

Η καρτέλα αυτή σας επιτρέπει να ρυθμίζετε τις παραμέτρους για το μηχάνημά σας και το δίκτυο. Πρέπει να συνδεθείτε ως διαχειριστής για να προβάλετε αυτήν την καρτέλα.

- **Καρτέλα Machine Settings:** Ρυθμίζει επιλογές που παρέχονται από το μηχάνημά σας.
- **Καρτέλα Network Settings:** Εμφανίζει επιλογές για το περιβάλλον του δικτύου. Ρυθμίζει επιλογές όπως το TCP/IP και τα πρωτόκολλα δικτύου.

Καρτέλα Security

Η καρτέλα αυτή σας επιτρέπει να ρυθμίζετε το σύστημα και τις πληροφορίες ασφάλειας δικτύου. Πρέπει να συνδεθείτε ως διαχειριστής για να προβάλετε αυτήν την καρτέλα.

- **System Security:** Ρυθμίζει τις πληροφορίες του διαχειριστή συστήματος και, επίσης, ενεργοποιεί ή απενεργοποιεί λειτουργίες του μηχανήματος.
- **Network Security:** Φιλτράρισμα IPv4/IPv6.

Χρήση του Embedded Web Service

Καρτέλα Maintenance

Η καρτέλα αυτή σας επιτρέπει να συντηρείτε το μηχάνημα αναβαθμίζοντας τα υλικολογισμικά και ρυθμίζοντας τα στοιχεία επικοινωνίας για να στέλνετε μηνύματα ηλεκτρονικού ταχυδρομείου. Επίσης, μπορείτε να συνδεθείτε στην τοποθεσία Web της Dell ή να λάβετε προγράμματα οδήγησης επιλέγοντας το μενού **Link**.

- **Firmware Upgrade:** Αναβαθμίστε το υλικολογισμικό του μηχανήματός σας.
- **Contact Information:** Εμφανίζει τα στοιχεία επικοινωνίας.
- **Link:** Εμφανίζει συνδέσεις σε χρήσιμες ιστοσελίδες από τις οποίες μπορείτε να κάνετε λήψεις ή να δείτε πληροφορίες.

Χρήση του Dell Printer Manager



- Διαθέσιμο μόνο για χρήστες του λειτουργικού συστήματος Windows και Macintosh (βλ. “Λογισμικό” στη σελίδα 7).
- Για τα Windows, η έκδοση Internet Explorer 6.0 ή νεότερη είναι η ελάχιστη απαίτηση για το Dell Printer Manager.

Το Dell Printer Manager είναι μια εφαρμογή η οποία συνδυάζει τις ρυθμίσεις του μηχανήματος της Dell σε ένα μέρος. Το Dell Printer Manager συνδυάζει τις ρυθμίσεις της συσκευής καθώς και τα περιβάλλοντα εκτύπωσης, τις ρυθμίσεις/ενέργειες και την εκτέλεση. Όλες αυτές οι δυνατότητες προσφέρουν μια πύλη για την άνετη χρήση του μηχανήματος της Dell. Το Dell Printer Manager παρέχει δύο διαφορετικά περιβάλλοντα χρήστη από τα οποία μπορεί να επιλέξει ο χρήστης: το βασικό περιβάλλον χρήστη και το σύνθετο περιβάλλον χρήστη. Η εναλλαγή ανάμεσα στα δύο περιβάλλοντα χρήστη είναι εύκολη: κάνετε απλά κλικ σε ένα κουμπί.

Κατανόηση του Dell Printer Manager

Για να ανοίξετε το πρόγραμμα:

Για Windows,

Επιλέξτε **Έναρξη > Προγράμματα** ή **Όλα τα προγράμματα > Dell Printers > Dell Printer Manager > Dell Printer Manager**.

Για Macintosh,

Ανοίξτε το φάκελο **Applications > φάκελος Dell > Dell Printer Manager**.

Το περιβάλλον χρήστη του Dell Printer Manager αποτελείται από διάφορες βασικές ενότητες οι οποίες περιγράφονται στον παρακάτω πίνακα:





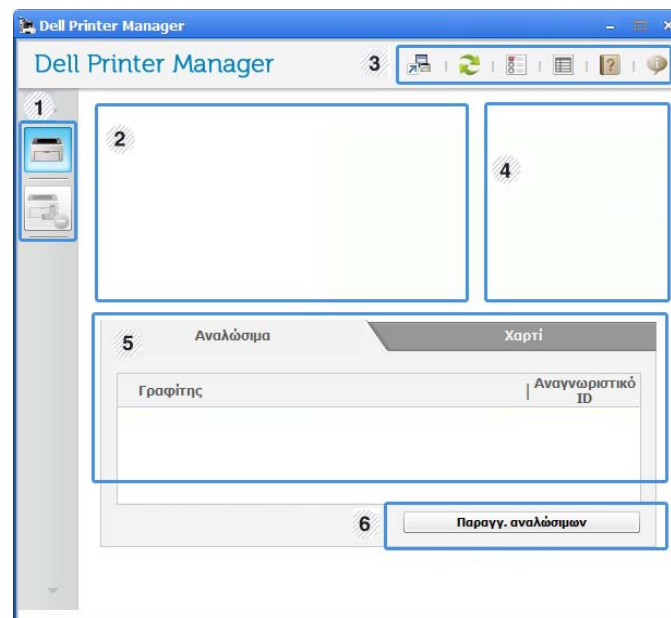

Το στιγμιότυπο οθόνης ενδέχεται να διαφέρει ανάλογα με το λειτουργικό σύστημα που χρησιμοποιείτε.



1	Λίστα εκτυπωτών	Η λίστα εκτυπωτών εμφανίζει όλους τους εκτυπωτές που είναι συνδεδεμένοι στον υπολογιστή σας και τους εκτυπωτές δικτύου που προστίθενται από τον εντοπισμό δικτύου (μόνο στα Windows).
---	-----------------	---

Χρήση του Dell Printer Manager

2	Πληροφορίες εκτυπωτή	Αυτή η περιοχή παρέχει γενικές πληροφορίες σχετικά με το μηχάνημα. Μπορείτε να δείτε πληροφορίες όπως το όνομα μοντέλου του μηχανήματος, τη διεύθυνση IP (ή το όνομα Θύρας) και την κατάσταση του μηχανήματος.  Μπορείτε να προβάλετε Οδηγός χρήσης .
3	Πληροφορίες εφαρμογής	Περιλαμβάνει συνδέσεις για την αλλαγή στις ρυθμίσεις για προχωρημένους, τις προτιμήσεις, τη βοήθεια και τις πληροφορίες για την εφαρμογή.  Το κουμπί  χρησιμεύει για την αλλαγή του περιβάλλοντος χρήστη στο περιβάλλον χρήστη ρυθμίσεων για προχωρημένους (βλ. “Επισκόπηση περιβάλλοντος χρήστη ρυθμίσεων για προχωρημένους” στη σελίδα 209).

4	Γρήγορες συνδέσεις	Εμφανίζει τις Γρήγοροι σύνδεσμοι σε συγκεκριμένες λειτουργίες του μηχανήματος. Αυτή η ενότητα περιλαμβάνει επίσης συνδέσεις σε εφαρμογές στις ρυθμίσεις για προχωρημένους.  Εάν συνδέσετε το μηχάνημά σας σε ένα δίκτυο, ενεργοποιείται το εικονίδιο Embedded Web Service.
5	Περιοχή περιεχομένων	Εμφανίζει πληροφορίες σχετικά με το επιλεγμένο μηχάνημα, τη στάθμη τόνερ που απομένει και το χαρτί. Οι πληροφορίες θα διαφέρουν ανάλογα με το μηχάνημα που έχει επιλεγεί. Ορισμένα μηχανήματα δεν διαθέτουν αυτήν τη λειτουργία.
6	Παραγγελία αναλώσιμων	Κάντε κλικ στο κουμπί Παραγγελία στο παράθυρο παραγγελίας αναλωσίμων. Μπορείτε να παραγγείλετε ανταλλακτικό κασέτας(-ών) τόνερ online.



Επιλέξτε το μενού **Βοήθεια** ή κάντε κλικ στο κουμπί  από το παράθυρο και κάντε κλικ στην επιλογή για την οποία θέλετε να μάθετε περισσότερα.

Χρήση του Dell Printer Manager

Επισκόπηση περιβάλλοντος χρήστη ρυθμίσεων για προχωρημένους

Το περιβάλλον χρήστη για προχωρημένους προορίζεται για χρήση από τον υπεύθυνο για τη διαχείριση του δικτύου και των μηχανημάτων.



Ενδέχεται κάποια μενού να μην εμφανιστούν στην οθόνη ανάλογα με τις επιλογές ή τα μοντέλα. Σε αυτή την περίπτωση, δεν ισχύει για το μηχανήμά σας.

Ρυθμίσεις συσκευής

Μπορείτε να παραμετροποιήσετε διάφορες ρυθμίσεις του μηχανήματος, όπως εγκατάσταση, χαρτί, διάταξη, προσομοίωση, δίκτυο και πληροφορίες εκτύπωσης.

Ρυθμίσεις σάρωσης σε υπολογιστή

Αυτό το μενού περιλαμβάνει ρυθμίσεις για τη δημιουργία ή διαγραφή προφίλ σάρωσης σε υπολογιστή.

- **Ενεργοποίηση σάρωσης:** Καθορίζει εάν επιτρέπεται η όχι η σάρωση στη συσκευή.
- **Προφίλ:** Εμφανίζει τα προφίλ σάρωσης που έχουν αποθηκευτεί στην επιλεγμένη συσκευή.
- **Καρτέλα Βασικό:** Περιέχει στοιχεία που σχετίζονται με γενικές ρυθμίσεις σάρωσης και ρυθμίσεις της συσκευής.
- **Καρτέλα Εικόνα:** Περιέχει ρυθμίσεις που σχετίζονται με τις τροποποιήσεις εικόνας.

Ρυθμίσεις Φαξ σε υπολογιστή

Αυτό το μενού περιλαμβάνει ρυθμίσεις που σχετίζονται με τις βασικές λειτουργίες φαξ της επιλεγμένης συσκευής.

- **Απενεργοποίηση:** Εάν το **Απενεργοποίηση** είναι στο **Ενεργό**, δεν θα γίνεται λήψη εισερχόμενων φαξ στη συσκευή.
- **Ενεργοποίηση λήψης φαξ από συσκευή:** Ενεργοποιεί τη λειτουργία φαξ στη συσκευή και επιτρέπει τη ρύθμιση περισσότερων επιλογών.

Χρήση του Dell Printer Manager

Ρυθμίσεις ειδοποιήσεων (μόνο στα Windows)

Αυτό το μενού περιλαμβάνει ρυθμίσεις που σχετίζονται με την ειδοποίηση για σφάλματα.

- **Ειδοποίηση εκτυπωτή:** Παρέχει ρυθμίσεις που σχετίζονται με το πότε θα λαμβάνονται ειδοποιήσεις.
- **Ειδοποίηση ηλεκτρονικού ταχυδρομείου:** Παρέχει επιλογές σχετικά με τη λήψη ειδοποιήσεων μέσω email.
- **Ιστορικό ειδοποιήσεων:** Παρέχει ένα ιστορικών ειδοποιήσεων για τη συσκευή και το τόνερ.

Χρήση του Κατάσταση εκτυπωτή Dell

Το Κατάσταση εκτυπωτή Dell είναι ένα πρόγραμμα που παρακολουθεί και σας ενημερώνει για την κατάσταση του μηχανήματος.



- Το παράθυρο Κατάσταση εκτυπωτή Dell και τα περιεχόμενα του, τα οποία αναφέρονται στον παρόντα οδηγό χρήσης, ενδέχεται να διαφέρουν ανάλογα με το μηχάνημα ή το λειτουργικό σύστημα που χρησιμοποιείτε.
- Ελέγξτε ποιο ή ποια λειτουργικά συστήματα είναι συμβατά με το μηχάνημά σας (βλ. “Τεχνικά χαρακτηριστικά” στη σελίδα 101).
- Διαθέσιμο μόνο για χρήστες του λειτουργικού συστήματος Windows (βλ. “Λογισμικό” στη σελίδα 7).

Επισκόπηση Κατάσταση εκτυπωτή Dell

Εάν παρουσιαστεί κάποιο σφάλμα κατά τη λειτουργία, μπορείτε να το δείτε από το Κατάσταση εκτυπωτή Dell. Το πρόγραμμα Κατάσταση εκτυπωτή Dell εγκαθίσταται αυτόματα όταν εγκαθιστάτε το λογισμικό του μηχανήματος.

Μπορείτε, επίσης, να εκκινήσετε το πρόγραμμα Κατάσταση εκτυπωτή Dell μη αυτόματα. Μεταβείτε στο στοιχείο **Προτιμήσεις εκτύπωσης**, κάντε κλικ στην καρτέλα **Βασικό** > κουμπί **Κατάσταση εκτυπωτή**.

Εμφανίζονται τα παρακάτω εικονίδια στη γραμμή εργασιών των Windows:

Εικονίδιο	Σημασία	Περιγραφή
	Κανονική	Το μηχάνημα είναι έτοιμο και δεν αντιμετωπίζει προβλήματα ή προειδοποιήσεις.
	Προειδοποίηση	Το μηχάνημα είναι σε κατάσταση κατά την οποία μπορεί στο μέλλον να παρουσιαστεί σφάλμα. Για παράδειγμα, μπορεί να είναι σε κατάσταση χαμηλής στάθμης τόνερ, η οποία μπορεί να οδηγήσει σε κατάσταση άδειας κασέτας γραφίτη.
	Σφάλμα	Το μηχάνημα έχει τουλάχιστον ένα σφάλμα.

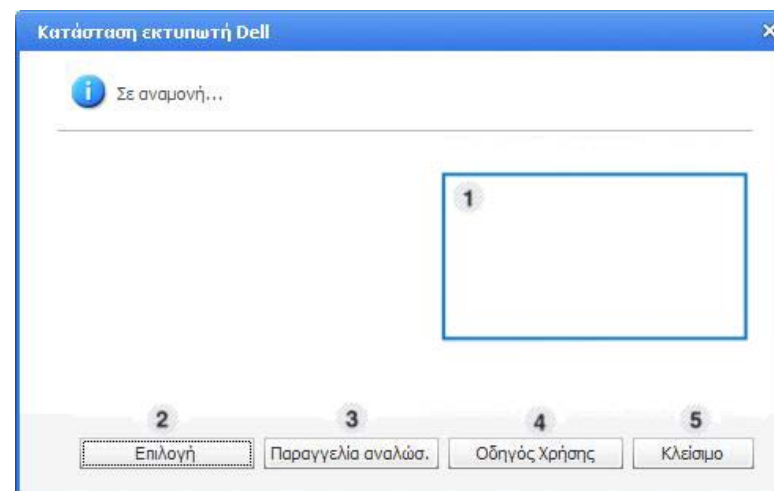

Χρήση του Κατάσταση εκτυπωτή Dell

1	Επίπεδο τόνερ	Μπορείτε να δείτε τη στάθμη του τόνερ που έχει απομείνει σε κάθε κασέτα τόνερ. Το μηχάνημα και ο αριθμός των κασετών τόνερ που εμφανίζονται στο παραπάνω παράθυρο ενδέχεται να διαφέρουν, ανάλογα με το μηχάνημα που χρησιμοποιείτε. Ορισμένα μηχανήματα δεν διαθέτουν αυτήν τη λειτουργία.
2	Option	Μπορείτε να ορίσετε ρυθμίσεις ειδοποιήσεων εργασιών εκτύπωσης.
3	Παραγγελία αναλώσ.	Μπορείτε να παραγγείλετε ανταλλακτικό κασέτας(-ών) τόνερ online.
4	Οδηγός χρήσης	Μπορείτε να προβάλετε Οδηγός χρήσης.
5	Κλείσιμο	Κλείστε το παράθυρο.

Χρήση του Linux Unified Driver Configurator

Το Unified Driver Configurator είναι ένα εργαλείο που χρησιμεύει, κυρίως, στη ρύθμιση των παραμέτρων των μηχανημάτων. Πρέπει να εγκαταστήσετε το Unified Linux Driver για να χρησιμοποιήσετε το Unified Driver Configurator (Βλέπε “Εγκατάσταση για Linux” στη σελίδα 121).

Μετά την εγκατάσταση του προγράμματος οδήγησης στο σύστημα Linux, θα δημιουργηθεί αυτόματα το εικονίδιο Unified Driver Configurator στην επιφάνεια εργασίας.

Χρήση του Linux Unified Driver Configurator

Άνοιγμα του Unified Driver Configurator

- 1 Κάντε διπλό κλικ στο **Unified Driver Configurator** στην επιφάνεια εργασίας.
Μπορείτε, επίσης, να κάνετε κλικ στο εικονίδιο Μενού **Startup** και να επιλέξετε **Dell Unified Driver > Unified Driver Configurator**.
- 2 Κάντε κλικ σε κάθε κουμπί στα αριστερά για να μεταβείτε στο αντίστοιχο παράθυρο ρύθμισης παραμέτρων.

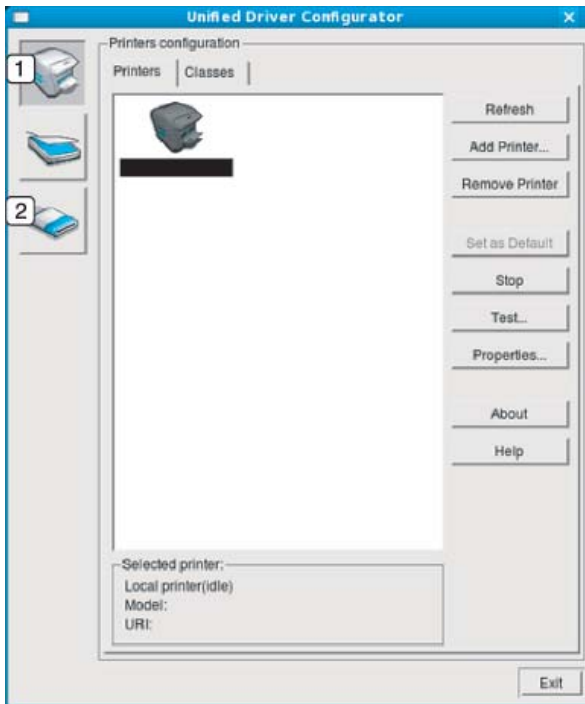

1 Printer Configuration

2 Port Configuration



Για να χρησιμοποιήσετε τη βοήθεια στην οθόνη, επιλέξτε **Help** ή το κουμπί  από το παράθυρο.

- 3 Αφού αλλάξετε τις ρυθμίσεις παραμέτρων, κάντε κλικ στο **Exit** για να κλείσετε το **Unified Driver Configurator**.

Printers configuration

Το παράθυρο **Printers configuration** έχει δύο καρτέλες: **Printers** και **Classes**.

Χρήση του Linux Unified Driver Configurator

Καρτέλα Printers

Δείτε τις τρέχουσες ρυθμίσεις του συστήματος για τον εκτυπωτή κάνοντας κλικ στο εικονίδιο του μηχανήματος που εμφανίζεται στην αριστερή πλευρά του παραθύρου **Unified Driver Configurator**.

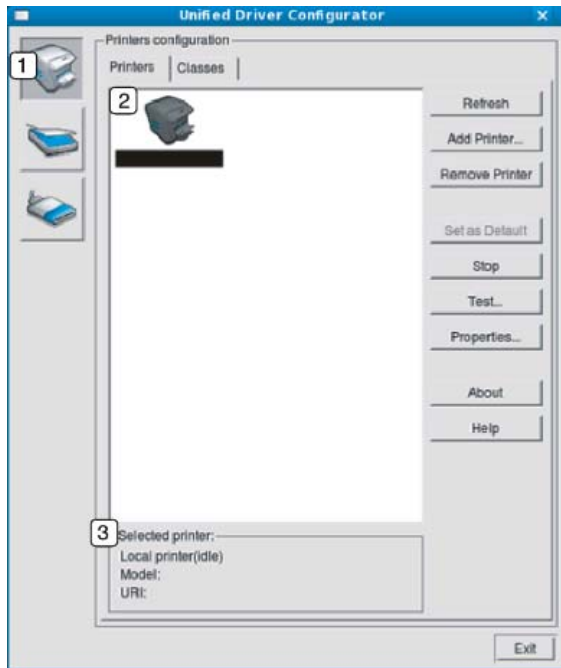

1	Μετάβαση στο Printers configuration .
2	Εμφανίζει όλα τα εγκατεστημένα μηχανήματα.
3	Εμφανίζει την κατάσταση, το όνομα του μοντέλου και το URI του μηχανήματος.

Τα κουμπιά ελέγχου του εκτυπωτή είναι τα εξής:

- **Refresh:** Ανανεώνει τη λίστα με τα διαθέσιμα μηχανήματα.
- **Add Printer:** Επιτρέπει την προσθήκη νέου μηχανήματος.
- **Remove Printer:** Καταργεί το επιλεγμένο μηχάνημα.
- **Set as Default:** Ορίζει το τρέχον επιλεγμένο μηχάνημα ως προεπιλεγμένο.
- **Stop/Start:** Διακόπτει/ξεκινά τη λειτουργία του μηχανήματος.
- **Test:** Επιτρέπει την εκτύπωση δοκιμαστικής σελίδας με σκοπό τον έλεγχο της σωστής λειτουργίας του μηχανήματος.
- **Properties:** Εμφανίζει και επιτρέπει την αλλαγή των ιδιοτήτων εκτυπωτή.

Χρήση του Linux Unified Driver Configurator

Καρτέλα Classes

Στην καρτέλα “Classes” εμφανίζεται μια λίστα με τις διαθέσιμες κατηγορίες μηχανημάτων.

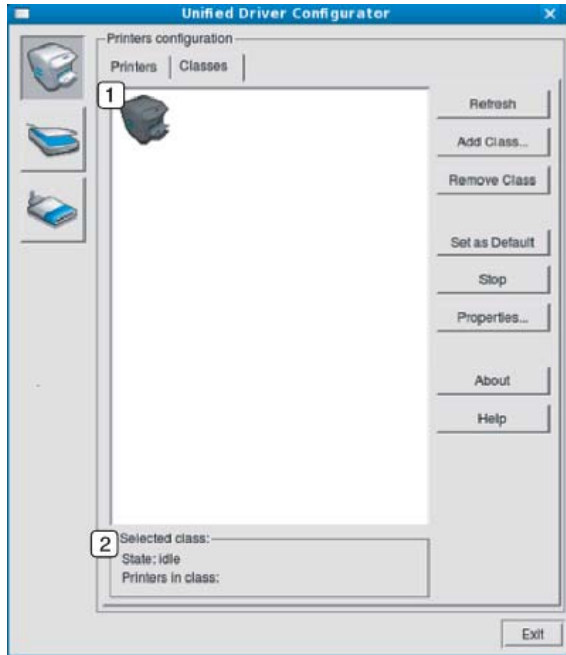

1 Εμφανίζει όλες τις κατηγορίες μηχανημάτων.

2 Εμφανίζει την κατάσταση της κατηγορίας και τον αριθμό των μηχανημάτων που περιλαμβάνονται σε αυτήν την κατηγορία.

- **Refresh:** Ανανεώνει τη λίστα των κατηγοριών.
- **Add Class:** Επιτρέπει την προσθήκη νέας κατηγορίας μηχανημάτων.

- **Remove Class:** Καταργεί την επιλεγμένη κατηγορία μηχανημάτων.

Ports configuration

Σε αυτό το παράθυρο, μπορείτε να δείτε τη λίστα με τις διαθέσιμες θύρες, να ελέγξετε την κατάσταση κάθε θύρας και να αποδεσμεύσετε κάποια κατειλημμένη θύρα όταν ο κάτοχος της συσκευής έχει τερματίσει για κάποιο λόγο την εργασία.

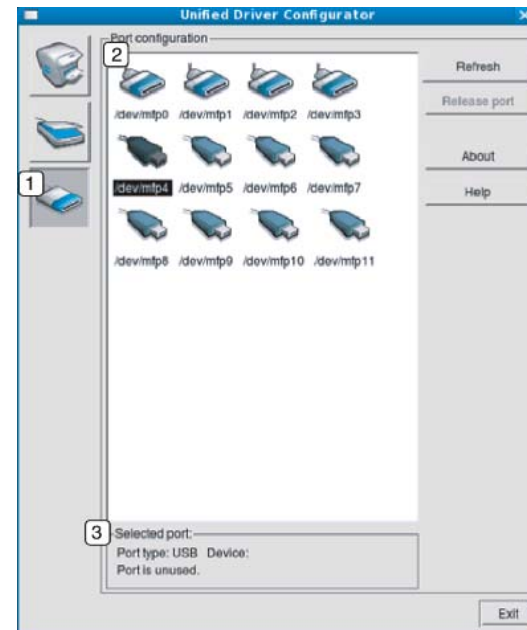

Χρήση του Linux Unified Driver Configurator

1	Μετάβαση στο Ports configuration .
2	Εμφανίζει όλες τις διαθέσιμες θύρες.
3	Εμφανίζει τον τύπο της θύρας, τη συσκευή που είναι συνδεδεμένη στη θύρα και την κατάσταση.

- **Refresh:** Ανανεώνει τη λίστα με τις διαθέσιμες θύρες.
- **Release port:** Αποδεσμεύει την επιλεγμένη θύρα.



6. Αντιμέτωπιση προβλημάτων

Το κεφάλαιο αυτό σας δίνει χρήσιμες πληροφορίες σχετικά με το τι πρέπει να κάνετε σε περίπτωση που αντιμετωπίσετε κάποιο πρόβλημα.

- Προβλήματα με την τροφοδότηση χαρτιού 219
- Προβλήματα τροφοδοσίας και σύνδεσης καλωδίων 220
- Προβλήματα εκτύπωσης 221
- Προβλήματα ποιότητας εκτύπωσης 226
- Προβλήματα αντιγραφής 234
- Προβλήματα σάρωσης 235
- Προβλήματα αποστολής φαξ 237
- Προβλήματα με το λειτουργικό σύστημα 239

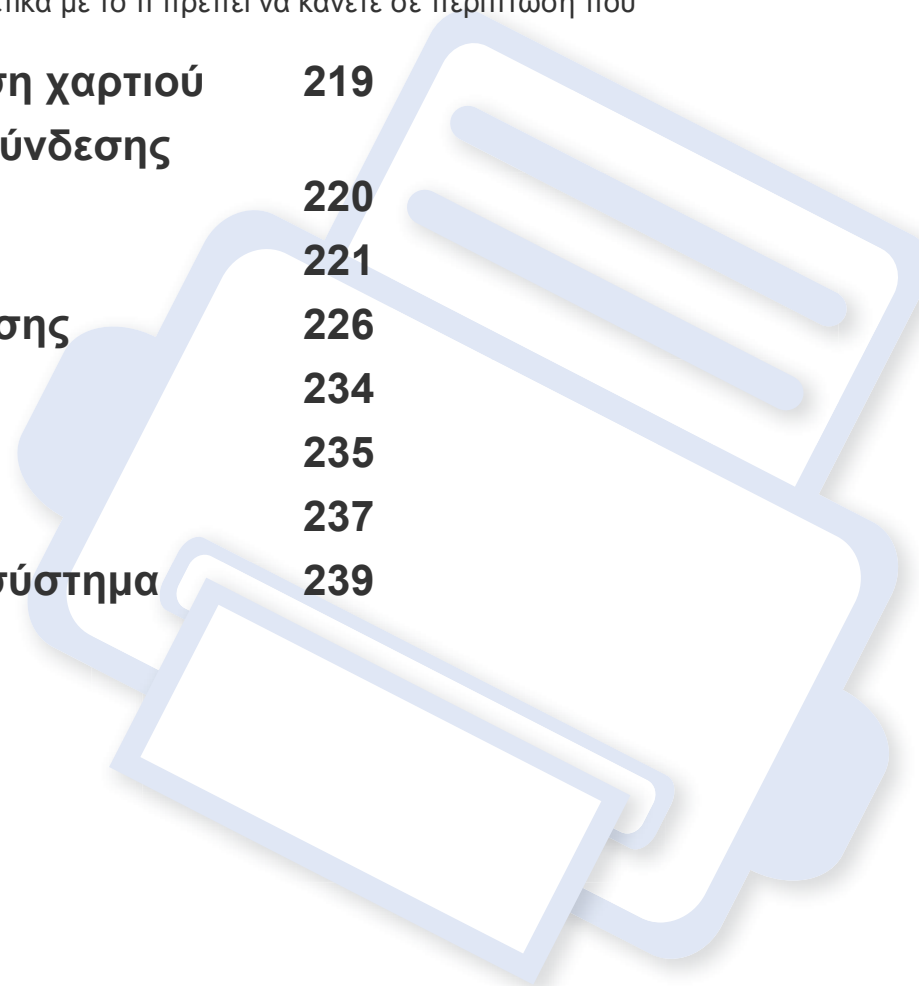

Προβλήματα με την τροφοδότηση χαρτιού

Κατάσταση	Προτεινόμενες λύσεις
Εμπλοκές χαρτιού κατά την εκτύπωση	Ξεμπλοκάρετε το χαρτί.
Τα φύλλα χαρτιού κολλάνε μεταξύ τους	<ul style="list-style-type: none">• Ελέγξτε τη μέγιστη χωρητικότητα χαρτιού του δίσκου.• Βεβαιωθείτε ότι χρησιμοποιείτε το σωστό τύπο χαρτιού.• Αφαιρέστε τα φύλλα χαρτιού από το δίσκο και ξεφυλλίστε τα.• Τα φύλλα χαρτιού ενδέχεται να κολλάνε μεταξύ τους σε συνθήκες υγρασίας.
Δεν τροφοδοτούνται πολλαπλά φύλλα	Ο δίσκος μπορεί να περιέχει διαφορετικούς τύπους χαρτιού. Τοποθετήστε χαρτί ενός μόνο τύπου, μεγέθους και βάρους.
Δεν τροφοδοτείται χαρτί στο μηχάνημα	<ul style="list-style-type: none">• Αφαιρέστε τυχόν εμπόδια από το εσωτερικό του μηχανήματος.• Το χαρτί δεν έχει τοποθετηθεί σωστά. Αφαιρέστε το χαρτί από το δίσκο και τοποθετήστε το εκ νέου σωστά.• Υπάρχει πάρα πολύ χαρτί στο δίσκο. Αφαιρέστε το επιπλέον χαρτί από το δίσκο.• Το χαρτί είναι υπερβολικά χοντρό. Χρησιμοποιείτε μόνο χαρτί που συμμορφώνεται με τις προδιαγραφές του μηχανήματος.
Το χαρτί μπλοκάρει συνέχεια	<ul style="list-style-type: none">• Υπάρχει πάρα πολύ χαρτί στο δίσκο. Αφαιρέστε το επιπλέον χαρτί από το δίσκο. Αν εκτυπώνετε σε ειδικά υλικά, χρησιμοποιήστε τη μη αυτόματη τροφοδοσία στο δίσκο.• Χρησιμοποιείται ακατάλληλος τύπος χαρτιού. Χρησιμοποιείτε μόνο χαρτί που συμμορφώνεται με τις προδιαγραφές του μηχανήματος.• Ενδέχεται να υπάρχουν υπολείμματα στο εσωτερικό του μηχανήματος. Ανοίξτε το μπροστινό κάλυμμα και αφαιρέστε τυχόν υπολείμματα.
Οι διαφάνειες κολλάνε μεταξύ τους στην έξοδο του χαρτιού	Χρησιμοποιείτε μόνο τις διαφάνειες που έχουν σχεδιαστεί ειδικά για εκτυπωτές λέιζερ. Αφαιρέστε κάθε διαφάνεια κατά την έξοδο της από το μηχάνημα.
Δεν γίνεται σωστή τροφοδοσία των φακέλων	Βεβαιωθείτε ότι οι οδηγοί του χαρτιού βρίσκονται και στις δύο πλευρές των φακέλων.

Προβλήματα τροφοδοσίας και σύνδεσης καλωδίων

Κατάσταση	Προτεινόμενες λύσεις
Το μηχάνημα δεν λαμβάνει ρεύμα ή το καλώδιο σύνδεσης ανάμεσα στον υπολογιστή και το μηχάνημα δεν είναι συνδεδεμένο σωστά	<ul style="list-style-type: none">• Συνδέστε πρώτα το μηχάνημα στην παροχή τροφοδοσίας. Εάν το μηχάνημα έχει ένα κουμπί  (Power) στον πίνακα ελέγχου, πατήστε το.• Αποσυνδέστε το καλώδιο του μηχανήματος και συνδέστε το ξανά.

Προβλήματα εκτύπωσης

Κατάσταση	Πιθανή αιτία	Προτεινόμενες λύσεις
Το μηχάνημα δεν εκτυπώνει.	Το μηχάνημα δεν έχει ρεύμα.	Συνδέστε πρώτα το μηχάνημα στην παροχή τροφοδοσίας. Εάν το μηχάνημα έχει ένα κουμπί  (Power) στον πίνακα ελέγχου, πατήστε το.
	Το μηχάνημα δεν έχει επιλεγεί ως το προεπιλεγμένο μηχάνημα.	Επιλέξτε το μηχάνημα ως προεπιλεγμένο στα Windows.
	Ελέγξτε το μηχάνημα για τα παρακάτω:	
	<ul style="list-style-type: none">• Το κάλυμμα δεν είναι κλειστό. Κλείστε το κάλυμμα.• Υπάρχει εμπλοκή χαρτιού. Διορθώστε την εμπλοκή (βλέπε “Επίλυση περιπτώσεων εμπλοκής χαρτιού” στη σελίδα 87).• Δεν έχει τοποθετηθεί χαρτί. Τοποθετήστε χαρτί (βλ. “Τοποθέτηση χαρτιού στο δίσκο” στη σελίδα 35).• Η κασέτα τόνερ δεν έχει τοποθετηθεί. Τοποθετήστε την κασέτα τόνερ (βλ. “Αντικατάσταση της κασέτας τόνερ” στη σελίδα 72).• Βεβαιωθείτε πως έχετε αφαιρέσει το προστατευτικό κάλυμμα και τα φύλλα από την κασέτα τόνερ (see “Αντικατάσταση της κασέτας τόνερ” στη σελίδα 72).	
	Εάν παρουσιαστεί κάποιο σφάλμα συστήματος, επικοινωνήστε με τον εκπρόσωπο του σέρβις.	
Το καλώδιο σύνδεσης ανάμεσα στον υπολογιστή και το μηχάνημα δεν είναι συνδεδεμένο σωστά.	Αποσυνδέστε το καλώδιο του μηχανήματος και συνδέστε το ξανά (see “Πίσω όψη” στη σελίδα 19).	
Το καλώδιο σύνδεσης ανάμεσα στον υπολογιστή και το μηχάνημα δεν είναι ελαττωματικό.	Εάν είναι δυνατόν, συνδέστε το καλώδιο σε κάποιον άλλο υπολογιστή που λειτουργεί σωστά και εκτυπώστε μια εργασία. Μπορείτε επίσης να δοκιμάσετε διαφορετικό καλώδιο μηχανήματος.	
Η ρύθμιση της θύρας είναι λανθασμένη.	Ελέγξτε τις ρυθμίσεις εκτυπωτή στα Windows για να βεβαιωθείτε ότι η εργασία εκτύπωσης έχει σταλεί στη σωστή θύρα. Εάν ο υπολογιστής διαθέτει παραπάνω από μία θύρες, βεβαιωθείτε ότι το μηχάνημα είναι συνδεδεμένο στη σωστή θύρα.	

Προβλήματα εκτύπωσης

Κατάσταση	Πιθανή αιτία	Προτεινόμενες λύσεις
Το μηχάνημα δεν εκτυπώνει.	Οι παράμετροι του μηχανήματος ενδέχεται να μην έχουν ρυθμιστεί σωστά.	Ελέγξτε τις Προτιμήσεις εκτύπωσης για να βεβαιωθείτε ότι όλες οι ρυθμίσεις εκτύπωσης είναι σωστές.
	Το πρόγραμμα οδήγησης εκτυπωτή ενδέχεται να μην έχει εγκατασταθεί σωστά.	Καταργήστε την εγκατάσταση του προγράμματος οδήγησης του μηχανήματος και εγκαταστήστε το ξανά.
	Το μηχάνημα δεν λειτουργεί σωστά.	Ελέγξτε το μήνυμα οθόνης στον πίνακα ελέγχου για να εξακριβώσετε αν το μηχάνημα εμφανίζει σφάλμα συστήματος. Επικοινωνήστε με έναν εκπρόσωπο του σέρβις.
	Το μέγεθος του εγγράφου είναι πολύ μεγάλο και ο χώρος στο σκληρό δίσκο δεν επαρκεί για πρόσβαση στην εργασία εκτύπωσης.	Αυξήστε το χώρο στο σκληρό δίσκο και εκτυπώστε ξανά το έγγραφο.
	Ο δίσκος εξόδου είναι γεμάτος.	Μόλις το χαρτί αφαιρεθεί από το δίσκο εξόδου, το μηχάνημα συνεχίζει αυτόματα τη διαδικασία εκτύπωσης.
Το μηχάνημα επιλέγει υλικά εκτύπωσης από λάθος προέλευση χαρτιού	Η επιλογή χαρτιού στις Προτιμήσεις εκτύπωσης ενδέχεται να είναι εσφαλμένη.	Σε πολλές εφαρμογές λογισμικού, η επιλογή προέλευσης χαρτιού περιλαμβάνεται στην καρτέλα Χαρτί , στις Προτιμήσεις εκτύπωσης (βλ. “Ανοιγμα προτιμήσεων εκτύπωσης” στη σελίδα 51). Επιλέξτε τη σωστή προέλευση χαρτιού. Δείτε την οθόνη βοήθειας του προγράμματος οδήγησης εκτυπωτή (βλ. “Χρήση της βοήθειας” στη σελίδα 52).
Η εργασία εκτύπωσης είναι εξαιρετικά αργή	Η εργασία ενδέχεται να είναι εξαιρετικά περίπλοκη.	Ελαττώστε την περιπλοκότητα της σελίδας ή δοκιμάστε να προσαρμόσετε τις ρυθμίσεις που σχετίζονται με την ποιότητα εκτύπωσης.

Προβλήματα εκτύπωσης

Κατάσταση	Πιθανή αιτία	Προτεινόμενες λύσεις
Η μισή σελίδα είναι κενή	Ενδέχεται να μην είναι σωστή η ρύθμιση προσανατολισμού της σελίδας.	Αλλάξτε τον προσανατολισμό της σελίδας στην εφαρμογή σας (βλ. “Άνοιγμα προτιμήσεων εκτύπωσης” στη σελίδα 51). Δείτε την οθόνη βοήθειας του προγράμματος οδήγησης εκτυπωτή (βλ. “Χρήση της βοήθειας” στη σελίδα 52).
	Το μέγεθος του χαρτιού και οι ρυθμίσεις μεγέθους χαρτιού δεν ταιριάζουν.	Βεβαιωθείτε ότι το μέγεθος του χαρτιού στις ρυθμίσεις του προγράμματος οδήγησης του εκτυπωτή ταιριάζει με το χαρτί στο δίσκο. Ή βεβαιωθείτε ότι το μέγεθος του χαρτιού στις ρυθμίσεις του προγράμματος οδήγησης του εκτυπωτή ταιριάζει με την επιλογή χαρτιού στις ρυθμίσεις της εφαρμογής λογισμικού που χρησιμοποιείτε (βλ. “Άνοιγμα προτιμήσεων εκτύπωσης” στη σελίδα 51).
Το μηχάνημα εκτυπώνει, αλλά το κείμενο είναι λάθος, παραμορφωμένο ή ατελές	Το καλώδιο του μηχανήματος είναι χαλαρό ή ελαττωματικό.	Αποσυνδέστε το καλώδιο του μηχανήματος και συνδέστε το ξανά. Δοκιμάστε μια εργασία εκτύπωσης που έχετε ήδη εκτυπώσει επιτυχώς. Εάν είναι δυνατόν, συνδέστε το καλώδιο και το μηχάνημα σε άλλο υπολογιστή που γνωρίζετε ότι λειτουργεί σωστά και δοκιμάστε να εκτυπώσετε μια εργασία. Τέλος, δοκιμάστε ένα νέο καλώδιο μηχανήματος.
	Έχει επιλεγεί εσφαλμένο πρόγραμμα οδήγησης εκτυπωτή.	Ελέγξτε το μενού επιλογής εκτυπωτή της εφαρμογής για να βεβαιωθείτε ότι έχει επιλεγεί το μηχάνημα.
	Η εφαρμογή λογισμικού δεν λειτουργεί κανονικά.	Δοκιμάστε να εκτυπώσετε μια εργασία από κάποια άλλη εφαρμογή.
	Το λειτουργικό σύστημα δεν λειτουργεί σωστά.	Πραγματοποιήστε έξοδο από τα Windows και εκκινήστε πάλι τον υπολογιστή. Απενεργοποιήστε και επανενεργοποιήστε το μηχάνημα.

Προβλήματα εκτύπωσης

Κατάσταση	Πιθανή αιτία	Προτεινόμενες λύσεις
Οι σελίδες εκτυπώνονται, αλλά είναι κενές	Η κασέτα τόνερ είναι ελαττωματική ή έχει τελειώσει το τόνερ.	Πραγματοποιήστε ανακατανομή του τόνερ, αν χρειάζεται. Εάν χρειάζεται, αντικαταστήστε την κασέτα τόνερ. <ul style="list-style-type: none">• Βλέπε “Ανακατανομή τόνερ” στη σελίδα 71.• Βλέπε “Αντικατάσταση της κασέτας τόνερ” στη σελίδα 72.
	Το αρχείο ενδέχεται να περιέχει κενές σελίδες.	Ελέγξτε το αρχείο για να βεβαιωθείτε ότι δεν περιέχει κενές σελίδες.
	Ορισμένα εξαρτήματα, όπως ο ελεγκτής ή η πλακέτα, μπορεί να είναι ελαττωματικά.	Επικοινωνήστε με έναν εκπρόσωπο του σέρβις.
Το μηχάνημα δεν εκτυπώνει σωστά τα αρχεία PDF. Λείπουν τμήματα των γραφικών, του κειμένου ή των εικόνων	Υπάρχει ασυμβατότητα μεταξύ του αρχείου PDF και των προϊόντων Acrobat.	Η εκτύπωση του αρχείου PDF με τη μορφή εικόνας μπορεί να επιτρέψει την εκτύπωση του αρχείου. Ενεργοποιήστε το Εκτύπωση ως εικόνα από τις επιλογές εκτύπωσης του Acrobat.  Η διάρκεια της εκτύπωσης είναι μεγαλύτερη όταν εκτυπώνετε το αρχείο PDF ως εικόνα.
Η ποιότητα εκτύπωσης των φωτογραφιών δεν είναι καλή. Οι εικόνες δεν είναι καθαρές	Η ανάλυση της φωτογραφίας είναι πολύ χαμηλή.	Μειώστε το μέγεθος της φωτογραφίας. Εάν αυξήσετε το μέγεθος της φωτογραφίας στην εφαρμογή λογισμικού, η ανάλυση θα μειωθεί.
Πριν από την εκτύπωση, το μηχάνημα βγάζει ατμούς κοντά στο δίσκο εξόδου	Η χρήση νωπού χαρτιού μπορεί να προκαλέσει ατμούς κατά την εκτύπωση.	Αυτό δεν αποτελεί πρόβλημα. Εξακολουθήστε την εκτύπωση.

Προβλήματα εκτύπωσης

Κατάσταση	Πιθανή αιτία	Προτεινόμενες λύσεις
Το μηχάνημα δεν εκτυπώνει χαρτί ειδικού μεγέθους, όπως χαρτί τιμολόγησης	Δεν συμφωνεί το μέγεθος χαρτιού με τη ρύθμιση για το μέγεθος χαρτιού.	Ρυθμίστε το σωστό μέγεθος χαρτιού στην επιλογή Προσαρμοσμένη στην καρτέλα Χαρτί στις Προτιμήσεις εκτύπωσης (βλ. “Άνοιγμα προτιμήσεων εκτύπωσης” στη σελίδα 51).
Το εκτυπωμένο χαρτί τιμολόγησης είναι κυρτωμένο.	Η ρύθμιση τύπου χαρτιού δεν ταιριάζει.	Αλλάξτε την επιλογή εκτυπωτή και προσπαθήστε ξανά. Μεταβείτε στις Προτιμήσεις εκτύπωσης , κάντε κλικ στην καρτέλα Χαρτί και ρυθμίστε τον τύπο σε Χοντρό χαρτί (βλ. “Άνοιγμα προτιμήσεων εκτύπωσης” στη σελίδα 51).

Προβλήματα ποιότητας εκτύπωσης

Εάν το εσωτερικό του μηχανήματος είναι βρώμικο ή το χαρτί δεν έχει τοποθετηθεί σωστά, ενδέχεται να υποβαθμιστεί η ποιότητα της εκτύπωσης. Συμβουλευτείτε τον ακόλουθο πίνακα για να επιλύσετε το πρόβλημα.

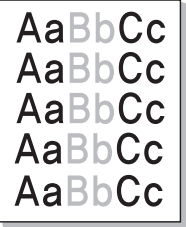
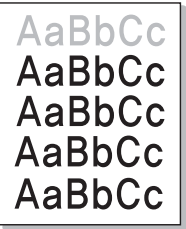
Κατάσταση	Προτεινόμενες λύσεις
Αχνή ή θολή εκτύπωση 	<ul style="list-style-type: none">• Σε περίπτωση που εμφανιστεί στη σελίδα μια λευκή γραμμή ή κάποια ξεθωριασμένη περιοχή, το τόνερ είναι σχεδόν άδειο. Τοποθετήστε μια καινούργια κασέτα τόνερ (βλ. “Αντικατάσταση της κασέτας τόνερ” στη σελίδα 72).• Το χαρτί ενδέχεται να μην πληροί τις προδιαγραφές χαρτιού, για παράδειγμα μπορεί να είναι πολύ νωπό ή σκληρό.• Εάν ολόκληρη η σελίδα είναι ανοιχτόχρωμη, τότε η ανάλυση της εκτύπωσης έχει ρυθμιστεί πολύ χαμηλά ή είναι ενεργοποιημένη η λειτουργία εξοικονόμησης τόνερ. Προσαρμόστε την ανάλυση εκτύπωσης και απενεργοποιήστε τη λειτουργία εξοικονόμησης τόνερ. Δείτε την οθόνη βοήθειας του προγράμματος οδήγησης εκτυπωτή.• Συνδυασμός από ατέλειες ξεθωριάσματος ή κηλίδων μπορεί να υποδηλώνει ότι η κασέτα τόνερ χρειάζεται καθαρίσμα. Καθαρίστε το εσωτερικό του μηχανήματος (βλ. “Καθαρισμός του μηχανήματος” στη σελίδα 76).• Η επιφάνεια του τμήματος LSU στο εσωτερικό του μηχανήματος ενδέχεται να είναι βρώμικη. Καθαρίστε το εσωτερικό του μηχανήματος (βλ. “Καθαρισμός του μηχανήματος” στη σελίδα 76). Σε περίπτωση που τα βήματα αυτά δεν διορθώσουν το πρόβλημα, επικοινωνήστε με τον εκπρόσωπο του σέρβις.
Το επάνω μισό του χαρτιού εκτυπώνεται πιο φωτεινά από το υπόλοιπο χαρτί 	<p>Ίσως το τόνερ να μην έχει καλή πρόσφυση σε αυτόν τον τύπο χαρτιού.</p> <ul style="list-style-type: none">• Αλλάξτε την επιλογή εκτυπωτή και προσπαθήστε ξανά. Μεταβείτε στις Προτιμήσεις εκτύπωσης, κάντε κλικ στην καρτέλα Χαρτί και ρυθμίστε τον τύπο σε Ανακυκλωμένο (βλ. “Άνοιγμα προτιμήσεων εκτύπωσης” στη σελίδα 51).

Προβλήματα ποιότητας εκτύπωσης

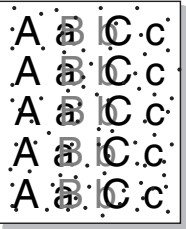
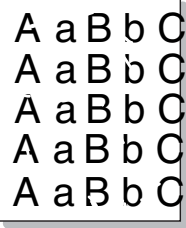
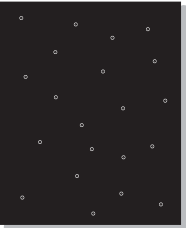
Κατάσταση	Προτεινόμενες λύσεις
Στίγματα τόνερ 	<ul style="list-style-type: none">• Το χαρτί ενδέχεται να μην πληροί τις προδιαγραφές, για παράδειγμα, το χαρτί μπορεί είναι πολύ νωπό ή σκληρό.• Ο κύλινδρος μεταφοράς ενδέχεται να είναι βρώμικος. Καθαρίστε το εσωτερικό του μηχανήματος (βλ. “Καθαρισμός του μηχανήματος” στη σελίδα 76).• Η διαδρομή χαρτιού ενδέχεται να χρειάζεται καθαρισμό. Επικοινωνήστε με έναν εκπρόσωπο του σέρβις (βλ. “Καθαρισμός του μηχανήματος” στη σελίδα 76).
Απώλειες δεδομένων 	<p>Εάν υπάρχουν θολές περιοχές, κατά κανόνα στρογγυλεμένες, διασκορπισμένες τυχαία στη σελίδα:</p> <ul style="list-style-type: none">• Ένα φύλλο χαρτιού μπορεί να ήταν ελαττωματικό. Δοκιμάστε να εκτυπώσετε ξανά την εργασία.• Η υγρασία στο χαρτί είναι ανομοιόμορφη ή υπάρχουν υγροί λεκέδες στην επιφάνεια του χαρτιού. Δοκιμάστε μια διαφορετική μάρκα χαρτιού.• Η παρτίδα χαρτιού είναι κακή. Οι διαδικασίες παραγωγής μπορεί να προκαλέσουν την απόρριψη του τόνερ σε ορισμένα σημεία. Δοκιμάστε διαφορετικό είδος ή μάρκα χαρτιού.• Αλλάξτε την επιλογή εκτυπωτή και προσπαθήστε ξανά. Μεταβείτε στις Προτιμήσεις εκτύπωσης, κάντε κλικ στην καρτέλα Χαρτί και ρυθμίστε τον τύπο σε Χοντρό χαρτί (βλ. “Άνοιγμα προτιμήσεων εκτύπωσης” στη σελίδα 51). <p>Σε περίπτωση που τα βήματα αυτά δεν διορθώσουν το πρόβλημα, επικοινωνήστε με τον εκπρόσωπο του σέρβις.</p>
Λευκά σημεία 	<p>Εάν στη σελίδα εμφανίζονται λευκά σημεία:</p> <ul style="list-style-type: none">• Το χαρτί είναι εξαιρετικά τραχύ και μεγάλο τμήμα σκόνης από το χαρτί πέφτει στα εσωτερικά εξαρτήματα του μηχανήματος, με αποτέλεσμα να ρυπαίνεται ο κύλινδρος μεταφοράς. Καθαρίστε το εσωτερικό του μηχανήματος (βλ. “Καθαρισμός του μηχανήματος” στη σελίδα 76).• Η διαδρομή χαρτιού ενδέχεται να χρειάζεται καθαρισμό. Καθαρίστε το εσωτερικό του μηχανήματος (βλ. “Καθαρισμός του μηχανήματος” στη σελίδα 76). <p>Σε περίπτωση που τα βήματα αυτά δεν διορθώσουν το πρόβλημα, επικοινωνήστε με τον εκπρόσωπο του σέρβις.</p>

Προβλήματα ποιότητας εκτύπωσης

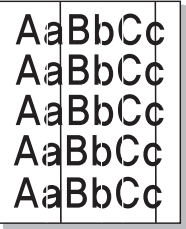
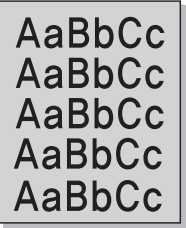
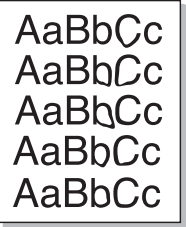
Κατάσταση	Προτεινόμενες λύσεις
Κάθετες γραμμές 	<p>Εάν στη σελίδα εμφανίζονται μαύρες κάθετες γραμμές:</p> <ul style="list-style-type: none">• Η επιφάνεια (τμήμα τυμπάνου) της κασέτας τόνερ στο εσωτερικό του μηχανήματος έχει πιθανόν χαραχθεί. Αφαιρέστε την κασέτα τόνερ και τοποθετήστε μια καινούργια (βλ. “Αντικατάσταση της κασέτας τόνερ” στη σελίδα 72). <p>Εάν στη σελίδα εμφανίζονται λευκές κάθετες γραμμές:</p> <ul style="list-style-type: none">• Η επιφάνεια του τμήματος LSU στο εσωτερικό του μηχανήματος ενδέχεται να είναι βρώμικη. Καθαρίστε το εσωτερικό του μηχανήματος (βλ. “Καθαρισμός του μηχανήματος” στη σελίδα 76). Σε περίπτωση που τα βήματα αυτά δεν διορθώσουν το πρόβλημα, επικοινωνήστε με τον εκπρόσωπο του σέρβις.
Μαύρο ή έγχρωμο φόντο 	<p>Εάν η ποσότητα σκίασης του φόντου δεν είναι αποδεκτή:</p> <ul style="list-style-type: none">• Χρησιμοποιήστε ελαφρύτερο χαρτί.• Ελέγξτε τις συνθήκες περιβάλλοντος: συνθήκες πολύ ξηρού περιβάλλοντος ή υψηλής υγρασίας (παραπάνω από 80% σχετική υγρασία) ενδέχεται να αυξήσουν τη σκίαση του φόντου.• Αφαιρέστε την κασέτα τόνερ και τοποθετήστε μια καινούργια (βλ. “Αντικατάσταση της κασέτας τόνερ” στη σελίδα 72).• Αναδιανείμετε καλά το τόνερ (βλ. “Ανακατανομή τόνερ” στη σελίδα 71).
Λεκέδες από τόνερ 	<ul style="list-style-type: none">• Καθαρίστε το εσωτερικό του μηχανήματος (βλ. “Καθαρισμός του μηχανήματος” στη σελίδα 76).• Ελέγξτε τον τύπο και την ποιότητα του χαρτιού.• Αφαιρέστε την κασέτα τόνερ και τοποθετήστε μια καινούργια (βλ. “Αντικατάσταση της κασέτας τόνερ” στη σελίδα 72).

Προβλήματα ποιότητας εκτύπωσης

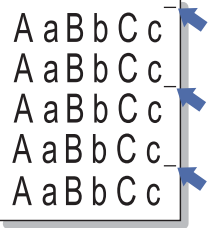
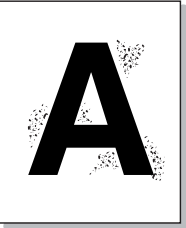
Κατάσταση	Προτεινόμενες λύσεις
<p>Κατακόρυφα επαναλαμβανόμενα σημάδια</p> 	<p>Εάν εμφανίζονται κατ' επανάληψη σημάδια στην εκτυπωμένη πλευρά της σελίδας σε σταθερά διαστήματα:</p> <ul style="list-style-type: none">• Η κασέτα τόνερ ενδέχεται να έχει καταστραφεί. Αν συνεχίζετε να έχετε το ίδιο πρόβλημα, αφαιρέστε την κασέτα τόνερ και εγκαταστήστε μια καινούργια (βλ. “Αντικατάσταση της κασέτας τόνερ” στη σελίδα 72).• Τμήματα του μηχανήματος ενδέχεται να έχουν τόνερ επάνω τους. Εάν οι ατέλειες εμφανίζονται στο πίσω μέρος της σελίδας, το πρόβλημα μάλλον θα διορθωθεί από μόνο του μετά από μερικές σελίδες.• Η μονάδα φούρνου ενδέχεται να έχει υποστεί ζημιά. Επικοινωνήστε με έναν εκπρόσωπο του σέρβις.
<p>Κηλίδες στο φόντο</p> 	<p>Οι μουντζούρες στο φόντο προκαλούνται από μικρά κομματάκια τόνερ που διασκορπίζονται τυχαία στην εκτυπωμένη σελίδα.</p> <ul style="list-style-type: none">• Ενδέχεται να είναι πολύ νωπό το χαρτί. Δοκιμάστε να εκτυπώσετε με μια διαφορετική παρτίδα χαρτιού. Μην ανοίγετε τις συσκευασίες χαρτιού προτού το χρειαστείτε για να μην απορροφήσει πολύ υγρασία.• Εάν οι μουντζούρες στο φόντο εμφανιστούν σε κάποιο φάκελο, αλλάξτε τη διάταξη εκτύπωσης για να αποφύγετε την εκτύπωση σε περιοχές όπου υπάρχουν επικαλυπτόμενες ενώσεις στην πίσω πλευρά. Η εκτύπωση στις ενώσεις μπορεί να προκαλέσει προβλήματα. Ή επιλέξτε Χοντρό χαρτί από το παράθυρο Προτιμήσεις εκτύπωσης (βλέπε “Ανοιγμα προτιμήσεων εκτύπωσης” στη σελίδα 51).• Αν οι μουντζούρες στο φόντο καλύπτουν ολόκληρη την επιφάνεια της εκτυπωμένης σελίδας, ρυθμίστε την ανάλυση εκτύπωσης από την εφαρμογή λογισμικού σας ή στις Προτιμήσεις εκτύπωσης (βλ. “Ανοιγμα προτιμήσεων εκτύπωσης” στη σελίδα 51). Βεβαιωθείτε πως έχει επιλεγεί ο σωστός τύπος χαρτιού. Για παράδειγμα: Εάν έχει επιλεγεί το Παχύτερο Χαρτί, αλλά στην πραγματικότητα χρησιμοποιείται Απλό Χαρτί, μπορεί να παρουσιαστεί υπερφόρτωση προκαλώντας αυτό το πρόβλημα ποιότητας στο αντίγραφο.• Εάν χρησιμοποιείτε νέα κασέτα τόνερ, αναδιανείμετε πρώτα το τόνερ (βλ. “Ανακατανομή τόνερ” στη σελίδα 71).

Προβλήματα ποιότητας εκτύπωσης

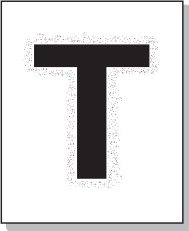
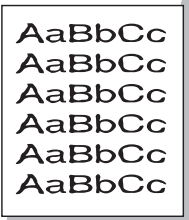
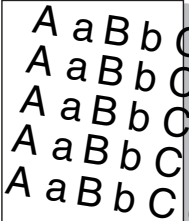
Κατάσταση	Προτεινόμενες λύσεις
<p>Σωματίδια τόνερ γύρω από έντονους χαρακτήρες ή εικόνες</p> 	<p>Ίσως το τόνερ να μην έχει καλή πρόσφυση σε αυτόν τον τύπο χαρτιού.</p> <ul style="list-style-type: none">• Αλλάξτε την επιλογή εκτυπωτή και προσπαθήστε ξανά. Μεταβείτε στις Προτιμήσεις εκτύπωσης, κάντε κλικ στην καρτέλα Χαρτί και ρυθμίστε τον τύπο σε Ανακυκλωμένο (βλ. “Άνοιγμα προτιμήσεων εκτύπωσης” στη σελίδα 51).• Βεβαιωθείτε πως έχει επιλεγεί ο σωστός τύπος χαρτιού. Για παράδειγμα: Εάν έχει επιλεγεί το Παχύτερο Χαρτί, αλλά στην πραγματικότητα χρησιμοποιείται Απλό Χαρτί, μπορεί να παρουσιαστεί υπερφόρτωση προκαλώντας αυτό το πρόβλημα ποιότητας στο αντίγραφο.
<p>Παραμορφωμένοι χαρακτήρες</p> 	<ul style="list-style-type: none">• Εάν οι χαρακτήρες είναι παραμορφωμένοι και δημιουργούν κοιλότητες, το υλικό εκτύπωσης ενδέχεται να είναι πολύ λείο. Δοκιμάστε διαφορετικό χαρτί.
<p>Λοξή σελίδα</p> 	<ul style="list-style-type: none">• Βεβαιωθείτε ότι έχετε τοποθετήσει σωστά το χαρτί.• Ελέγξτε τον τύπο και την ποιότητα του χαρτιού.• Βεβαιωθείτε ότι οι οδηγοί δεν είναι υπερβολικά σφιχτοί ή χαλαροί πάνω στη δεσμίδα χαρτιού.

Προβλήματα ποιότητας εκτύπωσης

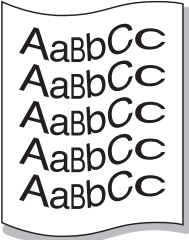
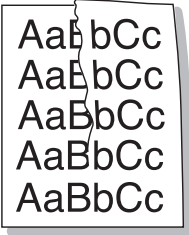
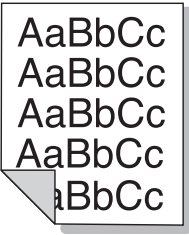
Κατάσταση	Προτεινόμενες λύσεις
<p data-bbox="49 268 450 304">Καμπυλωτό ή κυματοειδές</p> 	<ul data-bbox="510 268 2175 448" style="list-style-type: none">• Βεβαιωθείτε ότι έχετε τοποθετήσει σωστά το χαρτί.• Ελέγξτε τον τύπο και την ποιότητα του χαρτιού. Τόσο η υψηλή θερμοκρασία όσο και η υγρασία μπορεί να προκαλέσουν τσαλάκωμα του χαρτιού.• Γυρίστε τη δεσμίδα χαρτιού ανάποδα μέσα στο δίσκο. Επίσης δοκιμάστε να περιστρέψετε το χαρτί κατά 180° στο δίσκο.
<p data-bbox="49 624 427 660">Τσαλάκωμα ή πτυχώσεις</p> 	<ul data-bbox="510 624 2175 767" style="list-style-type: none">• Βεβαιωθείτε ότι έχετε τοποθετήσει σωστά το χαρτί.• Ελέγξτε τον τύπο και την ποιότητα του χαρτιού.• Γυρίστε τη δεσμίδα χαρτιού ανάποδα μέσα στο δίσκο. Επίσης δοκιμάστε να περιστρέψετε το χαρτί κατά 180° στο δίσκο.
<p data-bbox="49 975 461 1050">Η πίσω πλευρά των εκτυπώσεων είναι βρώμικη</p> 	<ul data-bbox="510 975 2130 1050" style="list-style-type: none">• Ελέγξτε για τυχόν διαρροή τόνερ. Καθαρίστε το εσωτερικό του μηχανήματος (βλ. “Καθαρισμός του μηχανήματος” στη σελίδα 76).

Προβλήματα ποιότητας εκτύπωσης

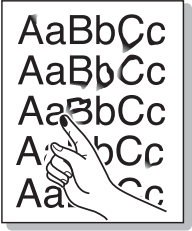
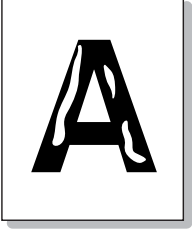
Κατάσταση	Προτεινόμενες λύσεις
Συμπαγείς έγχρωμες ή μαύρες σελίδες 	<ul style="list-style-type: none">• Η κασέτα τόνερ ενδέχεται να μην έχει τοποθετηθεί σωστά. Αφαιρέστε την κασέτα και επανατοποθετήστε την.• Η κασέτα τόνερ ενδέχεται να είναι ελαττωματική. Αφαιρέστε την κασέτα τόνερ και τοποθετήστε μια καινούργια (βλ. “Αντικατάσταση της κασέτας τόνερ” στη σελίδα 72).• Το μηχάνημα ενδέχεται να χρειάζεται επισκευή. Επικοινωνήστε με έναν εκπρόσωπο του σέρβις.
Διαφυγή τόνερ 	<ul style="list-style-type: none">• Καθαρίστε το εσωτερικό του μηχανήματος (βλ. “Καθαρισμός του μηχανήματος” στη σελίδα 76).• Ελέγξτε τον τύπο και την ποιότητα του χαρτιού.• Αφαιρέστε την κασέτα τόνερ και τοποθετήστε μια καινούργια (βλ. “Αντικατάσταση της κασέτας τόνερ” στη σελίδα 72). <p>Εάν το πρόβλημα παραμένει, το μηχάνημα χρειάζεται ενδεχομένως επισκευή. Επικοινωνήστε με έναν εκπρόσωπο του σέρβις.</p>
Κενά στους χαρακτήρες 	<p>Τα κενά χαρακτήρων είναι λευκές περιοχές εντός τμημάτων των χαρακτήρων, που θα έπρεπε να είναι μαύρες:</p> <ul style="list-style-type: none">• Εάν χρησιμοποιείτε διαφάνειες, δοκιμάστε άλλο τύπο διαφάνειας. Εξαιτίας της σύνθεσης των διαφανειών, ορισμένα κενά σε χαρακτήρες είναι φυσιολογικά.• Μπορεί να εκτυπώνετε σε λάθος επιφάνεια του χαρτιού. Αφαιρέστε το χαρτί και αναποδογυρίστε το.• Το χαρτί ενδέχεται να μην πληροί τις προδιαγραφές χαρτιού.

Προβλήματα ποιότητας εκτύπωσης

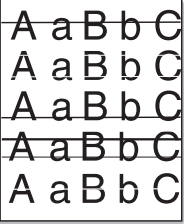
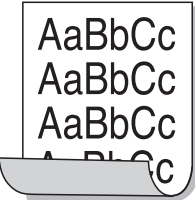
Κατάσταση	Προτεινόμενες λύσεις
Οριζόντιες γραμμές 	<p>Εάν εμφανίζονται οριζόντια ευθυγραμμισμένες μαύρες γραμμές ή κηλίδες:</p> <ul style="list-style-type: none">• Η κασέτα τόνερ ενδέχεται να έχει τοποθετηθεί εσφαλμένα. Αφαιρέστε την κασέτα και επανατοποθετήστε την.• Η κασέτα τόνερ ενδέχεται να είναι ελαττωματική. Αφαιρέστε την κασέτα τόνερ και τοποθετήστε μια καινούργια (βλ. “Αντικατάσταση της κασέτας τόνερ” στη σελίδα 72). <p>Αν το πρόβλημα παραμένει, το μηχάνημα χρειάζεται ενδεχομένως σέρβις. Επικοινωνήστε με έναν εκπρόσωπο του σέρβις.</p>
Καμπύλωση 	<p>Εάν το εκτυπωμένο χαρτί είναι ζαρωμένο ή αν δεν πραγματοποιείται τροφοδότηση χαρτιού στο μηχάνημα:</p> <ul style="list-style-type: none">• Γυρίστε τη δεσμίδα χαρτιού ανάποδα μέσα στο δίσκο. Επίσης δοκιμάστε να περιστρέψετε το χαρτί κατά 180° στο δίσκο.• Αλλάξτε την επιλογή χαρτιού του εκτυπωτή και προσπαθήστε ξανά. Μεταβείτε στις Προτιμήσεις εκτύπωσης, κάντε κλικ στην καρτέλα Χαρτί και ρυθμίστε τον τύπο σε Λεπτό χαρτί (βλ. “Ανοιγμα προτιμήσεων εκτύπωσης” στη σελίδα 51).
<ul style="list-style-type: none">• Εμφανίζεται επανειλημμένα ένα άγνωστο μήνυμα σε μερικά φύλλα• Διαφυγή τόνερ• Παρουσιάζεται αχνή εκτύπωση ή μουτζούρες	<p>Το μηχάνημα χρησιμοποιείται πιθανόν σε υψόμετρο 1.000 μέτρων ή μεγαλύτερο. Το μεγάλο υψόμετρο ενδέχεται να επηρεάσει αρνητικά την ποιότητα εκτύπωσης, π.χ. διαφυγή τόνερ ή αχνή απεικόνιση των εικόνων. Αλλάξτε τη ρύθμιση υψόμετρου για το μηχάνημα (βλ. “Ρύθμιση του υψόμετρου” στη σελίδα 162).</p>

Προβλήματα αντιγραφής

Κατάσταση	Προτεινόμενες λύσεις
Τα αντίγραφα είναι πολύ φωτεινά ή πολύ σκοτεινά.	Ρυθμίστε τη λειτουργία σκουρότητας στο αντίγραφο για να φωτίσετε ή να σκουρύνετε το φόντο των αντιγράφων (βλ. “Αλλαγή των ρυθμίσεων για κάθε αντίγραφο” στη σελίδα 55).
Αν οι ατέλειες παραμένουν και μετά τον καθαρισμό του μηχανήματος.	ρυθμίστε το Copy Feature > Adjust Background > Auto . (βλ. “Επισκόπηση μενού” στη σελίδα 27).
Λεκέδες, γραμμές, σημάδια ή κηλίδες εμφανίζονται στα αντίγραφα	<ul style="list-style-type: none">• Αν οι ατέλειες βρίσκονται στο πρωτότυπο, ρυθμίστε τη δυνατότητα σκουρότητας στο αντίγραφο για να κάνετε πιο φωτεινό το φόντο των αντιγράφων σας.• Αν δεν υπάρχουν ατέλειες στο πρωτότυπο, καθαρίστε τη μονάδα σάρωσης (βλ. “Καθαρισμός της μονάδας σάρωσης” στη σελίδα 79).
Η εικόνα του αντιγράφου είναι ασύμμετρη	<ul style="list-style-type: none">• Βεβαιωθείτε πως το πρωτότυπο είναι ευθυγραμμισμένο με τον οδηγό καταχώρησης.• Ο κύλινδρος μεταφοράς ενδέχεται να είναι βρώμικος. Καθαρίστε το εσωτερικό του μηχανήματος (βλ. “Καθαρισμός του μηχανήματος” στη σελίδα 76).
Εκτυπώνονται κενά αντίγραφα	Βεβαιωθείτε ότι το πρωτότυπο βρίσκεται με την όψη προς τα κάτω στη γυάλινη επιφάνεια σαρωτή ή με την όψη προς τα πάνω στον τροφοδότη εγγράφων. Σε περίπτωση που τα βήματα αυτά δεν διορθώσουν το πρόβλημα, επικοινωνήστε με τον εκπρόσωπο του σέρβις.
Η εικόνα σβήνει εύκολα από το αντίγραφο	<ul style="list-style-type: none">• Αντικαταστήστε το χαρτί στο δίσκο με χαρτί από καινούργιο πακέτο.• Σε περιοχές με υψηλή υγρασία, μην αφήνετε χαρτί στο μηχάνημα για μεγάλα χρονικά διαστήματα.
Συμβαίνουν συχνές εμπλοκές χαρτιού	<ul style="list-style-type: none">• Ξεφυλλίστε το χαρτί και αναποδογυρίστε το στο δίσκο. Αντικαταστήστε το χαρτί στο δίσκο με καινούριο. Ελέγξτε/προσαρμόστε τους οδηγούς χαρτιού αν χρειαστεί.• Βεβαιωθείτε ότι το χαρτί είναι του σωστού τύπου και βάρους (βλ. “Προδιαγραφές μέσων εκτύπωσης” στη σελίδα 103).• Ελέγξτε για χαρτί αντιγραφής ή κομμάτια χαρτιού αντιγραφής που μπορεί να έχουν μείνει μέσα στο μηχάνημα μετά την επίλυση του προβλήματος της εμπλοκής.
Η κασέτα τόνερ παράγει λιγότερα αντίγραφα από το αναμενόμενο πριν εξαντληθεί το τόνερ.	<ul style="list-style-type: none">• Τα πρωτότυπα ενδέχεται να περιέχουν εικόνες, σχήματα ή χοντρές γραμμές. Για παράδειγμα, τα πρωτότυπα μπορεί να είναι φόρμες, ενημερωτικά δελτία, βιβλία ή άλλα έγγραφα που χρησιμοποιούν περισσότερο τόνερ.• Το κάλυμμα του σαρωτή μπορεί να παραμείνει ανοιχτό κατά την παραγωγή αντιγράφων.• Απενεργοποιήστε το μηχάνημα και ενεργοποιήστε το εκ νέου.

Προβλήματα σάρωσης

Κατάσταση	Προτεινόμενες λύσεις
Ο σαρωτής δεν λειτουργεί	<ul style="list-style-type: none">• Βεβαιωθείτε ότι έχετε τοποθετήσει το πρωτότυπο που θέλετε να σαρωθεί με την όψη προς τα κάτω στη γυάλινη επιφάνεια σαρωτή ή με την όψη προς τα πάνω στον τροφοδότη εγγράφων (βλ. “Τοποθέτηση πρωτοτύπων” στη σελίδα 45).• Ενδεχομένως να μην υπάρχει επαρκής διαθέσιμη μνήμη για το έγγραφο που θέλετε να σαρώσετε. Δοκιμάστε τη λειτουργία Προσάρωσης για να διαπιστώσετε αν λειτουργεί. Δοκιμάστε να μειώσετε το συντελεστή ανάλυσης της σάρωσης.• Βεβαιωθείτε ότι το καλώδιο εκτυπωτή είναι συνδεδεμένο σωστά.• Βεβαιωθείτε ότι το καλώδιο εκτυπωτή δεν είναι ελαττωματικό. Αντικαταστήστε το καλώδιο εκτυπωτή με άλλο καλώδιο που γνωρίζετε ότι είναι καλό. Αν χρειάζεται, αντικαταστήστε το καλώδιο εκτυπωτή.• Ελέγξτε ότι οι ρυθμίσεις του σαρωτή είναι σωστές. Ελέγξτε τη ρύθμιση σάρωσης στο SmartThru Office ή την εφαρμογή που θέλετε να χρησιμοποιήσετε, για να βεβαιωθείτε ότι η εργασία σάρωσης έχει σταλεί στη σωστή θύρα (για παράδειγμα, USB001).
Η μονάδα σαρώνει πολύ αργά	<ul style="list-style-type: none">• Ελέγξτε αν το μηχάνημα εκτυπώνει τα δεδομένα που έχει λάβει. Αν ναι, σαρώστε το έγγραφο μετά την εκτύπωση των δεδομένων.• Τα γραφικά σαρώνονται πιο αργά από ό,τι το κείμενο.• Η ταχύτητα επικοινωνίας μειώνεται κατά τη λειτουργία σάρωσης εξαιτίας του μεγάλου όγκου μνήμης που απαιτείται για την ανάλυση και αναπαραγωγή της εικόνας που σαρώθηκε. Ρυθμίστε τον υπολογιστή στην κατάσταση εκτυπωτή ECP μέσω της ρύθμισης BIOS. Έτσι θα μπορέσετε να αυξήσετε την ταχύτητα. Για λεπτομέρειες σχετικά με τη ρύθμιση του BIOS, ανατρέξτε στον οδηγό χρήσης του υπολογιστή σας.

Προβλήματα σάρωσης

Κατάσταση	Προτεινόμενες λύσεις
<p>Στην οθόνη του υπολογιστή εμφανίζεται το μήνυμα:</p> <ul style="list-style-type: none">• Δεν είναι δυνατή η ρύθμιση της συσκευής στη λειτουργία H/W που επιθυμείτε.• Η θύρα χρησιμοποιείται από άλλο πρόγραμμα.• Η θύρα είναι απενεργοποιημένη.• Ο σαρωτής είναι κατειλημμένος καθώς λαμβάνει ή εκτυπώνει δεδομένα. Όταν ολοκληρωθεί η τρέχουσα εργασία, δοκιμάστε ξανά.• Ο δείκτης χειρισμού δεν είναι έγκυρος.• Αποτυχία σάρωσης.	<ul style="list-style-type: none">• Ενδεχομένως βρίσκεται σε εξέλιξη εργασία εκτύπωσης ή αντιγραφής. Προσπαθήστε ξανά να εκτελέσετε την εργασία, όταν αυτή η εργασία ολοκληρωθεί.• Η επιλεγμένη θύρα χρησιμοποιείται εκείνη τη στιγμή. Επανεκκινήστε τον υπολογιστή και δοκιμάστε ξανά.• Το καλώδιο εκτυπωτή ενδέχεται να μην είναι σωστά συνδεδεμένο ή δεν υπάρχει τροφοδοσία ρεύματος.• Το πρόγραμμα οδήγησης του σαρωτή δεν έχει εγκατασταθεί ή το λειτουργικό περιβάλλον δεν έχει εγκατασταθεί σωστά.• Βεβαιωθείτε ότι το μηχάνημα είναι σωστά συνδεδεμένο και ότι υπάρχει τάση τροφοδοσίας ρεύματος. Στη συνέχεια, επανεκκινήστε τον υπολογιστή.• Το καλώδιο USB ενδέχεται να μην είναι σωστά τοποθετημένο ή δεν υπάρχει τάση τροφοδοσίας ρεύματος.

Προβλήματα αποστολής φαξ

Κατάσταση	Προτεινόμενες λύσεις
Το μηχάνημα δεν λειτουργεί, δεν υπάρχει ένδειξη στην οθόνη ή τα κουμπιά δεν λειτουργούν	<ul style="list-style-type: none">• Αποσυνδέστε το καλώδιο ρεύματος και συνδέστε το πάλι.• Βεβαιωθείτε ότι η πρίζα έχει ρεύμα.• Βεβαιωθείτε ότι η τροφοδοσία είναι ενεργοποιημένη.
Δεν υπάρχει ήχος κλήσης	<ul style="list-style-type: none">• Ελέγξτε ότι η τηλεφωνική γραμμή είναι σωστά συνδεδεμένη (βλ. “Πίσω όψη” στη σελίδα 19).• Ελέγξτε ότι η πρίζα του τηλεφώνου στον τοίχο λειτουργεί, συνδέοντάς την με άλλο τηλέφωνο.
Οι αριθμοί που είναι αποθηκευμένοι στη μνήμη δεν καλούν σωστά	Βεβαιωθείτε ότι οι αριθμοί είναι σωστά αποθηκευμένοι στη μνήμη. Για να το ελέγξετε, εκτυπώστε μια λίστα του βιβλίου διευθύνσεων.
Το πρωτότυπο δεν τροφοδοτείται στο μηχάνημα	<ul style="list-style-type: none">• Βεβαιωθείτε ότι το χαρτί δεν είναι τσαλακωμένο και ότι το τοποθετείτε σωστά. Βεβαιωθείτε ότι το πρωτότυπο έχει το σωστό μέγεθος, ούτε πολύ παχύ, ούτε πολύ λεπτό.• Βεβαιωθείτε ότι ο τροφοδότης εγγράφων έχει κλείσει καλά.• Το λαστιχένιο υπόθεμα του τροφοδότη εγγράφων ίσως χρειάζεται αντικατάσταση. Επικοινωνήστε με έναν εκπρόσωπο του σέρβις.
Δεν γίνεται αυτόματη λήψη των φαξ	<ul style="list-style-type: none">• Η λειτουργία λήψης θα πρέπει να ρυθμιστεί στο Φαξ (βλ. “Αλλαγή λειτουργιών λήψης” στη σελίδα 196).• Βεβαιωθείτε ότι ο δίσκος έχει χαρτί (βλ. “Προδιαγραφές μέσων εκτύπωσης” στη σελίδα 103).• Ελέγξτε για να διαπιστώσετε, αν στην οθόνη εμφανίζεται κάποιο μήνυμα σφάλματος. Αν εμφανίζεται, διορθώστε το πρόβλημα.
Το μηχάνημα δεν πραγματοποιεί αποστολή	<ul style="list-style-type: none">• Βεβαιωθείτε ότι το πρωτότυπο είναι τοποθετημένο στον τροφοδότη εγγράφων ή στη γυάλινη επιφάνεια σαρωτή.• Ελέγξτε το μηχάνημα φαξ στο οποίο θέλετε να στείλετε το έγγραφο, για να βεβαιωθείτε ότι μπορεί να παραλάβει το φαξ.

Προβλήματα αποστολής φαξ

Κατάσταση	Προτεινόμενες λύσεις
Το εισερχόμενο φαξ έχει κενά ή είναι κακής ποιότητας	<ul style="list-style-type: none">• Η συσκευή που σας στέλνει το φαξ μπορεί να είναι ελαττωματική.• Θόρυβος στην τηλεφωνική γραμμή μπορεί να προκαλέσει σφάλματα.• Ελέγξτε το μηχάνημα δημιουργώντας ένα αντίγραφο.• Μια κασέτα τόνερ έχει σχεδόν συμπληρώσει την εκτιμώμενη διάρκεια ζωής της. Τοποθετήστε την κασέτα τόνερ (βλ. “Αντικατάσταση της κασέτας τόνερ” στη σελίδα 72).
Ορισμένες λέξεις στο εισερχόμενο φαξ είναι παραμορφωμένες	Η συσκευή που έστειλε το φαξ παρουσίασε προσωρινή εμπλοκή εγγράφου.
Τα πρωτότυπα που στείλατε περιέχουν γραμμές	Ελέγξτε τη μονάδα σάρωσης για σημάδια και καθαρίστε την (βλ. “Καθαρισμός της μονάδας σάρωσης” στη σελίδα 79).
Το μηχάνημα καλεί έναν αριθμό, αλλά η σύνδεση με άλλα μηχανήματα φαξ αποτυγχάνει	Η άλλη συσκευή φαξ μπορεί να είναι απενεργοποιημένη, να μην έχει χαρτί ή να μην μπορεί να απαντήσει σε εισερχόμενες κλήσεις. Επικοινωνήστε με το χειριστή του άλλου μηχανήματος και ζητήστε του να διορθώσει το πρόβλημα.
Τα φαξ δεν αποθηκεύονται στη μνήμη	Ενδέχεται να μην υπάρχει επαρκής χώρος στη μνήμη για αποθήκευση του φαξ. Αν στην οθόνη εμφανιστεί το μήνυμα κατάστασης μνήμης, διαγράψτε από τη μνήμη όποια φαξ δεν χρειάζεστε πλέον και μετά προσπαθήστε να αποθηκεύσετε ξανά το φαξ. Καλέστε για σέρβις.
Κενές περιοχές εμφανίζονται στο κάτω μέρος κάθε σελίδας ή σε άλλες σελίδες, με μια μικρή λωρίδα κειμένου στην κορυφή.	Ενδέχεται να έχετε επιλέξει λάθος ρυθμίσεις χαρτιού στις επιλογές ρυθμίσεων χρήστη. Ελέγξτε ξανά το μέγεθος και τον τύπο χαρτιού.

Προβλήματα με το λειτουργικό σύστημα

Συνήθη προβλήματα σε περιβάλλον Windows

Κατάσταση	Προτεινόμενες λύσεις
Κατά την εγκατάσταση εμφανίζεται το μήνυμα “Το αρχείο χρησιμοποιείται”.	Πραγματοποιήστε έξοδο από όλες τις εφαρμογές λογισμικού. Καταργήστε κάθε λογισμικό από την ομάδα εκκίνησης και μετά επανεκκινήστε τα Windows. Επανεγκαταστήστε το πρόγραμμα οδήγησης του εκτυπωτή.
Εμφανίζονται τα μηνύματα “Γενικό σφάλμα προστασίας”, “Εξαίρεση ΟΕ”, “Spool32” ή “Μη έγκυρη λειτουργία”.	Κλείστε όλες τις εφαρμογές, επανεκκινήστε τα Windows και προσπαθήστε να εκτυπώσετε εκ νέου.
Εμφανίζονται τα μηνύματα σφαλμάτων “Αποτυχία εκτύπωσης”, “Παρουσιάστηκε σφάλμα χρονικού ορίου του εκτυπωτή”.	Αυτά τα μηνύματα μπορεί να εμφανιστούν κατά τη διάρκεια της εκτύπωσης. Περιμένετε απλά μέχρι το μηχάνημα να ολοκληρώσει την εκτύπωση. Εάν το μήνυμα εμφανίζεται στην κατάσταση ετοιμότητας ή μετά την ολοκλήρωση της εκτύπωσης, ελέγξτε τη σύνδεση και/ή αν παρουσιάστηκε κάποιο σφάλμα.



Ανατρέξτε στον οδηγό χρήσης των Microsoft Windows που παρέχεται μαζί με τον υπολογιστή σας για περαιτέρω πληροφορίες σχετικά με τα μηνύματα σφάλματος των Windows.

Προβλήματα με το λειτουργικό σύστημα

Συνήθη προβλήματα σε περιβάλλον Macintosh

Κατάσταση	Προτεινόμενες λύσεις
Το μηχάνημα δεν εκτυπώνει σωστά τα αρχεία PDF. Λείπουν τμήματα των γραφικών, του κειμένου ή των εικόνων	<p>Η εκτύπωση του αρχείου PDF με τη μορφή εικόνας μπορεί να επιτρέψει την εκτύπωση του αρχείου. Ενεργοποιήστε το Εκτύπωση ως εικόνα από τις επιλογές εκτύπωσης του Acrobat.</p> <p> Η διάρκεια της εκτύπωσης είναι μεγαλύτερη όταν εκτυπώνετε το αρχείο PDF ως εικόνα.</p>
Ορισμένα γράμματα δεν εμφανίζονται κανονικά κατά την εκτύπωση του εξώφυλλου.	<p>Το λειτουργικό σύστημα Mac OS δεν μπορεί να δημιουργήσει τη γραμματοσειρά κατά τη διάρκεια της εκτύπωσης του εξώφυλλου. Το αγγλικό αλφάβητο και οι αριθμοί εμφανίζονται κανονικά στο εξώφυλλο.</p>
Όταν εκτυπώνετε ένα έγγραφο σε Macintosh με Acrobat Reader 6.0 ή νεότερη έκδοση, τα χρώματα εκτυπώνονται εσφαλμένα.	<p>Βεβαιωθείτε ότι η ρύθμιση ανάλυσης στο πρόγραμμα οδήγησης του μηχανήματός σας ταιριάζει με εκείνη στο Acrobat Reader.</p>



Ανατρέξτε στον οδηγό χρήσης Mac OS που διατίθεται μαζί με τον υπολογιστή σας για περαιτέρω πληροφορίες σχετικά με τα μηνύματα σφάλματος Mac OS.

Προβλήματα με το λειτουργικό σύστημα

Συνήθη προβλήματα σε περιβάλλον Linux

Κατάσταση	Προτεινόμενες λύσεις
Το μηχάνημα δεν εκτυπώνει.	<ul style="list-style-type: none">• Ελέγξτε αν το πρόγραμμα οδήγησης του εκτυπωτή έχει εγκατασταθεί στο σύστημα. Ανοίξτε το Unified Driver Configurator και από την καρτέλα Printers στο παράθυρο διαλόγου Printers configuration αναζητήστε τη λίστα με τα διαθέσιμα μηχανήματα. Βεβαιωθείτε ότι το μηχάνημά σας εμφανίζεται στη λίστα. Εάν όχι, ανοίξτε τον οδηγό Add new printer wizard για να ρυθμίσετε τη συσκευή σας.• Ελέγξτε αν το μηχάνημα βρίσκεται σε κατάσταση λειτουργίας. Ανοίξτε το παράθυρο Printers configuration και επιλέξτε το μηχάνημά σας από τη λίστα με τους εκτυπωτές. Διαβάστε την περιγραφή στο πλαίσιο Selected printer. Αν η κατάστασή του περιέχει το Stopped, πατήστε το κουμπί Start. Θα πρέπει να αποκατασταθεί η κανονική λειτουργία του μηχανήματος. Η κατάσταση “stopped” μπορεί να προκύψει αν παρουσιαστούν κάποια προβλήματα κατά την εκτύπωση.• Ελέγξτε αν η εφαρμογή σας υποστηρίζει ειδικές επιλογές εκτύπωσης όπως “-oraw”. Αν η επιλογή “-oraw” έχει καθοριστεί στην παράμετρο γραμμής εντολών, τότε απενεργοποιήστε την για να εκτελεστεί σωστά η εκτύπωση. Στο Gimp front-end (περιβάλλον Gimp), επιλέξτε “print” (εκτύπωση) -> “Setup printer” (Ρύθμιση εκτυπωτή) και επεξεργαστείτε την παράμετρο γραμμής εντολών στο στοιχείο εντολών.
Ορισμένες έγχρωμες εικόνες τυπώνονται κατάμαυρες.	Αυτό είναι ένα γνωστό σφάλμα στο Ghostscript (μέχρι την έκδοση GNU Ghostscript 7.05) όταν οι βασικές τιμές χρωμάτων του εγγράφου είναι καταχωρημένες τιμές χρωμάτων και μετατρέπονται μέσω των τιμών χρωμάτων CIE. Επειδή το PostScript χρησιμοποιεί τιμές χρωμάτων CIE για το Σύστημα Ταύτισης Χρωμάτων, πρέπει να αναβαθμίσετε το Ghostscript στο σύστημά σας μέχρι τουλάχιστον την έκδοση 7.06 GNU Ghostscript ή πιο πρόσφατη. Πρόσφατες εκδόσεις Ghostscript μπορείτε να βρείτε στην ιστοσελίδα www.ghostscript.com .
Ορισμένες έγχρωμες εικόνες τυπώνονται με μη αναμενόμενο χρώμα.	Πρόκειται για γνωστό σφάλμα στο Ghostscript (μέχρι την έκδοση GNU Ghostscript 7.xx) όταν οι βασικές τιμές χρωμάτων του εγγράφου είναι καταχωρημένες τιμές χρωμάτων και μετατρέπονται μέσω των τιμών χρωμάτων CIE. Επειδή το PostScript χρησιμοποιεί τιμές χρωμάτων CIE για το Σύστημα Ταύτισης Χρωμάτων, πρέπει να αναβαθμίσετε το Ghostscript στο σύστημά σας μέχρι τουλάχιστον την έκδοση GNU Ghostscript 8.xx ή νεότερη. Πρόσφατες εκδόσεις Ghostscript μπορείτε να βρείτε στην ιστοσελίδα www.ghostscript.com .

Προβλήματα με το λειτουργικό σύστημα

Κατάσταση	Προτεινόμενες λύσεις
Το μηχάνημα δεν εκτυπώνει ολόκληρες σελίδες και το αποτέλεσμα είναι μια μισοεκτυπωμένη σελίδα	Πρόκειται για γνωστό πρόβλημα που συμβαίνει όταν ένα έγχρωμο μηχάνημα χρησιμοποιείται με έκδοση 8.51 ή νεότερη του Ghostscript, 64-bit Linux OS, και έχει αναφερθεί στο bugs.ghostscript.com ως σφάλμα κώδικα Ghostscript Bug 688252. Το πρόβλημα επιλύεται με το AFPL Ghostscript v. 8.52 ή νεότερη έκδοση. Η λήψη της νεότερης έκδοσης του AFPL Ghostscript από την τοποθεσία http://sourceforge.net/projects/ghostscript/ και η εγκατάστασή της θα επιλύσει αυτό το πρόβλημα.
Δεν μπορώ να πραγματοποιήσω σάρωση μέσω της εφαρμογής Gimp Front-end	Ελέγξτε εάν είναι ενεργοποιημένη η επιλογή Xsane:Device dialog. στο μενού Acquire του Gimp Front-end. Αν όχι, πρέπει να εγκαταστήσετε το πρόσθετο πρόγραμμα Xsane για περιβάλλον Gimp στον υπολογιστή. Μπορείτε να βρείτε το πακέτο του πρόσθετου προγράμματος Xsane για περιβάλλον Gimp στο CD του Linux ή στην αρχική σελίδα του Gimp. Για αναλυτικότερες πληροφορίες ανατρέξτε στα αρχεία βοήθειας που υπάρχουν στο CD του Linux ή στην εφαρμογή Gimp Front-end. Αν θέλετε να χρησιμοποιήσετε κάποια άλλη εφαρμογή σάρωσης, ανατρέξτε στη βοήθεια της εφαρμογής.
Κατά την εκτύπωση ενός εγγράφου παρουσιάστηκε το σφάλμα "Cannot open port device file"	Μην αλλάζετε τις παραμέτρους εργασιών εκτύπωσης (π.χ. μέσω LPR GUI) ενώ βρίσκεται σε εξέλιξη μια εργασία εκτύπωσης. Γνωστές εκδόσεις του διακομιστή CUPS διακόπτουν την εκτύπωση κάθε φορά που αλλάζουν οι επιλογές εκτύπωσης. Στη συνέχεια, προσπαθήστε να επανεκτελέσετε την εργασία από την αρχή. Επειδή το Unified Linux Driver κλειδώνει τη θύρα κατά τη διάρκεια της εκτύπωσης, ο απότομος τερματισμός του προγράμματος οδηγεί τη θύρα κλειδωμένη και την καθιστά μη διαθέσιμη για επόμενες εργασίες εκτύπωσης. Σε αυτήν την περίπτωση, επιχειρήστε να αποδεσμεύσετε τη θύρα επιλέγοντας Release port στο παράθυρο Port configuration .

Προβλήματα με το λειτουργικό σύστημα

Κατάσταση	Προτεινόμενες λύσεις
Το μηχάνημα δεν εμφανίζεται στη λίστα με τους σαρωτές	<ul style="list-style-type: none">• Βεβαιωθείτε ότι το μηχάνημα είναι συνδεδεμένο με υπολογιστή, σωστά συνδεδεμένο μέσω της θύρας USB και ενεργοποιημένο.• Βεβαιωθείτε ότι το πρόγραμμα οδήγησης σαρωτή για το μηχάνημά σας είναι εγκατεστημένο στο σύστημά σας. Εκκινήστε το Unified Linux Driver Configurator, μεταβείτε στο παράθυρο Scanners configuration και πατήστε Drivers. Βεβαιωθείτε ότι το όνομα του προγράμματος οδήγησης που εμφανίζεται στο παράθυρο είναι ίδιο με το όνομα του μηχανήματος.• Βεβαιωθείτε ότι η θύρα δεν είναι κατειλημμένη. Δεδομένου ότι τα λειτουργικά στοιχεία του μηχανήματος (εκτυπωτής και σαρωτής) χρησιμοποιούν από κοινού την ίδια διασύνδεση εισόδου/εξόδου (θύρα), είναι δυνατή η ταυτόχρονη πρόσβαση διαφορετικών εφαρμογών χρήστη στην ίδια θύρα. Προς αποφυγή πιθανών διενέξεων, μόνο ένα από τα λειτουργικά στοιχεία επιτρέπεται να έχει τον έλεγχο της συσκευής. Ο άλλος χρήστης θα λάβει το μήνυμα «device busy». Αυτό συμβαίνει συνήθως κατά την εκκίνηση μιας διαδικασίας σάρωσης. Εμφανίζεται το αντίστοιχο παράθυρο μηνύματος. Για να εντοπίσετε την πηγή του προβλήματος, ανοίξτε το παράθυρο ρύθμισης παραμέτρων θυρών Ports και να επιλέξετε τη θύρα που έχει αντιστοιχιστεί στο σαρωτή σας. Το σύμβολο /dev/mfpr0 της θύρας αντιστοιχεί στον προορισμό LP:0 που εμφανίζεται στις επιλογές του σαρωτή, το /dev/mfpr1 αναφέρεται στον προορισμό LP:1 και ούτω καθεξής. Οι θύρες USB ξεκινούν από /dev/mfpr4, συνεπώς ο σαρωτής στη θύρα USB:0 σχετίζεται με το /dev/mfpr4 αντίστοιχα και ούτω καθεξής. Στο πλαίσιο Selected port μπορείτε να δείτε αν η θύρα είναι κατειλημμένη από κάποια άλλη εφαρμογή. Σε αυτή την περίπτωση, θα πρέπει να περιμένετε να ολοκληρωθεί η τρέχουσα εργασία ή να πατήσετε το κουμπί Release port, αν είστε βέβαιοι ότι η τρέχουσα εφαρμογή θύρας δεν λειτουργεί σωστά.
Το μηχάνημα δεν σαρώνει	<ul style="list-style-type: none">• Βεβαιωθείτε ότι υπάρχει ένα έγγραφο στο μηχάνημα. Βεβαιωθείτε ότι το μηχάνημα είναι συνδεδεμένο σε υπολογιστή.• Αν παρουσιαστεί σφάλμα εισόδου/εξόδου κατά τη διάρκεια της σάρωσης.



Ανατρέξτε στον οδηγό χρήσης Linux που διατίθεται μαζί με τον υπολογιστή σας για περαιτέρω πληροφορίες σχετικά με τα μηνύματα σφάλματος Linux.



Το παρακάτω γλωσσάριο σάς βοηθάει να εξοικειωθείτε με τις τεχνολογίες που χρησιμοποιούνται συνήθως στο χώρο της εκτύπωσης και αναφέρονται στον παρόντα οδηγό χρήσης.

802.11

Το 802.11 είναι ένα σύνολο προτύπων για επικοινωνία μέσω ασύρματου τοπικού δικτύου (WLAN) που αναπτύχθηκε από την Επιτροπή Προτύπων IEEE 802 LAN/MAN (IEEE 802).

802.11b/g/n

Το 802.11b/g/n μπορεί να μοιράζεται το ίδιο υλικό και να χρησιμοποιεί τη ζώνη 2,4 GHz. Το 802.11b υποστηρίζει εύρος ζώνης έως 11 Mbps, ενώ το 802.11n υποστηρίζει εύρος ζώνης έως 150 Mbps. Οι συσκευές 802.11b/g/n μπορεί να δέχονται ενίοτε παρεμβολές από φούρνους μικροκυμάτων, ασύρματα τηλέφωνα και συσκευές Bluetooth.

Σημείο πρόσβασης

Το σημείο πρόσβασης ή το ασύρματο σημείο πρόσβασης (AP ή WAP) είναι μια συσκευή που συνδέει τις συσκευές ασύρματης επικοινωνίας σε ένα ασύρματο τοπικό δίκτυο (WLAN) και ενεργεί ως κεντρικός πομπός και δέκτης ραδιοσημάτων WLAN.

ADF

Ο αυτόματος τροφοδότης εγγράφων (ADF) είναι μια μονάδα σάρωσης για την αυτόματη τροφοδότηση ενός φύλλου χαρτιού ώστε το μηχάνημα να σαρώνει μερικά χαρτιά μαζί.

AppleTalk

Το AppleTalk είναι μια σουίτα πρωτοκόλλων ιδιοκτησίας της Apple, Inc για τη δικτύωση υπολογιστών. Είχε συμπεριληφθεί στο αρχικό Macintosh (1984) και αρχίζει να εγκαταλείπεται από την Apple για χάρη της δικτύωσης TCP/IP.

Βάθος bit

Όρος γραφικών υπολογιστών που περιγράφει τον αριθμό των bit που χρησιμοποιούνται για την απεικόνιση του χρώματος ενός εικονοστοιχείου σε μια εικόνα bitmap. Το μεγαλύτερο βάθος χρώματος παρέχει μεγαλύτερη γκάμα ξεχωριστών χρωμάτων. Καθώς αυξάνεται ο αριθμός των bit, ο αριθμός των δυνατικών χρωμάτων γίνεται πάρα πολύ μεγάλος για χαρτογράφηση των χρωμάτων. Το χρώμα 1 bit αντιστοιχεί στο μονόχρωμο ή το ασπρόμαυρο.

BMP

Μια μορφή γραφικών bitmap που χρησιμοποιείται εσωτερικά από το υποσύστημα γραφικών (GDI) των Microsoft Windows και χρησιμοποιείται συνήθως ως απλή μορφή αρχείων γραφικών για τη συγκεκριμένη πλατφόρμα.

BOOTP

Πρωτόκολλο εκκίνησης. Ένα πρωτόκολλο δικτύου που χρησιμοποιείται από ένα πρόγραμμα-πελάτη δικτύου για να αποκτήσει αυτόματα τη διεύθυνση IP του. Αυτό συνήθως γίνεται κατά τη διαδικασία εκκίνησης των υπολογιστών ή των λειτουργικών συστημάτων που εκτελούνται σε αυτούς. Οι διακομιστές BOOTP εκχωρούν τη διεύθυνση IP από ένα χώρο συγκέντρωσης διευθύνσεων σε κάθε πρόγραμμα-πελάτη. Το BOOTP επιτρέπει σε «σταθμούς εργασίας χωρίς δίσκο» να λαμβάνουν μια διεύθυνση IP πριν τη φόρτωση εξελιγμένων λειτουργικών συστημάτων.

CCD

Η συσκευή ζεύξης φορτίου (CCD) είναι το υλικό που επιτρέπει την εργασία σάρωσης. Ο μηχανισμός ασφάλισης CCD χρησιμοποιείται επίσης για τη συγκράτηση της μονάδας CCD, ώστε να αποτρέψει την πρόκληση ζημιάς κατά τη μετακίνηση του μηχανήματος.

Σελιδοποίηση

Σελιδοποίηση είναι η διαδικασία εκτύπωσης μιας εργασίας με πολλά αντίγραφα σε σελ. Αν επιλέξετε τη λειτουργία σελιδοποίησης, η συσκευή εκτυπώνει ολόκληρο το σελ πριν από την εκτύπωση πρόσθετων αντιγράφων.

Πίνακας ελέγχου

Ο πίνακας ελέγχου είναι μια επίπεδη, συνήθως κατακόρυφη, περιοχή στην οποία εμφανίζονται όργανα ελέγχου ή παρακολούθησης. Συνήθως βρίσκονται στο μπροστινό μέρος του μηχανήματος.

Κάλυψη

Όρος εκτύπωσης που χρησιμοποιείται για ένα δείκτη μέτρησης της χρήσης τόνερ κατά την εκτύπωση. Για παράδειγμα, 5% κάλυψη σημαίνει ότι ένα χαρτί μεγέθους A4 έχει περίπου 5% εικόνα ή κείμενο. Έτσι, αν το χαρτί ή το πρωτότυπο έχει πολύπλοκες εικόνες ή πολύ κείμενο, η κάλυψη θα είναι μεγαλύτερη και την ίδια στιγμή, η χρήση τόνερ θα είναι όση η κάλυψη.

CSV

Τιμές διαχωριζόμενες με κόμμα (CSV). Ένας τύπος μορφής αρχείου. Το CSV χρησιμοποιείται για την ανταλλαγή δεδομένων μεταξύ διαφορετικών εφαρμογών. Η μορφή αρχείου, όπως χρησιμοποιείται στο Microsoft Excel, έχει γίνει ένα είδος προτύπου στον κλάδο, ακόμα και για τις πλατφόρμες που δεν είναι της Microsoft.

DADF

Ο αυτόματος τροφοδότης εγγράφων διπλής όψης (DADF) είναι μια μονάδα σάρωσης για την αυτόματη τροφοδότηση και αναστροφή ενός φύλλου χαρτιού ώστε το μηχάνημα να σαρώνει και τις δύο πλευρές του χαρτιού.

Προεπιλογή

Η τιμή ή ρύθμιση κατά την αρχική κατάσταση του εκτυπωτή, όταν τον βγάλατε από τη συσκευασία, πριν την προετοιμασία του.

DHCP

Το DHCP (Dynamic Host Configuration Protocol) είναι ένα πρωτόκολλο δικτύωσης πελάτη-διακομιστή. Ένας διακομιστής DHCP παρέχει παραμέτρους ρύθμισης ειδικά στον DHCP πελάτη-κεντρικό υπολογιστή ζητώντας, κατά κανόνα, τις πληροφορίες που απαιτούνται από τον πελάτη-κεντρικό υπολογιστή για να συμμετάσχει σε ένα δίκτυο IP. Το DHCP παρέχει επίσης ένα μηχανισμό για την εκχώρηση διευθύνσεων IP σε πελάτες-κεντρικούς υπολογιστές.

DIMM

Η λειτουργική μονάδα μνήμης διπλής εισόδου (DIMM) είναι μια μικρή πλακέτα κυκλωμάτων όπου βρίσκεται η μνήμη. Η μνήμη DIMM αποθηκεύει όλα τα δεδομένα στο μηχάνημα, όπως τα δεδομένα εκτύπωσης, τα δεδομένα των ληφθέντων φαξ.

DLNA

Το Δίκτυο Συμμαχίας Ψηφιακής Ζωής (DLNA) είναι ένα πρότυπο που επιτρέπει στις συσκευές ενός οικιακού δικτύου να μοιράζονται πληροφορίες μεταξύ τους στο δίκτυο.

DNS

Το Διακομιστής ονομάτων τομέα (DNS) είναι ένα σύστημα που αποθηκεύει πληροφορίες οι οποίες σχετίζονται με ονόματα τομέα σε μια διανεμημένη βάση δεδομένων σε δίκτυα, όπως το Internet.

Κρουστικός εκτυπωτής ακίδων

Κρουστικός εκτυπωτής ακίδων είναι ένας τύπος εκτυπωτή υπολογιστή που κάνει παλινδρομική διαδρομή στη σελίδα και εκτυπώνει κρουστικά, χτυπώντας μια υφασμάτινη ταινία διαποτισμένη με μελάνι πάνω στο χαρτί, όπως και μια γραφομηχανή.

DPI

Οι κουκκίδες ανά ίντσα (DPI) είναι μια μέτρηση ανάλυσης που χρησιμοποιείται για τη σάρωση και την εκτύπωση. Γενικά, η μεγαλύτερη τιμή DPI έχει ως αποτέλεσμα μεγαλύτερη ανάλυση, πιο ευκρινείς λεπτομέρειες στην εικόνα και μεγαλύτερου μεγέθους αρχείο.

DRPD

Εντοπισμός διακριτού μοτίβου κωδωνισμού. Η λειτουργία «διακριτού κωδωνισμού» είναι μια υπηρεσία της εταιρείας τηλεφωνίας που δίνει τη δυνατότητα στο χρήστη να χρησιμοποιεί μία γραμμή τηλεφώνου για να απαντά σε διαφορετικούς αριθμούς τηλεφώνου.

Duplex

Ένας μηχανισμός που αναστρέφει αυτόματα ένα φύλλο χαρτιού, έτσι ώστε το μηχάνημα να μπορεί να εκτυπώσει (ή να σαρώσει) και στις δύο πλευρές του χαρτιού. Ένας εκτυπωτής που είναι εξοπλισμένος με μονάδα εκτύπωσης διπλής όψης μπορεί να εκτυπώσει και στις δύο πλευρές του χαρτιού κατά τη διάρκεια ενός κύκλου εκτύπωσης.

Κύκλος εργασίας

Κύκλος εργασίας είναι η ποσότητα σελίδων που δεν επηρεάζει την απόδοση του εκτυπωτή για ένα μήνα. Γενικά, ο εκτυπωτής έχει περιορισμό διάρκειας ζωής τόσων σελίδων ανά έτος. Με τη διάρκεια ζωής νοείται η μέση ικανότητα παραγωγής αντιτύπων, συνήθως εντός της περιόδου της εγγύησης. Για παράδειγμα, αν ο κύκλος εργασίας είναι 48.000 σελίδες μηνιαίως (υποθέτοντας ότι οι εργάσιμες ημέρες είναι 20), τότε η παραγωγή ενός εκτυπωτή περιορίζεται στις 2.400 σελίδες ημερησίως.

ECM

Η λειτουργία επιδιόρθωσης σφάλματος (ECM) είναι μια προαιρετική λειτουργία μετάδοσης που διαθέτουν οι συσκευές φαξ ή τα μόντεμ φαξ Κατηγορίας 1. Εντοπίζει αυτόματα και διορθώνει σφάλματα στη διαδικασία μετάδοσης φαξ που προκαλούνται ορισμένες φορές από παρεμβολές στην τηλεφωνική γραμμή.

Emulation

Προσομοίωση είναι μια τεχνική για επίτευξη των ίδιων αποτελεσμάτων σε διαφορετικούς εκτυπωτές.

Η λειτουργία της προσομοίωσης αναπαράγει τις λειτουργίες του ενός συστήματος σε ένα άλλο σύστημα, ώστε το δεύτερο σύστημα να συμπεριφέρεται όπως το πρώτο. Η προσομοίωση επικεντρώνεται στην ακριβή αναπαραγωγή της εξωτερικής συμπεριφοράς, που έρχεται σε αντίθεση με την εξομοίωση, η οποία αφορά ένα αφαιρετικό μοντέλο του συστήματος που εξομοιώνεται, λαμβάνοντας υπόψη την εσωτερική του κατάσταση.

Ethernet

Ethernet είναι μια τεχνολογία δικτύωσης υπολογιστών βασισμένη σε πλαίσια για τοπικά δίκτυα (LAN). Καθορίζει την καλωδίωση και τη σηματοδότηση για το φυσικό επίπεδο, καθώς επίσης τις μορφές πλαισίων και τα πρωτόκολλα για τον έλεγχο πρόσβασης μέσου (MAC)/επίπεδο σύνδεσης δεδομένων του μοντέλου OSI. Το Ethernet έχει τυποποιηθεί κυρίως ως IEEE 802.3. Έχει γίνει η πλέον διαδεδομένη τεχνολογία LAN που χρησιμοποιείται από τη δεκαετία του 1990 μέχρι σήμερα.

EtherTalk

Σουίτα πρωτοκόλλων που αναπτύχθηκε από την Apple Computer για τη δικτύωση υπολογιστών. Είχε συμπεριληφθεί στο αρχικό Macintosh (1984) και αρχίζει να εγκαταλείπεται από την Apple για χάρη της δικτύωσης TCP/IP.

FDI

Η διασύνδεση εξωτερικής συσκευής (FDI) είναι μια κάρτα εντός του μηχανήματος και επιτρέπει τη χρήση συσκευών τρίτων κατασκευαστών, όπως κερματοδέκτες ή αναγνώστες καρτών. Αυτές οι συσκευές επιτρέπουν την υπηρεσία εκτύπωσης επί πληρωμής στο μηχανήμα σας.

FTP

Το πρωτόκολλο μεταφοράς αρχείων (FTP) είναι ένα δημοφιλές πρωτόκολλο για την ανταλλαγή αρχείων σε δίκτυο, που υποστηρίζει το πρωτόκολλο TCP/IP (όπως το Internet ή ένα intranet).

Μονάδα φούρνου

Το τμήμα εκτυπωτή λέιζερ που τήκει το τόνερ στο μέσο εκτύπωσης. Αποτελείται από ένα θερμό κύλινδρο και ένα κύλινδρο πίεσης. Κατόπιν μεταφοράς του τόνερ στο χαρτί, η μονάδα φούρνου εφαρμόζει θερμότητα και πίεση για να διασφαλιστεί η μονιμότητα του τόνερ στο χαρτί, λόγος για τον οποίο το χαρτί είναι θερμό όταν εξέρχεται του εκτυπωτή λέιζερ.

Πύλη

Μια σύνδεση μεταξύ δικτύων υπολογιστών ή ανάμεσα σε ένα δίκτυο υπολογιστών και μια τηλεφωνική γραμμή. Είναι εξαιρετικά δημοφιλής, καθώς πρόκειται για έναν υπολογιστή ή ένα δίκτυο που σας επιτρέπει να αποκτήσετε πρόσβαση σε άλλον υπολογιστή ή δίκτυο.

Κλίμακα του γκρι

Σκιάσεις του γκρι που αντιπροσωπεύουν ανοιχτόχρωμα και σκουρόχρωμα τμήματα μιας εικόνας, όταν οι έγχρωμες εικόνες μετατρέπονται σε κλίμακα του γκρι. Τα χρώματα αναπαρίστανται με διάφορες διαβαθμίσεις του γκρι.

Ενδιάμεσοι τόνοι

Ένας τύπος εικόνας που προσομοιώνει την κλίμακα του γκρι με διακύμανση του αριθμού των κουκκίδων. Οι περιοχές με έντονο χρώμα αποτελούνται από μεγάλο αριθμό κουκκίδων, ενώ οι περιοχές με λιγότερο χρώμα αποτελούνται από μικρότερο αριθμό κουκκίδων.

Συσκευή μαζικής αποθήκευσης (σκληρός δίσκος)

Η συσκευή μαζικής αποθήκευσης (HDD), κοινώς ο σκληρός δίσκος, είναι μια συσκευή μη πτητικής αποθήκευσης, η οποία αποθηκεύει δεδομένα με ψηφιακή κωδικοποίηση σε περιστρεφόμενη πλάκα με μαγνητικές επιφάνειες.

IEEE

Το Institute of Electrical and Electronics Engineers (IEEE) είναι ένας διεθνής, μη κερδοσκοπικός, επαγγελματικός οργανισμός για την προαγωγή της ηλεκτροτεχνολογίας.

IEEE 1284

Το πρότυπο παράλληλης θύρας 1284 αναπτύχθηκε από το Institute of Electrical and Electronics Engineers (IEEE). Ο όρος «1284-B» αναφέρεται σε ένα συγκεκριμένο τύπο βύσματος του παράλληλου καλωδίου που συνδέεται στο περιφερειακό (για παράδειγμα, έναν εκτυπωτή).

Intranet

Ένα ιδιωτικό δίκτυο που χρησιμοποιεί πρωτόκολλα Internet, σύνδεση δικτύου και πιθανόν το δημόσιο σύστημα τηλεπικοινωνιών για να γίνει με ασφάλεια κοινή χρήση ενός μέρους των πληροφοριών του οργανισμού με τους υπαλλήλους του. Μερικές φορές ο όρος αυτός αναφέρεται μόνο σε μια πιο εμφανή υπηρεσία, την εσωτερική τοποθεσία Web.

Διεύθυνση IP

Μια διεύθυνση πρωτοκόλλου Internet (IP) είναι ένας μοναδικός αριθμός που χρησιμοποιούν οι συσκευές για να αναγνωριστούν και να επικοινωνήσουν μεταξύ τους σε ένα δίκτυο που κάνει χρήση του προτύπου IP.

IPM

Τα είδωλα ανά λεπτό (IPM) είναι ένας τρόπος μέτρησης της ταχύτητας ενός εκτυπωτή. Η ταχύτητα IPM δηλώνει τον αριθμό φύλλων μίας όψης που μπορεί να ολοκληρώσει ο εκτυπωτής εντός ενός λεπτού.

IPP

Το πρωτόκολλο Internet Printing Protocol (IPP) χρησιμοποιείται για την εκτύπωση καθώς και τη διαχείριση εργασιών εκτύπωσης, του μεγέθους μέσων, της ανάλυσης κ.α. Το IPP μπορεί να χρησιμοποιηθεί τοπικά ή στο Internet για εκατοντάδες εκτυπωτές, και υποστηρίζει επίσης έλεγχο πρόσβασης, έλεγχο ταυτότητας και κρυπτογράφηση, έτσι είναι πιο ικανή και ασφαλής λύση εκτύπωσης σε σύγκριση με τις προηγούμενες.

IPX/SPX

Το IPX/SPX αποτελεί ακρωνύμιο του Internet Packet Exchange/ Sequenced Packet Exchange. Είναι ένα πρωτόκολλο δικτύου που χρησιμοποιείται από τα λειτουργικά συστήματα Novell NetWare. Τα IPX και SPX παρέχουν υπηρεσίες σύνδεσης σε TCP/IP, και το πρωτόκολλο IPX διαθέτει κοινά στοιχεία με το IP ενώ το SPX διαθέτει κοινά στοιχεία με το TCP. Το IPX/SPX σχεδιάστηκε αρχικά για τοπικά δίκτυα (LAN) και είναι ένα πολύ αποδοτικό πρωτόκολλο για αυτό το σκοπό (συνήθως η απόδοσή του υπερβαίνει την απόδοση του TCP/IP σε LAN).

ISO

Το International Organization for Standardization (ISO) είναι ένας διεθνής φορέας τυποποίησης που αποτελείται από αντιπροσώπους εθνικών φορέων τυποποίησης. Παράγει παγκόσμιας εμβέλειας βιομηχανικά και εμπορικά πρότυπα.

ITU-T

Η Διεθνής Ένωση Τηλεπικοινωνιών είναι ένας διεθνής οργανισμός για την τυποποίηση και τη ρύθμιση των διεθνών ραδιο- και τηλεπικοινωνιών. Τα βασικά της καθήκοντα είναι η τυποποίηση, η εκχώρηση του φάσματος ραδιοσυχνοτήτων και η οργάνωση των διακανονισμών μεταξύ των διαφορετικών χωρών, ώστε να επιτρέπονται οι διεθνείς τηλεφωνικές κλήσεις. Το -T στο ITU-T δηλώνει ότι αναφέρεται στις τηλεπικοινωνίες.

Διάγραμμα ITU-T No. 1

Τυποποιημένο διάγραμμα δοκιμής που δημοσιεύτηκε από το ITU-T για τη μετάδοση εγγράφων με φαξ.

JBIG

Το JBIG (Joint Bi-level Image Experts Group) είναι ένα πρότυπα συμπίεσης εικόνας χωρίς απώλεια της ακρίβειας ή της ποιότητας. Έχει σχεδιαστεί για τη συμπίεση δυαδικών εικόνων, ιδιαίτερα για φαξ, αλλά μπορεί να χρησιμοποιηθεί και σε άλλες εικόνες.

JPEG

Το JPEG (Joint Photographic Experts Group) είναι η πιο δημοφιλής πρότυπη μέθοδος συμπίεσης για φωτογραφικές εικόνες. Είναι η μορφή που χρησιμοποιείται για την αποθήκευση και τη μετάδοση φωτογραφιών στο World Wide Web.

LDAP

Το LDAP (Lightweight Directory Access Protocol) είναι ένα πρωτόκολλο δικτύωσης για την υποβολή ερωτημάτων και την τροποποίηση των υπηρεσιών καταλόγου που εκτελούνται σε TCP/IP.

LED

Η φωτοεκπέμπουσα δίοδος (LED) είναι μια διάταξη ημιαγωγού που υποδεικνύει την κατάσταση του μηχανήματος.

Διεύθυνση MAC

Η διεύθυνση MAC (Media Access Control) είναι ένα μοναδικό αναγνωριστικό που συσχετίζεται με έναν προσαρμογέα δικτύου. Η διεύθυνση MAC είναι ένα μοναδικό αναγνωριστικό των 48 bit που έχει συνήθως τη μορφή 12 δεκαεξαδικών χαρακτήρων ομαδοποιημένων σε δυάδες (π.χ. 00-00-0c-34-11-4e). Αυτή η διεύθυνση έχει κωδικοποίηση που δεν μπορεί να αλλάξει στην κάρτα διασύνδεσης δικτύου (NIC) από τον κατασκευαστή της και χρησιμοποιείται ως βοήθημα για δρομολογητές που προσπαθούν να εντοπίσουν μηχανήματα σε μεγάλα δίκτυα.

MFP

Το πολυλειτουργικό περιφερειακό (MFP) είναι ένα μηχάνημα γραφείου, το οποίο περιλαμβάνει τις παρακάτω λειτουργίες σε μία συσκευή, ώστε να έχετε ταυτόχρονα έναν εκτυπωτή, ένα φωτοαντιγραφικό, ένα φαξ, έναν εκτυπωτή κ.τ.λ.

MH

Το Modified Huffman (MH) είναι μια μέθοδος συμπίεσης που μειώνει την ποσότητα των δεδομένων που πρέπει να μεταδοθούν από μία σε άλλη συσκευή φαξ, ώστε να μεταφερθεί η συνιστώμενη εικόνα κατά ITU-T T.4. Το MH είναι ένας αλγόριθμος κωδικοποίησης run-length που βασίζεται σε κωδικοβιβλίο που έχει βελτιστοποιηθεί για αποτελεσματική συμπίεση του λευκού χώρου. Καθώς τα περισσότερα φαξ αποτελούνται κυρίως από λευκό χώρο, αυτό ελαχιστοποιεί το χρόνο μετάδοσης.

MMR

Το MMR (Modified Modified READ) είναι μια μέθοδος συμπίεσης, η οποία συνιστάται από το ITU-T T.6.

Μόντεμ

Μια συσκευή που διαμορφώνει ένα φέρον σήμα για την κωδικοποίηση ψηφιακών πληροφοριών και επίσης αποδιαμορφώνει αυτό το φέρον σήμα για την αποκωδικοποίηση μεταδιδόμενων πληροφοριών.

MR

Το MR (Modified Read) είναι μια μέθοδος συμπίεσης, η οποία συνιστάται από το ITU-T T.4. Το MR κωδικοποιεί την πρώτη σαρωμένη γραμμή χρησιμοποιώντας τη μέθοδο MH. Η επόμενη γραμμή συγκρίνεται με την πρώτη, καθορίζονται οι διαφορές και έπειτα κωδικοποιούνται για μετάδοση.

NetWare

Ένα λειτουργικό σύστημα δικτύου που αναπτύχθηκε από τη Novell, Inc. Χρησιμοποιήθηκε αρχικά για την εκτέλεση διάφορων υπηρεσιών σε PC και τα πρωτόκολλα δικτύου βασίστηκαν στην αρχέτυπη στοίβα Xerox XNS. Σήμερα, το NetWare υποστηρίζει TCP/IP καθώς και IPX/SPX.

OPC

Το OPC (Organic Photo Conductor) είναι ένας μηχανισμός που δημιουργεί ένα είδωλο για εκτύπωση με τη χρήση ακτίνας λέιζερ που εκπέμπεται από τον εκτυπωτή λέιζερ και είναι συνήθως πράσινου ή γκρι χρώματος με κυλινδρικό σχήμα.

Μια μονάδα απεικόνισης που περιέχει ένα τύμπανο, φθείρει αργά την επιφάνεια τυμπάνου με τη χρήση στον εκτυπωτή και θα πρέπει να αντικαθίσταται κατάλληλα καθώς φθείρεται από την επαφή με την ψήκτρα ανάπτυξης κασέτας, τον μηχανισμό καθαρισμού και το χαρτί.

Πρωτότυπα

Το πρώτο παράδειγμα, εγγράφου, φωτογραφίας ή κειμένου κ.λπ. που αντιγράφεται, αναπαράγεται ή μετατρέπεται για τη δημιουργία άλλων, αλλά το ίδιο δεν αντιγράφεται ή δεν προέρχεται από κάτι άλλο.

OSI

Το OSI (Open Systems Interconnection) είναι ένα μοντέλο που αναπτύχθηκε από το Διεθνή Οργανισμό Τυποποίησης (ISO) για επικοινωνίες. Το OSI προσφέρει μια πρότυπη, αρθρωτή προσέγγιση στη σχεδίαση δικτύων, η οποία διαιρεί το απαραίτητο σύνολο σύνθετων λειτουργιών σε αυτόνομα, λειτουργικά επίπεδα για εύκολη διαχείριση. Τα επίπεδα είναι, από την αρχή προς το τέλος, τα εξής: εφαρμογή, παρουσίαση, περίοδος λειτουργίας, μεταφορά, δίκτυο, Data Link και φυσική υπόσταση.

PABX

Το σύστημα ιδιωτικού συνδρομητικού κέντρου (PABX) είναι ένα σύστημα αυτόματης τηλεφωνικής μεταγωγής μέσα σε μια ιδιωτική επιχείρηση.

PCL

Η γλώσσα PCL (Printer Command Language) είναι μια γλώσσα περιγραφής σελίδας (PDL), η οποία αναπτύχθηκε από την HP ως πρωτόκολλο εκτυπωτή και αποτελεί πλέον πρότυπο του κλάδου. Αναπτύχθηκε αρχικά για τα πρώτα μοντέλα των εκτυπωτών ψεκασμού. Η PCL έχει εκδοθεί σε διάφορα επίπεδα για θερμικούς εκτυπωτές, κρουστικούς εκτυπωτές και εκτυπωτές σελίδων.

PDF

Το έγγραφο φορητής μορφής (PDF) είναι μια αποκλειστική μορφή αρχείου που αναπτύχθηκε από την Adobe Systems για την αναπαράσταση δυσδιάστατων εγγράφων σε μορφή που είναι ανεξάρτητη από τη συσκευή και την ανάλυση.

PostScript

PS (PostScript) είναι μια γλώσσα περιγραφής σελίδας και γλώσσα προγραμματισμού, η οποία χρησιμοποιείται κυρίως στους τομείς των ηλεκτρονικών και άλλων εκδόσεων. Δηλαδή, εκτελείται σε έναν ερμηνευτή για τη δημιουργία μιας εικόνας.

Πρόγραμμα Οδήγησης Εκτυπωτή

Ένα πρόγραμμα που χρησιμοποιείται για την αποστολή εντολών και τη μεταφορά δεδομένων από τον υπολογιστή στον εκτυπωτή.

Μέσο εκτύπωσης

Μέσα όπως χαρτιά, φάκελοι, ετικέτες και διαφάνειες που μπορούν να χρησιμοποιηθούν σε ένα εκτυπωτή, σαρωτή, φαξ ή φωτοαντιγραφικό μηχάνημα.

PPM

Οι σελίδες το λεπτό (PPM) είναι μια μέθοδος μέτρησης που καθορίζει την ταχύτητα λειτουργίας ενός εκτυπωτή, είναι δηλαδή ο αριθμός των σελίδων που παράγει ένας εκτυπωτής το λεπτό.

Αρχείο PRN

Διασύνδεση για ένα πρόγραμμα οδήγησης συσκευής. Αυτό επιτρέπει στο λογισμικό να αλληλεπιδρά με το πρόγραμμα οδήγησης της συσκευής χρησιμοποιώντας πρότυπες κλήσεις εισόδου/εξόδου, απλοποιώντας πολλές εργασίες.

Πρωτόκολλο

Σύμβαση ή πρότυπο που ελέγχει ή δίνει τη δυνατότητα σύνδεσης, επικοινωνίας και μεταφοράς δεδομένων ανάμεσα σε δύο τερματικά.

PS

Δείτε PostScript.

PSTN

Το δημόσιο τηλεφωνικό δίκτυο μεταγωγής (PSTN) είναι το σύνολο των δημόσιων τηλεφωνικών δικτύων με μεταγωγή κυκλώματος παγκοσμίως το οποίο, σε βιομηχανικές εγκαταστάσεις, δρομολογείται συνήθως μέσω του τηλεφωνικού κέντρου.

RADIUS

Το RADIUS (Remote Authentication Dial In User Service) είναι ένα πρωτόκολλο για τον έλεγχο ταυτότητας και τη λογιστική των χρηστών εξ αποστάσεως. Το RADIUS επιτρέπει την κεντρική διαχείριση των δεδομένων ελέγχου ταυτότητας, όπως των ονομάτων χρηστών και των κωδικών πρόσβασης, εφαρμόζοντας το τρίπτυχο Έλεγχος ταυτότητας, Εκχώρηση δικαιωμάτων και Λογιστική για να διαχειρίζεται την πρόσβαση στο δίκτυο.

Resolution

Η ευκρίνεια μιας εικόνας, μετρημένη σε κουκκίδες ανά ίντσα (DPI). Όσο μεγαλύτερη είναι η τιμή dpi, τόσο μεγαλύτερη είναι και η ανάλυση.

SMB

Το SMB (Server Message Block) είναι ένα πρωτόκολλο δικτύου που εφαρμόζεται κυρίως για την κοινή χρήση αρχείων, εκτυπωτών, σειριακών θυρών και διάφορων επικοινωνιών μεταξύ κόμβων του δικτύου. Μπορεί να παρέχει επίσης έναν εγκεκριμένο μηχανισμό επικοινωνίας μεταξύ των διεργασιών.

SMTP

Το πρωτόκολλο SMTP (Simple Mail Transfer Protocol) είναι ένα πρωτόκολλο για τη μετάδοση μηνυμάτων ηλεκτρονικού ταχυδρομείου στο Internet. Το SMTP είναι ένα σχετικά απλό πρωτόκολλο που βασίζεται σε κείμενο, όπου καθορίζονται ένας ή περισσότεροι παραλήπτες του μηνύματος και έπειτα γίνεται μεταφορά του κειμένου. Είναι ένα πρωτόκολλο πελάτη-διακομιστή, όπου το σύστημα-πελάτης μεταδίδει ένα μήνυμα ηλεκτρονικού ταχυδρομείου στο διακομιστή.

SSID

Το Αναγνωριστικό Συνόλου Υπηρεσιών (SSID) είναι το όνομα ενός ασύρματου τοπικού δικτύου (WLAN). Όλες οι ασύρματες συσκευές ενός WLAN χρησιμοποιούν το ίδιο SSID για να επικοινωνούν μεταξύ τους. Στα SSID ισχύει η διάκριση πεζών-κεφαλαίων, και έχουν 32 χαρακτήρες το ανώτατο.

Μάσκα Υποδικτύου

Η μάσκα υποδικτύου χρησιμοποιείται σε συνδυασμό με τη διεύθυνση δικτύου, για να καθοριστεί πιο μέρος της διεύθυνσης είναι η διεύθυνση του δικτύου και πιο μέρος είναι η διεύθυνση του κεντρικού υπολογιστή.

TCP/IP

Το πρωτόκολλο ελέγχου μετάδοσης (TCP) και το πρωτόκολλο Internet (IP). Το σύνολο πρωτοκόλλων επικοινωνιών που εφαρμόζουν τη δέσμη πρωτοκόλλου στην οποία εκτελούνται το Internet και τα περισσότερα εμπορικά δίκτυα.

TCR

Η αναφορά επιβεβαίωσης μετάδοσης (TCR) παρέχει λεπτομέρειες σχετικά με τη μετάδοση, όπως την κατάσταση εργασίας, το αποτέλεσμα της μετάδοσης και τον αριθμό των σελίδων που αποστέλλονται. Αυτή η αναφορά μπορεί να ρυθμιστεί ώστε να εκτυπώνεται μετά από κάθε εργασία ή μόνο μετά από αποτυχημένες μεταδόσεις.

TIFF

Η μορφή TIFF (Tagged Image File Format) είναι μια μορφή εικόνας bitmap κυμαινόμενης ανάλυσης. Το TIFF περιγράφει τα δεδομένα εικόνας που παράγονται συνήθως από σαρωτές. Οι εικόνες TIFF χρησιμοποιούν ετικέτες, λέξεις-κλειδιά που καθορίζουν χαρακτηριστικά της εικόνας που περιλαμβάνεται στο αρχείο. Αυτή η ευέλικτη μορφή που δεν εξαρτάται από την πλατφόρμα, μπορεί να χρησιμοποιηθεί για εικόνες που δημιουργήθηκαν από διάφορες εφαρμογές επεξεργασίας απεικόνισης.

Κασέτα τόνερ

Είδος φιάλης ή δοχείου μέσα σε μηχανήμα, όπως είναι οι εκτυπωτές, το οποίο περιέχει τόνερ. Το τόνερ είναι μια σκόνη που χρησιμοποιείται στους εκτυπωτές λέιζερ και τα φωτοαντιγραφικά μηχανήματα, η οποία σχηματίζει το κείμενο και τις εικόνες στο χαρτί εκτύπωσης. Το τόνερ τήκεται από συνδυασμό θερμότητας/πίεσης στον φούρνο, προκαλώντας την επικόλλησή του στις ίνες του χαρτιού.

TWAIN

Πρότυπο για σαρωτές και λογισμικό. Χρησιμοποιώντας σαρωτή συμβατό με TWAIN με πρόγραμμα που είναι συμβατό με TWAIN, μια σάρωση μπορεί να εκκινήσει μέσα από το πρόγραμμα. Είναι ένα API αποτύπωσης εικόνων για λειτουργικά συστήματα Microsoft Windows και Apple Macintosh.

Διαδρομή UNC

Η διεθνής σύμβαση ονομάτων (UNC) είναι ένα πρότυπο για πρόσβαση σε κοινόχρηστα δικτυακά στοιχεία στα Windows NT και άλλα προϊόντα Microsoft. Η μορφή μια διαδρομής UNC είναι:
`\\<όνομα_διακομιστή>\<όνομα_κοινόχρηστου_στοιχείου>\<πρόσθετος κατάλογος>`

URL

Ο Ενιαίος Εντοπιστής Πόρων (URL) είναι η γενική διεύθυνση των εγγράφων και των πόρων στο διαδίκτυο. Το πρώτο τμήμα της διεύθυνσης υποδεικνύει ποιο πρωτόκολλο θα χρησιμοποιηθεί, το δεύτερο τμήμα καθορίζει τη διεύθυνση IP ή το όνομα του τομέα όπου βρίσκεται ο πόρος.

USB

Ο ενιαίος σειριακός δίαυλος (USB) είναι ένα πρότυπο που αναπτύχθηκε από την USB Implementers Forum, Inc., για τη σύνδεση υπολογιστών και περιφερειακών. Σε αντίθεση με την παράλληλη θύρα, η θύρα USB έχει σχεδιαστεί ώστε να συνδέει ταυτόχρονα μία θύρα USB του υπολογιστή με πολλαπλά περιφερειακά.

Υδατογράφημα

Υδατογράφημα είναι μια αναγνωρίσιμη εικόνα ή μοτίβο στο χαρτί που εμφανίζεται πιο ανοιχτό όταν φωτίζεται. Τα υδατογραφήματα χρησιμοποιήθηκαν για πρώτη φορά στην Μπολόνια της Ιταλίας, το 1282. Χρησιμοποιούνταν από τους χαρτοποιούς για τη σήμανση το προϊόντος τους καθώς και σε γραμματόσημα, χαρτονομίσματα και άλλα έγγραφα που εκδίδονται από το Δημόσιο, ώστε να δυσχεραίνει την πλαστογράφηση.

WEP

Το WEP (Wired Equivalent Privacy) είναι ένα πρωτόκολλο ασφαλείας που καθορίστηκε στο IEEE 802.11 για να παρέχει τα ίδια επίπεδα ασφαλείας με αυτά ενός ασύρματου LAN. Το WEP παρέχει ασφάλεια κρυπτογραφώντας δεδομένα που μεταβιβάζονται μέσω ραδιοκυμάτων, έτσι ώστε να προστατεύονται καθώς μεταδίδονται από το ένα στο άλλο σημείο.

WIA

Το WIA (Windows Imaging Architecture) είναι μια αρχιτεκτονική απεικόνισης που χρησιμοποιήθηκε για πρώτη φορά στα Windows Me και Windows XP. Μια σάρωση μπορεί να αναγνωριστεί σε αυτά τα λειτουργικά συστήματα χρησιμοποιώντας σαρωτή συμβατό με WIA.

WPA

Το WPA (Wi-Fi Protected Access) είναι μια κατηγορία συστημάτων για την προστασία των ασύρματων (Wi-Fi) δικτύων υπολογιστών, η οποία δημιουργήθηκε για να βελτιώσει τα χαρακτηριστικά ασφαλείας του WEP.

WPA-PSK

Το WPA-PSK (WPA Pre-Shared Key) αποτελεί μια ειδική λειτουργία του WPA για μικρές επιχειρήσεις ή οικιακούς χρήστες. Στο ασύρματο σημείο πρόσβασης (WAP) και σε οποιαδήποτε ασύρματη φορητή ή επιτραπέζια συσκευή ορίζεται ένα κοινό κλειδί ή ένας κοινός κωδικός πρόσβασης. Το WPA-PSK δημιουργεί ένα μοναδικό κλειδί για κάθε περίοδο σύνδεσης ανάμεσα σε έναν ασύρματο υπολογιστή-πελάτη και το σχετικό WAP για πιο προηγμένα επίπεδα ασφάλειας.

WPS

Η Προστατευόμενη Ρύθμιση Wi-Fi (WPS) είναι ένα πρότυπο καθορισμού ενός ασύρματου οικιακού δικτύου. Εάν το ασύρματο σημείο πρόσβασης υποστηρίζει WPS, μπορείτε να διαμορφώσετε τη σύνδεση ασύρματου δικτύου εύκολα χωρίς υπολογιστή.

XPS

Το XML Paper Specification (XPS) είναι μια προδιαγραφή για μια γλώσσα περιγραφής σελίδας (PDL) και μια νέα μορφή εγγράφων που παρέχει πλεονεκτήματα για φορητά και ηλεκτρονικά έγγραφα, όπως αναπτύχθηκαν από τη Microsoft. Είναι μια προδιαγραφή XML που στηρίζεται σε μια νέα διαδρομή εκτύπωσης και μια νέα ανυσματική μορφή εγγράφων ανεξάρτητη από τη συσκευή.

A	
AirPrint	138
D	
Dell Printer Status	211
E	
Embedded Web Service	204
G	
google cloud printing	140
L	
Linux	
unified driver configurator	213
απαιτήσεις συστήματος	108
εγκατάσταση προγράμματος οδήγησης κατά τη σύνδεση με καλώδιο USB	121
εγκατάσταση προγράμματος οδήγησης με σύνδεση στο δίκτυο	131
εκτύπωση	177
επανεγκατάσταση προγράμματος οδήγησης κατά τη σύνδεση με καλώδιο USB	122
Ιδιότητες εκτυπωτή	178

συνήθη προβλήματα σε περιβάλλον Linux	241
σάρωση	188
χρήση του SetIP	127

M	
Macintosh	
απαιτήσεις συστήματος	107
εγκατάσταση προγράμματος οδήγησης κατά τη σύνδεση με καλώδιο USB	118
εγκατάσταση προγράμματος οδήγησης με σύνδεση στο δίκτυο	129
εκτύπωση	175
επανεγκατάσταση προγράμματος οδήγησης κατά τη σύνδεση με καλώδιο USB	120
συνήθη προβλήματα σε περιβάλλον Macintosh	240
σάρωση	187
χρήση του SetIP	126

S	
Scan Assitant	185
SmarThru Office	186

U	
UNIX	
εγκατάσταση προγράμματος οδήγησης με σύνδεση στο δίκτυο	132
εκτύπωση	179
Unix	
απαιτήσεις συστήματος	108
W	
Windows	
απαιτήσεις συστήματος	106
εγκατάσταση προγράμματος οδήγησης κατά τη σύνδεση με καλώδιο USB	23, 25
εγκατάσταση προγράμματος οδήγησης με σύνδεση στο δίκτυο	128
συνήθη προβλήματα σε περιβάλλον Windows	239
χρήση του SetIP	125

A	
αναλώσιμα	
αντικατάσταση της κασέτας τόνερ	72
διαθέσιμα αναλώσιμα	68
εκτιμώμενη διάρκεια ζωής κασέτας τόνερ	70

παραγγελία	68	δήλωση	165	παρουσίαση προγραμμάτων δικτύου	124
παρακολούθηση της διάρκειας ζωής αναλωσίμων	74	επεξεργασία	165	περιβάλλον εγκατάστασης	109
αναφορές		επεξεργασία ομάδας	166	πρόγραμμα SetIP	125, 126, 127
πληροφορίες μηχανήματος	146, 150, 152,	καταχώριση ομάδας	166	ρυθμίσεις ενσύρματου δικτύου	125
	153, 154, 158	χρήση	165	ρύθμιση παραμέτρων IPv6	135
αντιγραφή		βοηθητικό πρόγραμμα ενημέρωσης υλικολογισμικού	202	δίσκος	
βασικές ρυθμίσεις αντιγραφής	55			αλλαγή μεγέθους του δίσκου	33
σμίκρυνση ή μεγέθυνση αντιγράφων	57	Γ		ρύθμιση μεγέθους και τύπου χαρτιού	44
αντίγραφο		γενικά εικονίδια	10	ρύθμιση πλάτους και μήκους	33
γενικές ρυθμίσεις	146	γενικές ρυθμίσεις	154	τοποθέτηση χαρτιού στο μη αυτόματο τροφοδότηστο δίσκο πολλαπλών χρήσεων	36
αντίγραφο αστυνομικής ταυτότητας	57	γλωσσάριο	244		
ανάλυση		Δ		Ε	
λειτουργία φαξ	64	Δίσκος πολλαπλών χρήσεων		Ειδικές λειτουργίες	161
αποστολή φαξ		συμβουλές για τη χρήση	36	Εκτύπωση	49
πολλαπλή αποστολή	62	χρήση ειδικών μέσων	38	εγκατάσταση προγράμματος οδήγησης Unix	132
ασφάλεια		δίκτυο		εισαγωγή χαρακτήρα	163
πληροφορίες	11	γενικές ρυθμίσεις	160	εκτύπωση Linux	177
σύμβολα	11	εγκατάσταση προγράμματος οδήγησης		Macintosh	175
B		Linux	131	UNIX	179
Βοηθητικό πρόγραμμα παραγγελίας αναλώσιμων	203	Macintosh	129	αλλαγή των προεπιλεγμένων ρυθμίσεων εκτύπωσης	168
βιβλίο διευθύνσεων		UNIX	132		
		Windows	128		

γενικές ρυθμίσεις	145	Κ	κουμπί επανάκλισης/παύσης	21
εκτύπωση ενός εγγράφου		Καλώδιο USB	κουμπί κλήσης με απόθεση	21
Windows	49	εγκατάσταση προγράμματος οδήγησης		
εκτύπωση σε αρχείο	169	23, 25, 118, 121	Λ	
πολλές σελίδες σε ένα φύλλο χαρτί		επανεγκατάσταση προγράμματος	Λειτουργίες	5
Macintosh	176	οδήγησης	λειτουργία μέσω εκτύπωσης	103
ρύθμιση ως προεπιλεγμένο μηχάνημα		Κουμπί αντιγραφής ταυτότητας	λειτουργίες μηχανήματος	143
168		καθαρισμός	λειτουργία εκτύπωσης	168
εκτύπωση N σε 1		εξωτερική επιφάνεια	λειτουργία σάρωσης	182
Macintosh	176	κύλινδρος συλλέκτης	λειτουργία φαξ	190
εκτύπωση ενός εγγράφου		μονάδα σάρωσης	λήψη σε λειτουργία φαξ	63
Linux	177	στο εσωτερικό	προετοιμασία του φαξ	61
Macintosh	175	καθαρισμός μηχανήματος	ρύθμιση ανάλυσης	64
UNIX	179	κασέτα τόνερ	ρύθμιση σκουρότητας	64
εκτύπωση επικάλυψης		ανακατανομή τόνερ		
δημιουργία	174	αντικατάσταση της κασέτας	M	
διαγραφή	175	αποθήκευση	Μενού Εκτύπωση	145
εκτύπωση	175	εκτιμώμενη διάρκεια ζωής	Μέσα εκτύπωσης	
εμπλοκή		οδηγίες χειρισμού	διαφάνεια	41
απεμπλοκή χαρτιού	87	άλλου κατασκευαστή και αναπληρωμένη	ειδικά μέσα	38
αφαίρεση πρωτότυπου εγγράφου	83	69	ετικέτες	42
συμβουλές για την αποφυγή εμπλοκών		κατανόηση του LED κατάστασης	προτυπωμένο χαρτί	43
χαρτιού	82	κατάσταση	ρύθμιση του μεγέθους χαρτιού	44
επισκόπηση μενού	27	κουμπί αντιγραφής	ρύθμιση του τύπου χαρτιού	44

στηρίγματος εξόδου	103	προβλήματα αντιγραφής	234	Σ	
φάκελος	39	προβλήματα με την τροφοδοσία χαρτιού	219	Σάρωση	
χαρτόνι	43	προβλήματα με το φαξ	237	Σάρωση με το Dell Scan Assitant	185
μη αυτόματος τροφοδότης δίσκος		προβλήματα ποιότητας εκτύπωσης	226	Σάρωση σε Linux	188
πολλαπλών χρήσεων		προβλήματα σάρωσης	235	Σάρωση σε Macintosh	187
τοποθέτηση	36	προβλήματα τροφοδοσίας	220	συμβάσεις	10
μπροστινή όψη	18	προεπιλεγμένες ρυθμίσεις		σάρωση	
μήνυμα σφάλματος	95	ρύθμιση δίσκου	44	βασικές πληροφορίες	182
Ο		προετοιμασία τύπου πρωτοτύπων	44	Σάρωση από μηχάνημα συνδεδεμένο στο	
Οθόνη LCD		προτιμήσεις εκτυπωτή		δίκτυο	183
παρακολούθηση κατάστασης		Linux	178	Σάρωση από πρόγραμμα επεξεργασίας	
μηχανήματος	146, 149, 150, 158	πρόγραμμα SetIP	125	εικόνας	184
οικονομική εκτύπωση	52	πίνακας ελέγχου	20	Σάρωση με το SmarThru Office	186
Π		πίσω όψη	19	Σάρωση με χρήση του προγράμματος	
Πρόβλημα		P		οδήγησης WIA	185
προβλήματα με το λειτουργικό σύστημα		ρυθμίσεις αγαπημένων για εκτύπωση	52	Σάρωση σε Linux	188
239		ρυθμίσεις βιβλίου διευθύνσεων	165	Σάρωση σε Macintosh	187
πληροφορίες μηχανήματος	146, 149, 150, 158	ρύθμιση ανάλυσης εκτύπωσης		T	
προαιρετικός δίσκος		Linux	178	τεχνικά χαρακτηριστικά	101
τοποθέτηση χαρτιού	35	ρύθμιση μηχανήματος		Μέσα εκτύπωσης	103
προβλήματα		κατάσταση μηχανήματος	146, 149, 150, 158	τοποθέτηση	
Προβλήματα εκτύπωσης	221			ειδικά μέσα	38
				χαρτί στο δίσκο 1	35

χαρτί στο μη αυτόματο τροφοδότηστο δίσκο πολλαπλών χρήσεων	36
τοποθέτηση ενός μηχανήματος ρύθμιση του υψόμετρου	162
τοποθέτηση πρωτοτύπων	45

Υ

υδατογράφημα	
δημιουργία	172
διαγραφή	173
επεξεργασία	173

Φ

φαξ	
Ακύρωση μιας προγραμματισμένης εργασίας φαξ	193
Αλλαγή λειτουργιών λήψης	196
Αποστολή ενός φαξ στον υπολογιστή 191	
Αποστολή φαξ προτεραιότητας	193
Αυτόματη εκτύπωση αναφοράς αποστολής φαξ	200
Αυτόματη επανάκληση	190
γενικές ρυθμίσεις	150
Εκτύπωση φαξ και στις δύο όψεις του	

χαρτιού	199
επανάκληση του τελευταίου αριθμού	190
Λήψη φαξ στη μνήμη	200
λήψη ενός φαξ στον υπολογιστή	195
λήψη με εξωτερική συσκευή τηλεφώνου 197	
λήψη σε λειτουργία DRPD	198
λήψη σε λειτουργία ασφαλείας	198
λήψη σε λειτουργία φαξ	197
λήψη στη λειτουργία Answering Machine 197	
λήψη στη λειτουργία Τηλέφωνο	197
Μετάδοση φαξ με καθυστέρηση	192
Προσθήκη εγγράφων σε ένα προγραμματισμένο φαξ	193
Πρώθηση απεσταλμένου φαξ σε άλλο προορισμό	194
Πρώθηση ληφθέντος φαξ σε άλλο προορισμό	194

Χ

χρήση της βοήθειας	52, 177
--------------------	---------